

bretagne

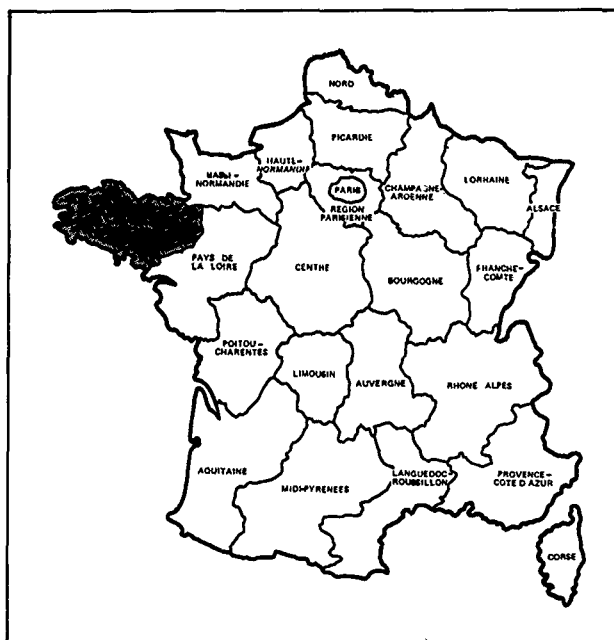





Des corrections ont porté sur les entreprises de Bâtiment de 0 à 19 salariés et sur les entreprises de Travaux Publics de 0 à 19 salariés pour 1972.

1-1 TABLEAU DE BORD

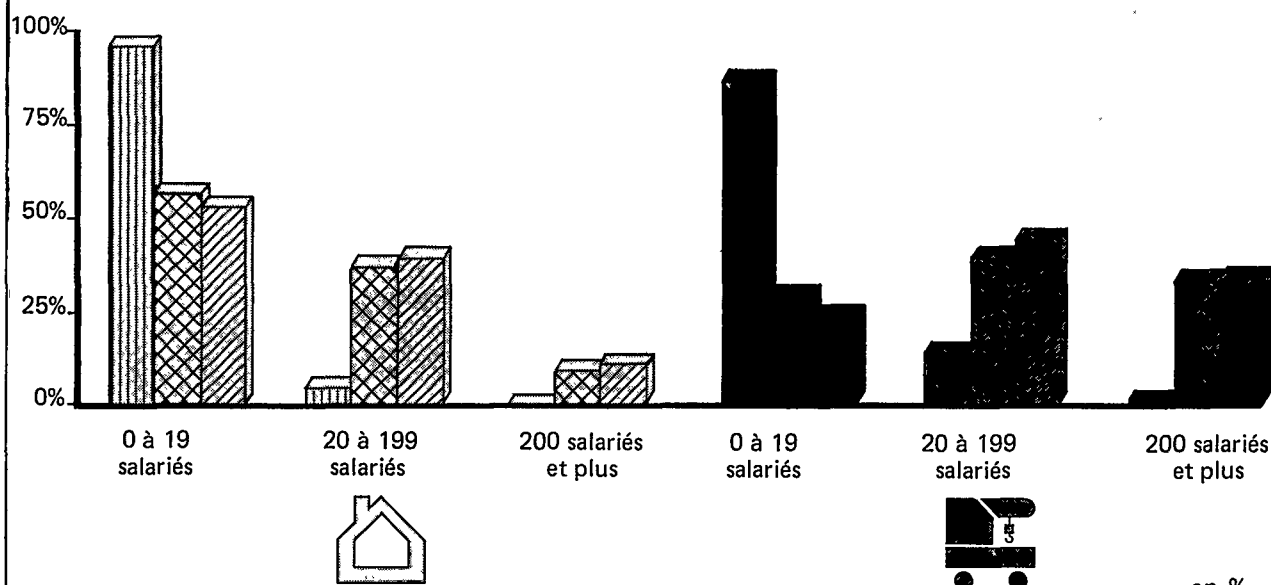
SECTEUR D'ACTIVITÉ	VARIABLES	1970	1971	1972	1973
BATIMENT	Nombre d'entreprises	14970	15750	15750	16100
	Population active (en milliers)	92,2	94,7	89,9	91,8
	Travaux (en millions de F.) . .	4340	4840	5130	6300
TRAVAUX PUBLICS	Nombre d'entreprises	420	310	340	350
	Population active (en milliers)	7,0	4,8	6,4	5,0
	Travaux (en millions de F.) . .	410	390	420	330
BATIMENT et TRAVAUX PUBLICS	Nombre d'entreprises	15390	16060	16090	16450
	Population active (en milliers)	99,2	99,5	96,3	96,8
	Travaux (en millions de F.) . .	4750	5230	5550	6630

1-2 STRUCTURE DU SECTEUR SELON LA TAILLE DE L'ENTREPRISE MOYENNE 1970 - 1973



-  Nombre d'entreprises
-  Population active
-  Travaux

SECTEUR D'ACTIVITÉ	VARIABLES	TAILLE DE L'ENTREPRISE			TOTAL
		0 à 19 salariés	20 à 199 salariés	200 salariés et plus	
BATIMENT	Nombre d'Entreprises. .	95,3	4,6	0,1	100,0
	Population active	54,8	36,7	8,5	100,0
	Travaux	50,9	39,0	10,1	100,0
TRAVAUX PUBLICS	Nombre d'Entreprises. .	85,1	13,4	1,5	100,0
	Population active	28,5	39,1	32,4	100,0
	Travaux	23,4	43,8	32,8	100,0

2 - 1 STRUCTURE DÉPARTEMENTALE - 1973

SECTEUR D'ACTIVITÉ	VARIABLES	Côtes-du-Nord	Finistère	Ille-et-Vilaine	Morbihan	Total Région
BATIMENT	Nombre d'entreprises.	3940	5120	3440	3600	16100
	Population active (en milliers)	19,2	27,9	23,2	21,5	91,8
	Production (en millions de F.)	1370	1950	1650	1490	6460
TRAVAUX PUBLICS	Nombre d'entreprises.	100	170	60	20	350
	Population active (en milliers)	0,7	2,3	0,9	1,1	5,0
	Production (en millions de F.)	60	240	80	100	480
BATIMENT et TRAVAUX PUBLICS	Nombre d'entreprises.	4040	5290	3500	3620	16450
	Population active (en milliers)	19,9	30,2	24,1	22,6	96,8
	Production (en millions de F.)	1430	2190	1730	1590	6940

2 - 2 IMPLANTATION DÉPARTEMENTALE DE L'ACTIVITÉ B.T.P. - 1973

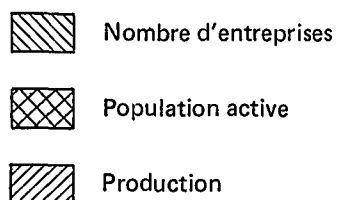
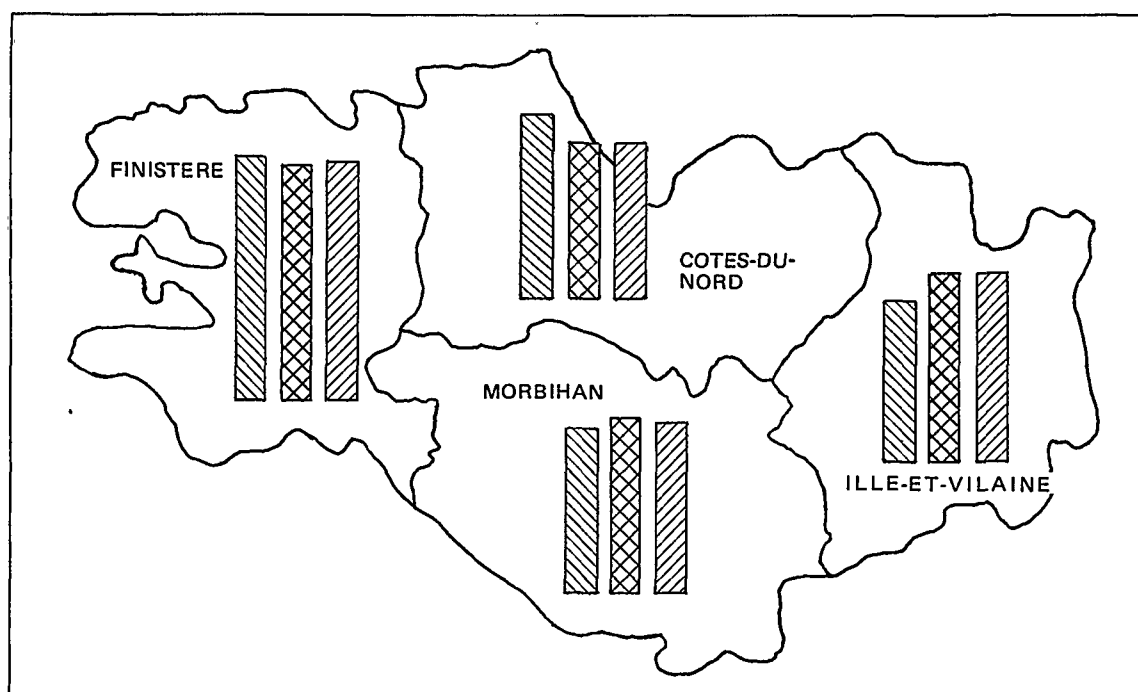

BATIMENT ET TRAVAUX PUBLICS	Côtes-du-Nord	Finistère	Ille-et-Vilaine	Morbihan	Total Région
Nombre d'entreprises. . . .	24,5	32,2	21,3	22,0	100,0
Population active	20,6	31,1	24,9	23,4	100,0
Production	20,6	31,6	24,9	22,9	100,0

en %

3-1 EMPLOI

SECTEUR D'ACTIVITÉ	VARIABLES		1970	1971	1972	1973
BATIMENT	Effectifs salariés (en milliers)	Ouvriers et apprentis	69,5	71,5	64,6	67,0
		E.T.A.M. et cadres	7,1	6,9	7,3	7,8
Total		76,6	78,4	71,9	74,8	
	Ratios	Rémunération par salarié	11,9	12,8	14,5	15,8
		(unité : 1 000 F.) Nombre d'heures par ouvrier	2,2	2,2	2,5	2,2
	Effectifs salariés (en milliers)	Ouvriers et apprentis	5,7	3,9	4,9	4,0
		E.T.A.M. et cadres	1,1	0,6	0,9	0,6
Total		6,8	4,5	5,8	4,6	
TRAVAUX PUBLICS	Ratios	Rémunération par salarié	12,9	13,5	16,2	17,5
		(unité : 1 000 F.) Nombre d'heures par ouvrier	2,5	2,3	2,5	2,2
BATIMENT et TRAVAUX PUBLICS	Effectifs salariés (en milliers)	Ouvriers et apprentis	75,2	75,5	69,5	71,0
		E.T.A.M. et cadres	8,2	7,5	8,2	8,4
Total		83,4	83,0	77,7	79,4	
	Ratios	Rémunération par salarié	12,0	12,9	14,6	15,9
		(unité : 1 000 F.) Nombre d'heures par ouvrier	2,2	2,2	2,5	2,2

3-2 TAUX D'ENCADREMENT DES EFFECTIFS SALARIÉS SELON LA TAILLE DE L'ENTREPRISE MOYENNE 1970 - 1973

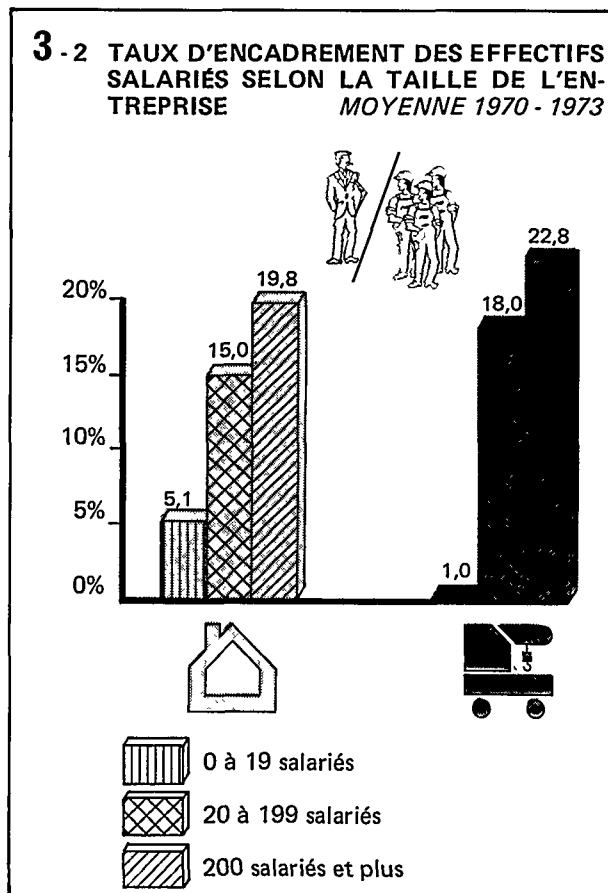

3-3 RÉMUNÉRATION PAR SALARIÉ DE 1970 - 1973

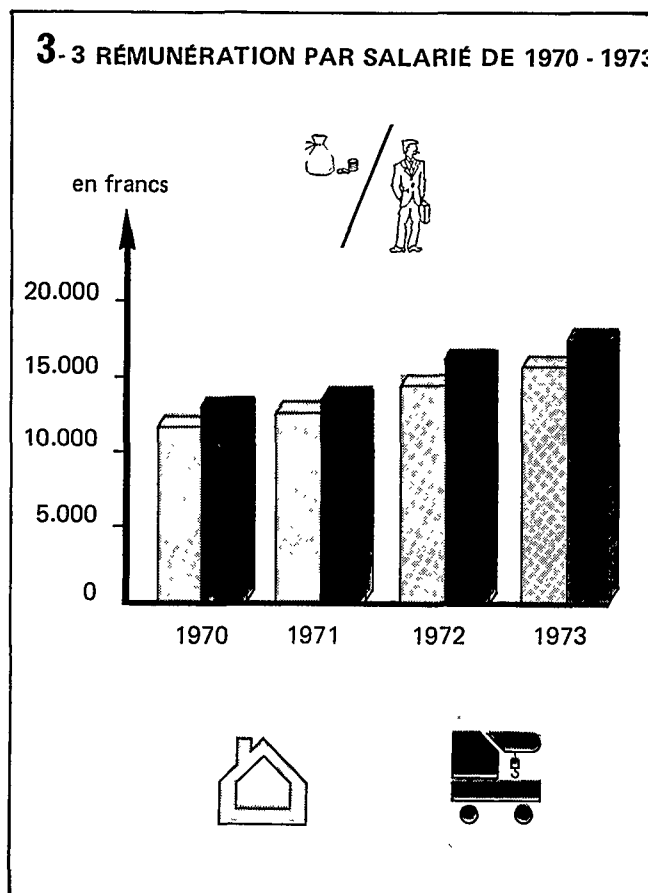

4 - 1 INVESTISSEMENTS

en millions de francs

SECTEUR D'ACTIVITÉ	VARIABLE : investissements en	1970	1971	1972	1973
BATIMENT	Terrains - bâtiments -	42	52	53	90
	Constructions - Génie-Civil . .	105	128	163	155
	Outillage et matériel neuf . . .	9	9	10	15
	Outillage et matériel occasion	156	189	226	260
TRAVAUX PUBLICS	Terrains - bâtiments -	1	1	5	2
	Constructions - Génie-Civil . .	24	18	62	66
	Outillage et matériel neuf . . .	3	36	8	5
	Outillage et matériel occasion	28	55	75	73
BATIMENT ET TRAVAUX PUBLICS	Terrains - bâtiments -	43	53	58	92
	Constructions - Génie-Civil . .	129	146	225	221
	Outillage et matériel neuf . . .	12	45	18	20
	Outillage et matériel occasion	184	244	301	333

4 - 2 RATIO : INVESTISSEMENTS PAR PERSONNE ACTIVE SELON LA TAILLE DE L'ENTREPRISE - 1973 -

en milliers de francs

Milliers de francs

SECTEUR D'ACTIVITÉ	TAILLE DE L'ENTREPRISE			TOTAL
	0 à 19 salariés	20 à 199 salariés	200 salariés et plus	
BATIMENT	3,2	2,3	2,3	2,8
TRAVAUX PUBLICS	*	*	3,0	*
BATIMENT et TRAVAUX PUBLICS	3,9	2,8	2,5	3,4

* Résultats non significatifs

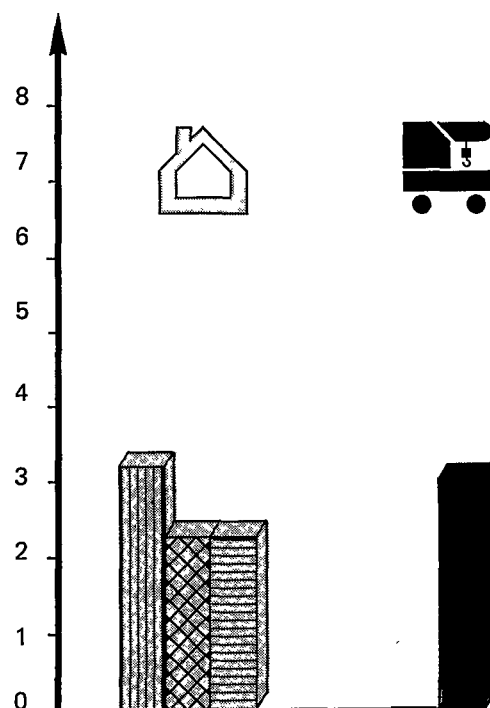
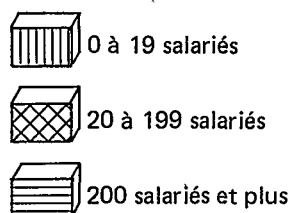

5 - 1 MONTANT DES TRAVAUX PAR NATURE DE 1970 à 1973

en millions de francs

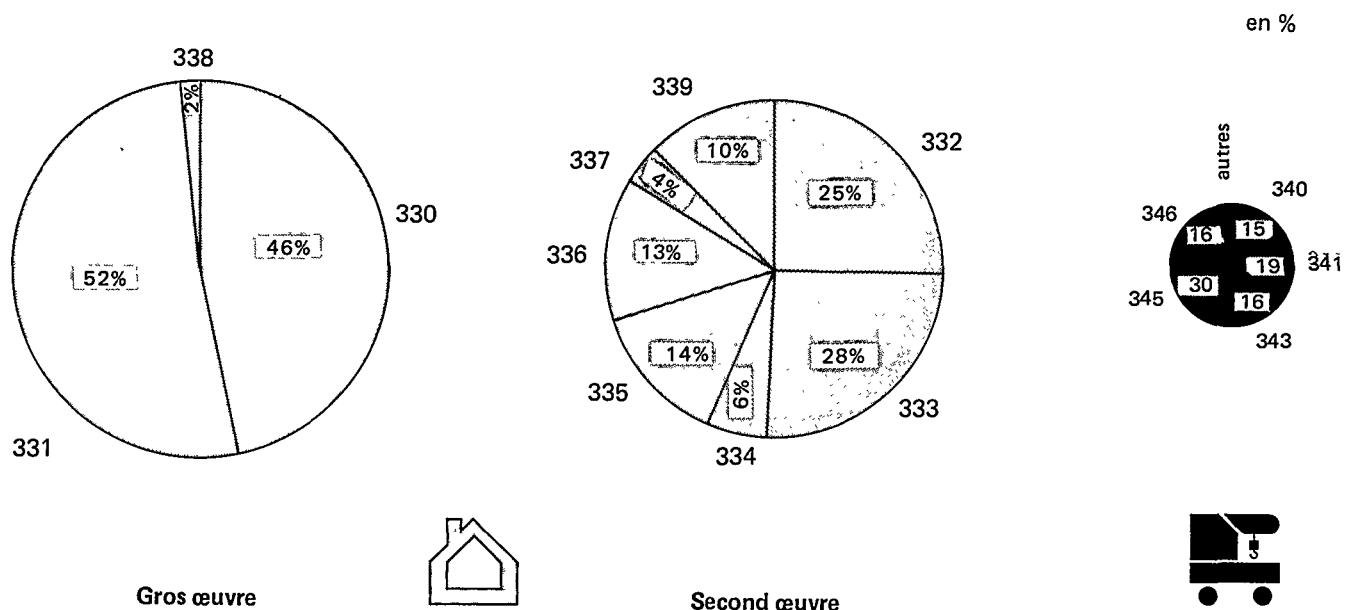

NATURE DES TRAVAUX	1970	1971	1972	1973
330 - Travaux des entreprises générales de bâtiment.	972	963	1585	1512
331 - Maçonnerie	1223	1369	1484	1507
338 - Construction métallique	30	68	17	43
Gros œuvre.	2225	2400	3086	3062
332 - Charpente en bois	551	593	545	920
333 - Couverture - plomberie.	714	846	580	690
334 - Serrurerie de bâtiment	162	126	142	175
335 - Fumisterie de bâtiment.	186	278	361	577
336 - Peinture de bâtiment	309	310	273	504
337 - Aménagement de locaux.	76	137	88	75
339 - Installation d'électricité	212	188	255	386
Second œuvre.	2210	2478	2244	3327
Bâtiment	4435	4878	5330	6389
340 - Travaux des entreprises générales de T.P.	90	84	109	169
341 - Terrassements.	116	195	143	116
342 - Travaux maritimes et fluviaux	15	8	18	46
343 - Travaux de routes	43	106	192	151
344 - Travaux de voies ferrées	4	1	3	1
345 - Travaux d'hygiène publique.	189	185	116	421
346 - Réseaux et centrales électriques	120	65	71	222
347 - Canalisations à grandes distances	2	2	2	2
348 - Installations thermiques	€	4	-	1
Travaux publics.	579	650	654	1129
Bâtiment et travaux publics.	5014	5528	5984	7518

5 - 2 RÉPARTITION DES TRAVAUX PAR NATURE MOYENNE 1970 - 1973



6 - 1 MONTANT DES TRAVAUX SELON L'OBJET DU TRAVAIL

en millions de francs

	BATIMENT et TRAVAUX PUBLICS	1970	1971	1972	1973
	1 - Neuf	4010	4160	4850	5790
	2 - Amélioration	560	830	740	960
	3 - Entretien	440	540	400	770
	TOTAL	5010	5530	5990	7520

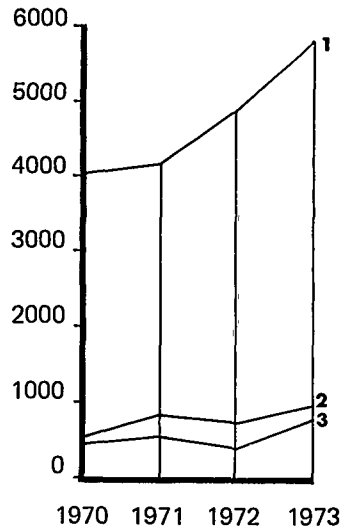

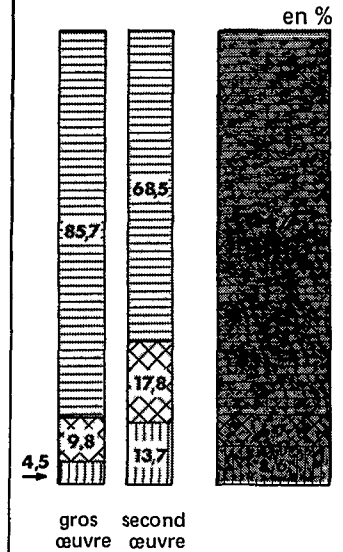

ANALYSE PAR SECTEUR D'ACTIVITÉ DE LA RÉPARTITION DES TRAVAUX MOYENNE 1970 - 1973



6 - 2 MONTANT DES TRAVAUX SELON LE MAITRE D'OUVRAGE



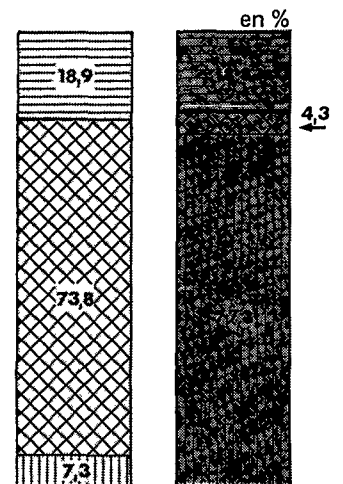
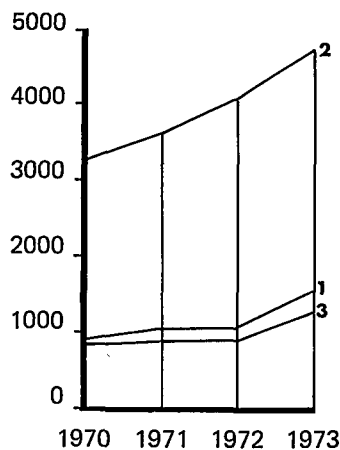

en millions de francs

	BATIMENT et TRAVAUX PUBLICS	1970	1971	1972	1973
	1 - Branches Productives	890	1040	1050	1550
	2 - Logement	3280	3610	4040	4710
	3 - Administrations	840	880	900	1260
	TOTAL	5010	5530	5990	7520



6 - 3 MONTANT DES TRAVAUX SELON LE MODE D'EXÉCUTION

en millions de francs

	BATIMENT et TRAVAUX PUBLICS	1970	1971	1972	1973
	1 - Commande Directe	4280	4930	5350	6570
	2 - Soustraction	490	360	380	550
	3 - Association en participation	60	60	70	50
	4 - Groupement d'Entreprises	180	180	190	350
	TOTAL	5010	5530	5990	7520

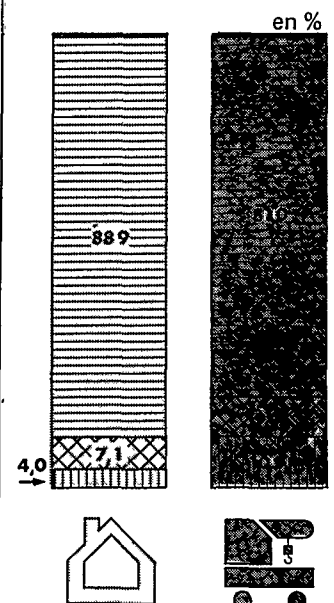
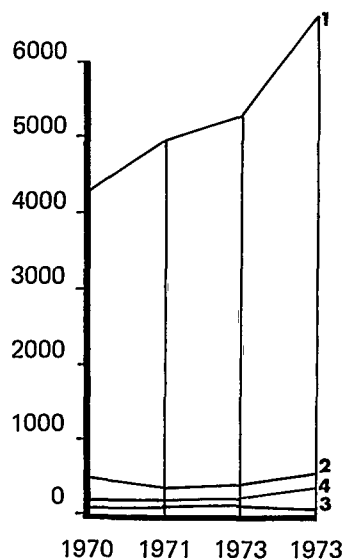

7 -1 EVOLUTION DE LA BALANCE REGIONALE



en millions de francs

SECTEUR D'ACTIVITÉ	VARIABLES		1970	1971	1972	1973
BATIMENT	Travaux réalisés par les entreprises de la région	En région	4110	4640	4980	5890
		Hors région (exportation)	230	200	150	410
		Total	4340	4840	5130	6300
	Travaux exécutés dans la région	Par les entreprises de la région . . .	4110	4640	4980	5890
		Par les entreprises hors région (importation)	320	240	350	500
		Total	4430	4880	5330	6390
TRAVAUX PUBLICS	Travaux réalisés par les entreprises de la région	En région	270	380	390	320
		Hors région (exportation)	140	10	30	10
		Total	410	390	420	330
	Travaux exécutés dans la région	Par les entreprises de la région . . .	270	380	390	320
		Par les entreprises hors région (importation)	310	270	270	810
		Total	580	650	660	1130
BATIMENT et TRAVAUX PUBLICS	Travaux réalisés par les entreprises de la région	En région	4380	5020	5370	6210
		Hors région (exportation)	370	210	180	420
		Total	4750	5230	5550	6630
	Travaux exécutés dans la région	Par les entreprises de la région . . .	4380	5020	5370	6210
		Par les entreprises hors région (importation)	630	510	620	1310
		Total	5010	5530	5990	7520

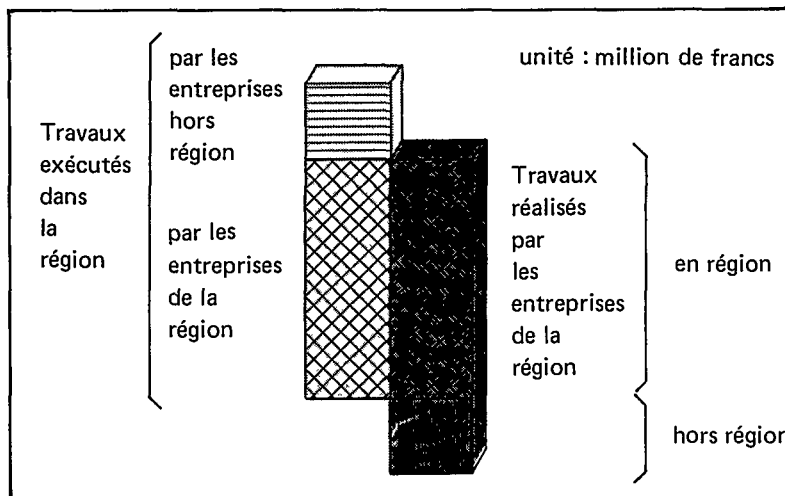
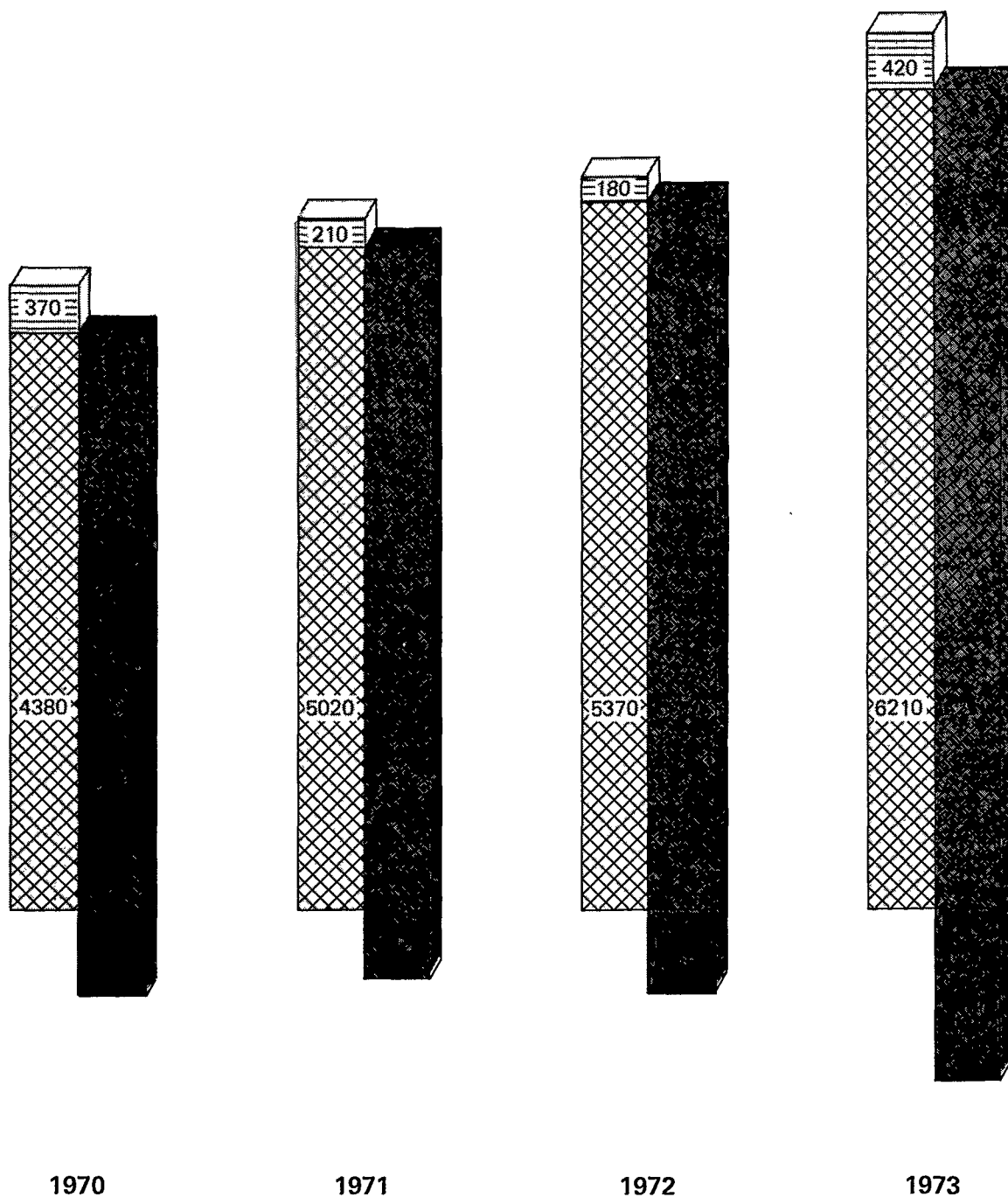
7-2 BALANCE REGIONALE DU SECTEUR BTP





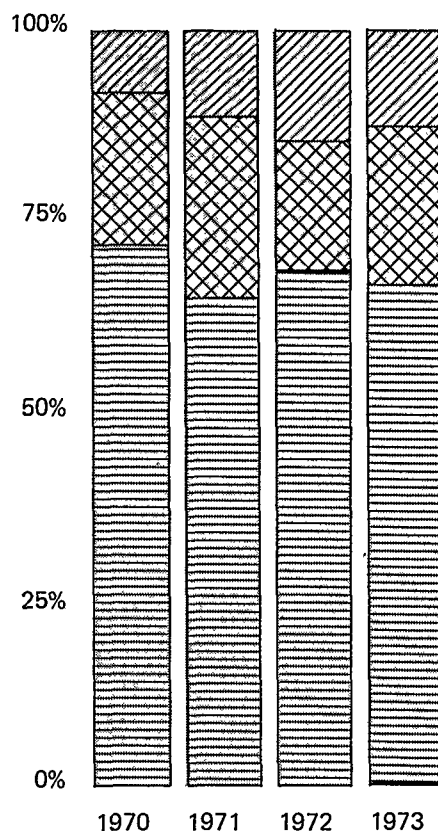

8 - 1 RÉPARTITION DES IMPORTATIONS SUIVANT LEUR PROVENANCE DE 1970 à 1973

		en %			
	IMPORTATION	1970	1971	1972	1973
	des régions lointaines	8,1	11,4	14,7	12,6
	des régions périphériques*	20,1	23,8	17,1	21,0
	de la région parisienne	71,8	64,8	68,2	66,4
	TOTAL	100,0	100,0	100,0	100,0



8 - 2 RÉPARTITION DES EXPORTATIONS SUIVANT LEUR DESTINATION DE 1970 à 1973

		en %			
	EXPORTATION	1970	1971	1972	1973
	vers l'étranger			0,5	7,5
	vers les régions lointaines	15,3	14,4	39,3	48,3
	vers les régions périphériques*	66,5	66,1	46,0	26,8
	vers la région parisienne	18,2	19,5	14,2	17,4
	TOTAL	100,0	100,0	100,0	100,0

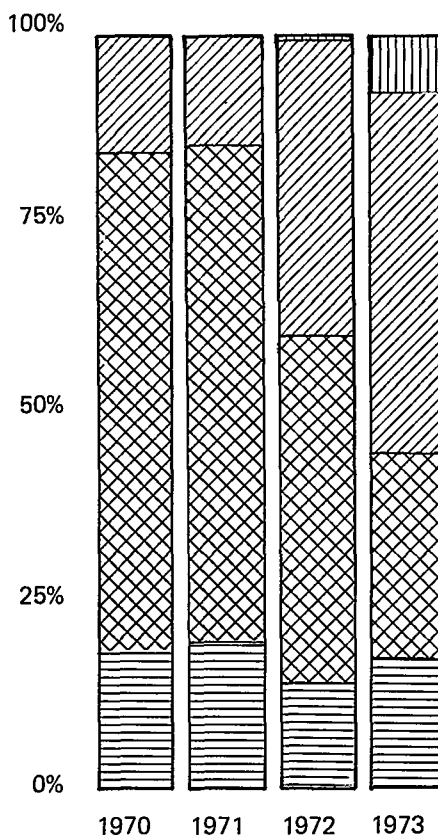

* Les régions périphériques sont : la Basse-Normandie - les Pays de la Loire

8 -3 ANALYSE DES ÉCHANGES DE LA RÉGION BRETAGNE MOYENNE 1970 - 1973

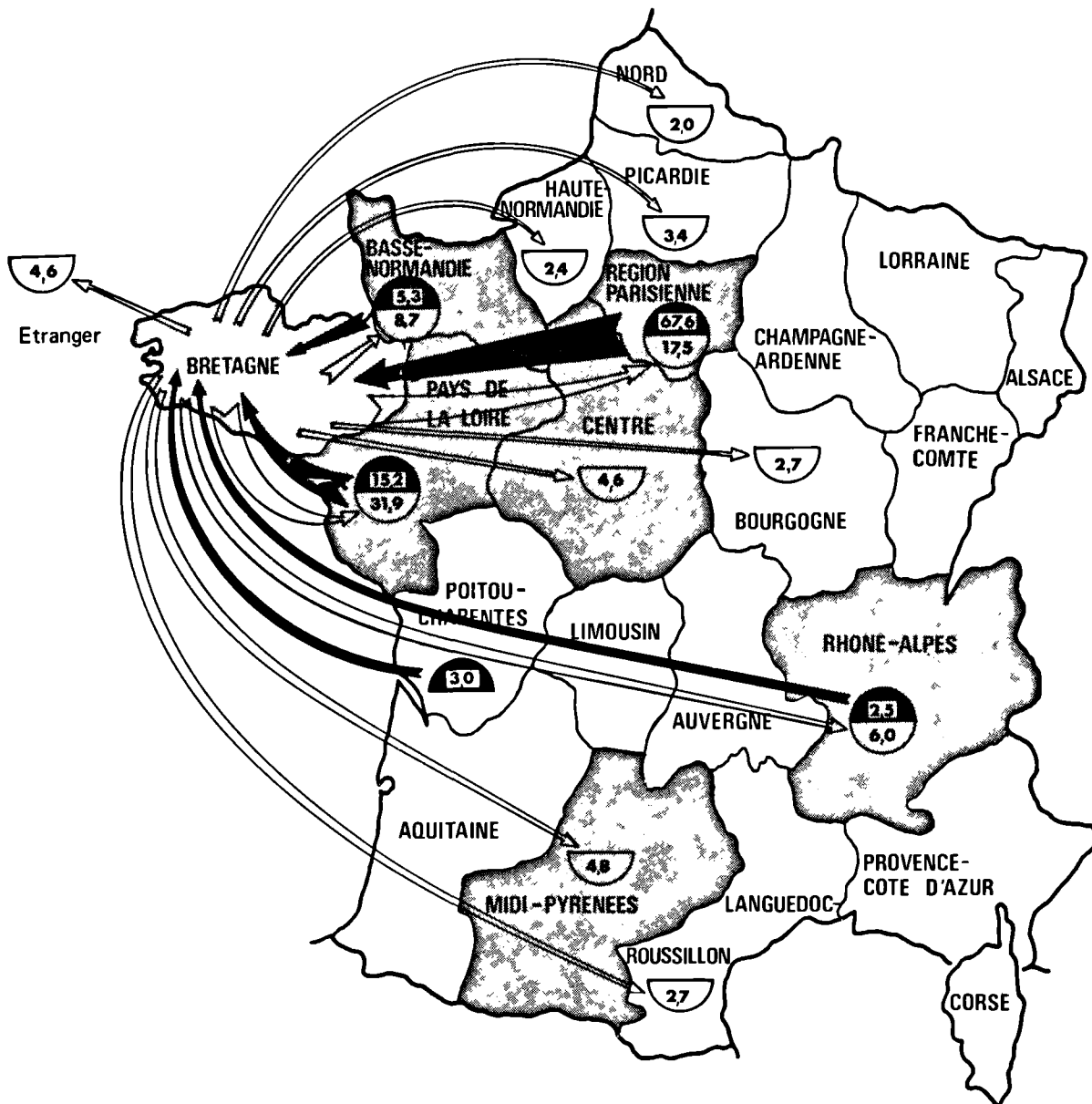

→ Importation

← Exportation



% du montant des importations sur le total des importations de la région
% du montant des exportations sur le total des exportations de la région



Régions avec lesquelles la Bretagne réalise plus de 2 % de ses échanges (Importation + Exportation).



poitou- charentes

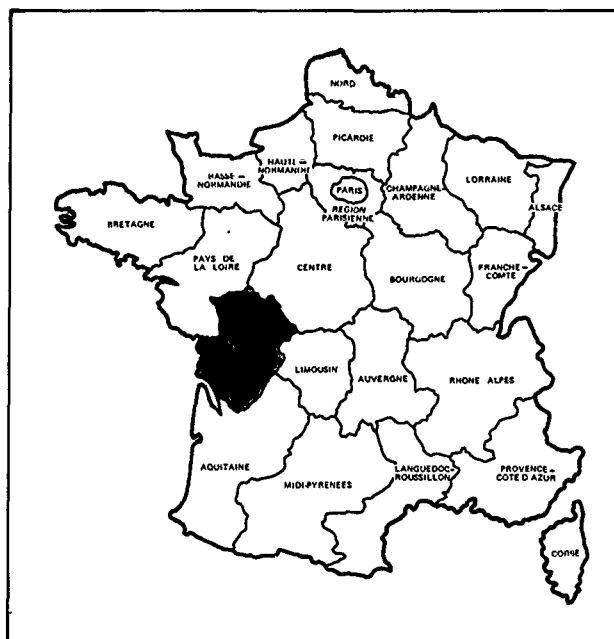

Des corrections ont porté sur les entreprises de Travaux Publics de 0 à 19 salariés et sur les entreprises de Bâtiment de 0 à 19 salariés pour 1971.

Les erreurs de méthode (cf. note méthodologique p. 3) ayant particulièrement perturbé les résultats 1971 dans cette région, nous avons été conduits à estimer le nombre d'entreprises de Bâtiment par interpolation entre les années 1970 et 1972.



Les autres variables ont été recalculées à partir de ce nombre d'entreprises en utilisant des ratios.

1 -1 TABLEAU DE BORD

SECTEUR D'ACTIVITÉ	VARIABLES	1970	1971	1972	1973
BATIMENT	Nombre d'entreprises	11050	11330	12380	11370
	Population active (en milliers)	55,5	57,4	56,3	53,3
	Travaux (en millions de F.) . .	2370	2870	3000	3740
TRAVAUX PUBLICS	Nombre d'entreprises	100	120	140	190
	Population active (en milliers)	5,2	5,3	5,1	3,4
	Travaux (en millions de F.) . .	280	290	320	260
BATIMENT et TRAVAUX PUBLICS	Nombre d'entreprises	11150	11450	12520	11560
	Population active (en milliers)	60,7	62,7	61,4	56,7
	Travaux (en millions de F.) . .	2650	3160	3320	4000

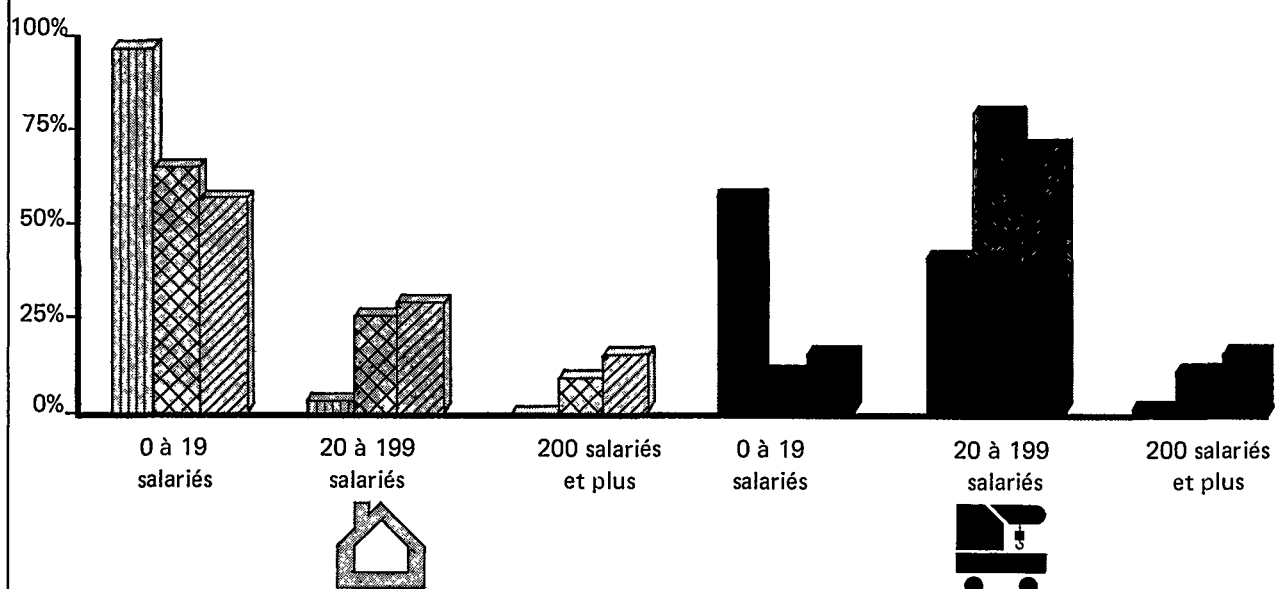
1 -2 STRUCTURE DU SECTEUR SELON LA TAILLE DE L'ENTREPRISE MOYENNE 1970 - 1973



-  Nombre d'entreprises
-  Population active
-  Travaux

SECTEUR D'ACTIVITÉ	VARIABLES	TAILLE DE L'ENTREPRISE			TOTAL
		0 à 19 salariés	20 à 199 salariés	200 salariés et plus	
BATIMENT	Nombre d'Entreprises . .	97,3	2,6	0,1	100,0
	Population active	65,4	25,3	9,3	100,0
	Travaux	56,3	29,2	14,5	100,0
TRAVAUX PUBLICS	Nombre d'Entreprises . .	57,1	41,6	1,3	100,0
	Population active	10,1	79,3	10,6	100,0
	Travaux	14,5	71,1	14,5	100,0

en %

2-1 STRUCTURE DÉPARTEMENTALE - 1973

SECTEUR D'ACTIVITÉ	VARIABLES	Charente	Charente-Maritime	Deux-Sèvres	Vienne	Total Région
BATIMENT	Nombre d'entreprises	2820	4070	2570	1910	11370
	Population active (en milliers)	14,8	15,8	11,6	11,1	53,3
	Production (en millions de F.)	990	1220	790	750	3750
TRAVAUX PUBLICS	Nombre d'entreprises	10	30	140	10	190
	Population active (en milliers)	0,5	1,7	1,0	0,2	3,4
	Production (en millions de F.)	60	150	90	30	330
BATIMENT et TRAVAUX PUBLICS	Nombre d'entreprises	2830	4100	2710	1920	11560
	Population active (en milliers)	15,3	17,5	12,6	11,3	56,7
	Production (en millions de F.)	1050	1370	880	780	4080

2-2 IMPLANTATION DÉPARTEMENTALE DE L'ACTIVITÉ B.T.P. - 1973

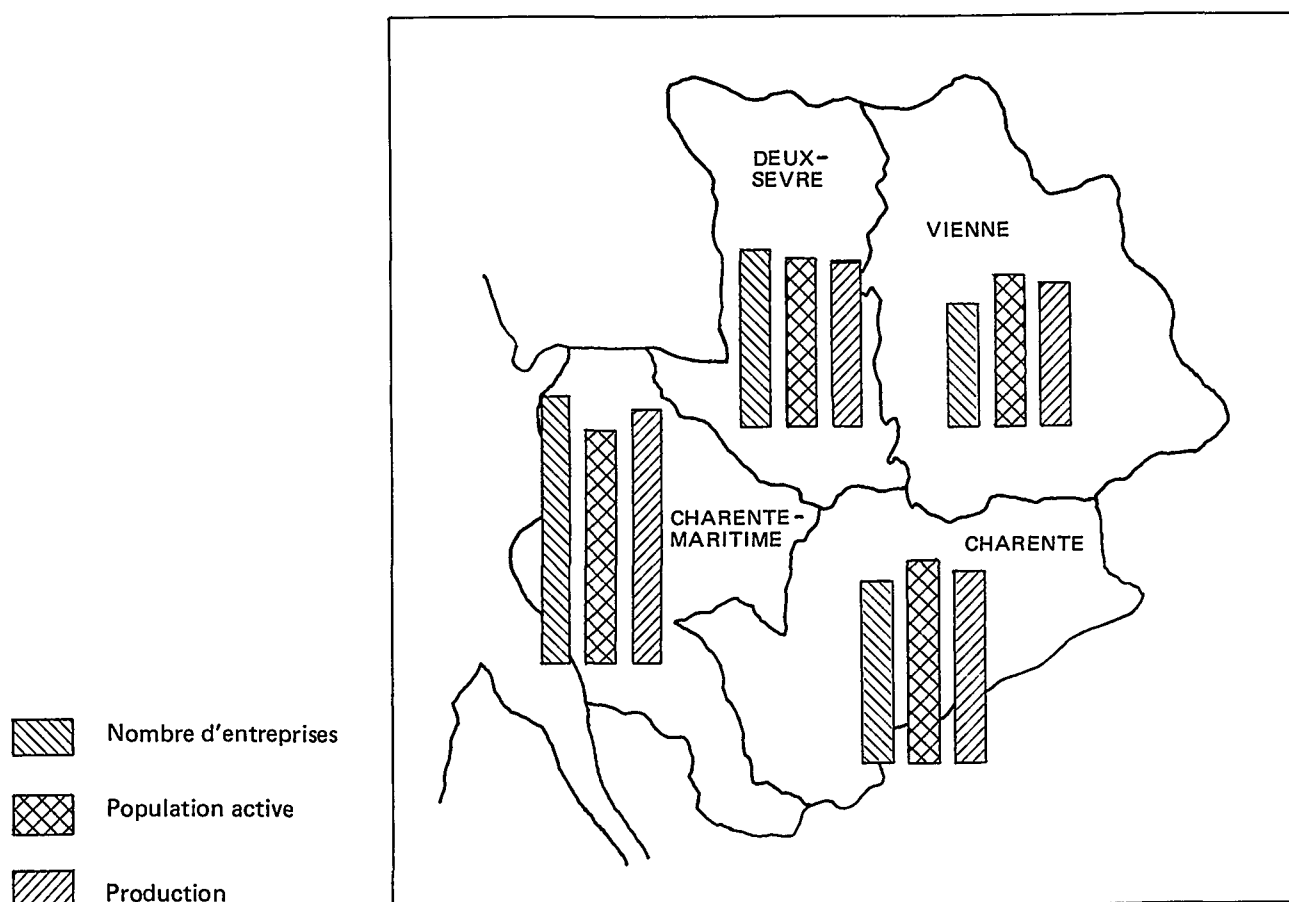

en %

BATIMENT ET TRAVAUX PUBLICS	Charente	Charente-Maritime	Deux-Sèvres	Vienne	Total région
Nombre d'entreprises	24,5	35,4	23,4	16,7	100,0
Population active	27,0	30,9	22,1	20,0	100,0
Production	25,7	33,7	21,5	19,1	100,0

3-1 EMPLOI

SECTEUR D'ACTIVITÉ	VARIABLES		1970	1971	1972	1973
BATIMENT	Effectifs salariés (en milliers)	Ouvriers et apprentis E.T.A.M. et cadres. Total.	38,8 4,3 43,1	39,3 5,0 44,3	38,0 3,8 41,8	36,7 4,7 41,4
	Ratios	Rémunération par salarié (unité : 1 000 F.) Nombre d'heures par ouvrier (unité : 1 000 heures)	10,9 2,1	13,9 2,2	12,7 2,1	15,7 2,3
TRAVAUX PUBLICS	Effectifs salariés (en milliers)	Ouvriers et apprentis E.T.A.M. et cadres. Total.	4,4 0,8 5,2	4,3 0,9 5,2	4,2 0,8 5,0	2,7 0,5 3,2
	Ratios	Rémunération par salarié (unité : 1 000 F.) Nombre d'heures par ouvrier (unité : 1 000 heures)	13,2 2,4	13,1 2,3	15,4 2,8	18,6 2,4
BATIMENT et TRAVAUX PUBLICS	Effectifs salariés (en milliers)	Ouvriers et apprentis E.T.A.M. et cadres. Total.	43,2 5,1 48,3	43,6 5,9 49,5	42,2 4,6 46,8	39,4 5,2 44,6
	Ratios	Rémunération par salarié (unité : 1 000 F.) Nombre d'heures par ouvrier (unité : 1 000 heures)	11,2 2,1	13,8 2,2	13,0 2,2	15,9 2,3

3-2 TAUX D'ENCADREMENT DES EFFECTIFS SALARIÉS SELON LA TAILLE DE L'ENTREPRISE MOYENNE 1970 - 1973

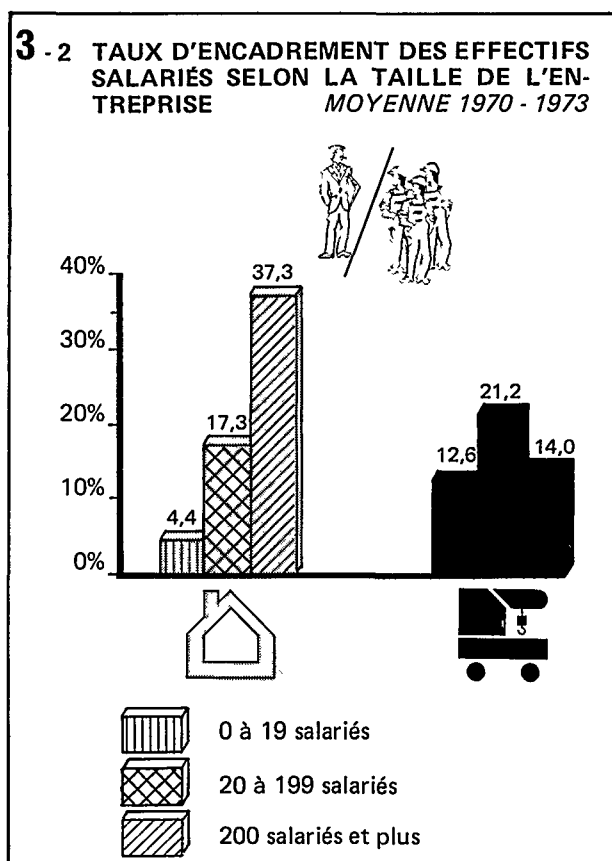

3-3 RÉMUNÉRATION PAR SALARIÉ DE 1970 - 1973

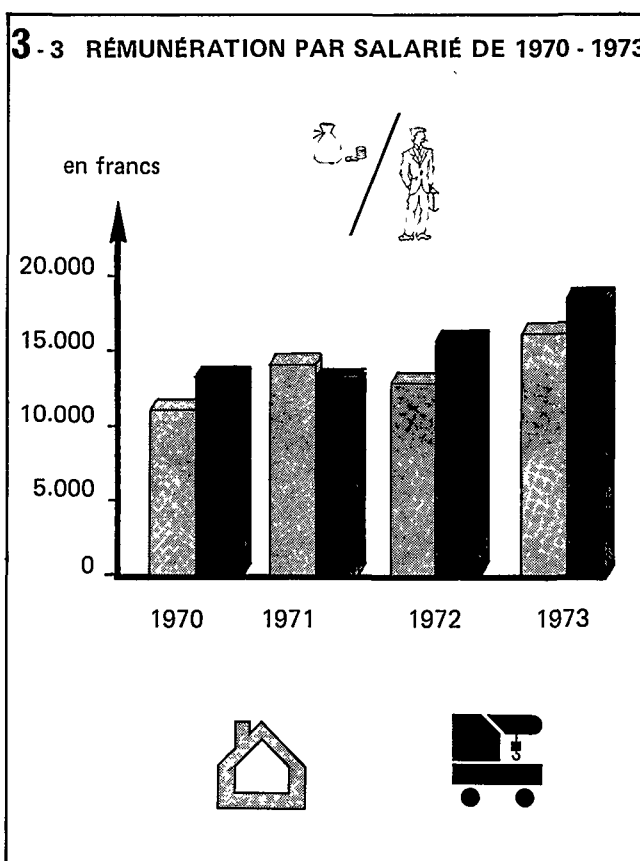

4 - 1 INVESTISSEMENTS

en millions de francs

SECTEUR D'ACTIVITÉ	VARIABLE : investissements en	1970	1971	1972	1973
BATIMENT	Terrains - bâtiments -				
	Constructions - Génie-Civil . .	32	33	26	38
	Outillage et matériel neuf . . .	76	75	83	83
	Outillage et matériel occasion	10	8	10	14
	Total.	118	116	119	135
TRAVAUX PUBLICS	Terrains - bâtiments -				
	Constructions - Génie-Civil . .	3	3	3	=
	Outillage et matériel neuf . . .	15	17	42	17
	Outillage et matériel occasion	3	2	2	2
	Total.	21	22	47	19
BATIMENT ET TRAVAUX PUBLICS	Terrains - bâtiments -				
	Constructions - Génie-Civil . .	35	36	29	38
	Outillage et matériel neuf . . .	91	92	125	100
	Outillage et matériel occasion	13	10	12	16
	Total.	139	138	166	154

4 - 2 RATIO : INVESTISSEMENTS PAR PERSONNE ACTIVE SELON LA TAILLE DE L'ENTREPRISE - 1973 -

en milliers de francs

SECTEUR D'ACTIVITÉ	TAILLE DE L'ENTREPRISE			TOTAL
	0 à 19 salariés	20 à 199 salariés	200 salariés et plus	
BATIMENT	2,6	2,4	2,5	2,5
TRAVAUX PUBLICS	*	4,2	4,3	5,5
BATIMENT et TRAVAUX PUBLICS	2,8	2,7	2,6	2,7

* Résultat non significatif

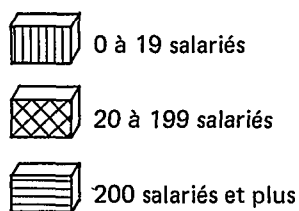

Milliers de francs

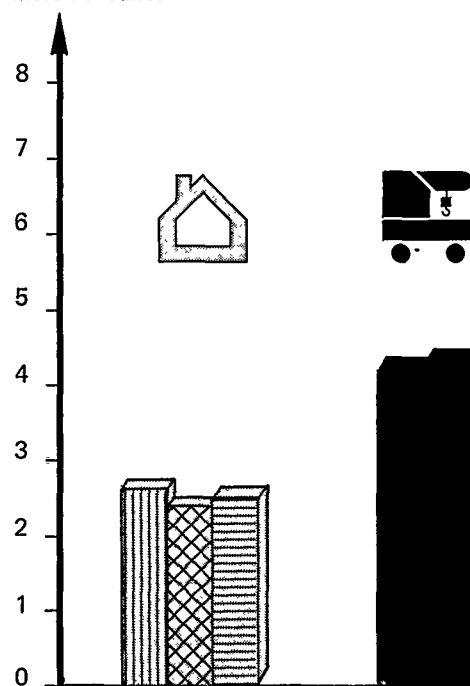

5 - 1 MONTANT DES TRAVAUX PAR NATURE DE 1970 à 1973

en millions de francs

NATURE DES TRAVAUX	1970	1971	1972	1973
330 - Travaux des entreprises générales de bâtiment	484	598	432	827
331 - Maçonnerie	629	1016	927	979
338 - Construction métallique	87	103	70	113
Gros œuvre	1200	1717	1429	1919
332 - Charpente en bois	285	310	458	561
333 - Couverture - plomberie	254	224	283	227
334 - Serrurerie de bâtiment	81	67	80	101
335 - Fumisterie de bâtiment	98	139	237	254
336 - Peinture de bâtiment	181	181	252	241
337 - Aménagement de locaux	24	22	28	28
339 - Installation d'électricité	143	114	130	158
Second œuvre	1066	1057	1468	1570
Bâtiment	2266	2774	2897	3489
340 - Travaux des entreprises générales de T.P.	65	48	61	44
341 - Terrassements	57	55	89	88
342 - Travaux maritimes et fluviaux	2	4	7	8
343 - Travaux de routes	57	41	51	47
344 - Travaux de voies ferrées	12	8	8	6
345 - Travaux d'hygiène publique	137	97	120	91
346 - Réseaux et centrales électriques	63	42	48	53
347 - Canalisations à grandes distances	-	1	4	3
348 - Installations thermiques	-	-	ε	1
Travaux publics	393	296	388	341
Bâtiment et travaux publics	2659	3070	3285	3830

5 - 2 RÉPARTITION DES TRAVAUX PAR NATURE MOYENNE 1970 - 1973

en %

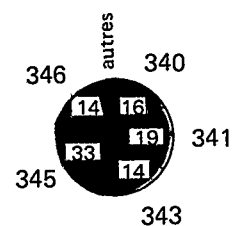
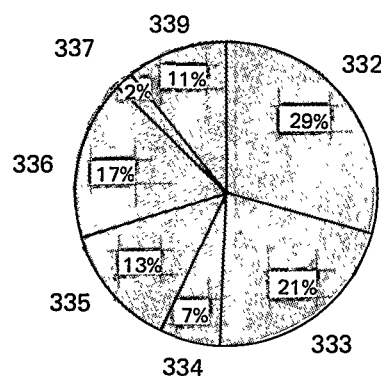
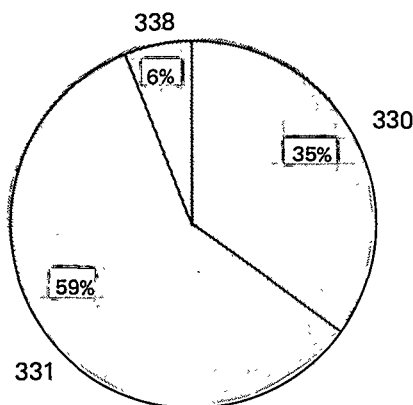

Gros œuvre





Second œuvre



6-1 MONTANT DES TRAVAUX SELON L'OBJET DU TRAVAIL

en millions de francs

	BATIMENT et TRAVAUX PUBLICS	1970	1971	1972	1973
	1 - Neuf	1910	2650	2370	2620
	2 - Amélioration	430	200	580	630
	3 - Entretien	320	220	340	580
	TOTAL	2660	3070	3290	3830

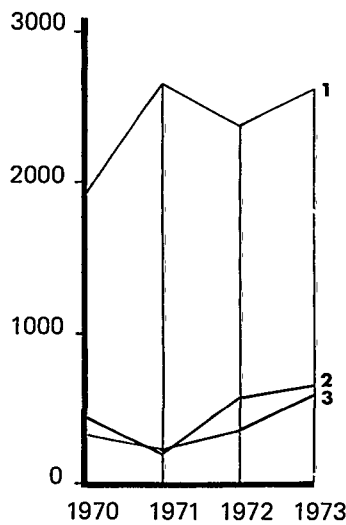

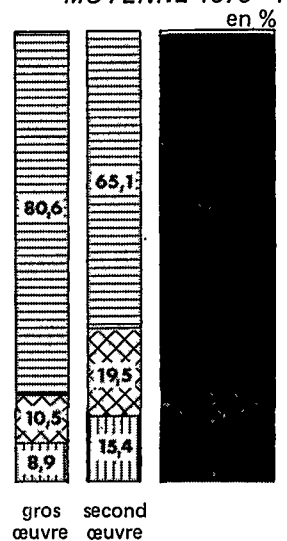

ANALYSE PAR SECTEUR D'ACTIVITÉ DE LA RÉPARTITION DES TRAVAUX MOYENNE 1970 - 1973



6-2 MONTANT DES TRAVAUX SELON LE MAITRE D'OUVRAGE



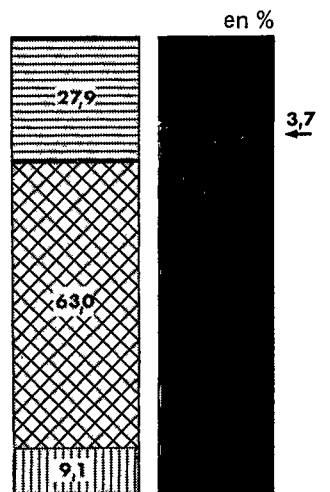
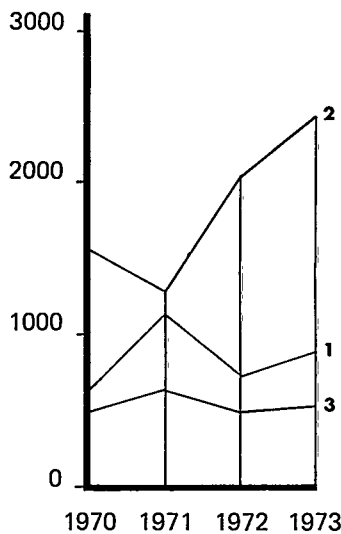

en millions de francs

	BATIMENT et TRAVAUX PUBLICS	1970	1971	1972	1973
	1 - Branches Productives	640	1180	780	860
	2 - Logement	1530	1280	2030	2410
	3 - Administrations	490	610	480	560
	TOTAL	2660	3070	3290	3830



6-3 MONTANT DES TRAVAUX SELON LE MODE D'EXÉCUTION

en millions de francs

	BATIMENT et TRAVAUX PUBLICS	1970	1971	1972	1973
	1 - Commande Directe	2210	2540	2930	3570
	2 - Soustraitance	290	260	240	100
	3 - Association en participation	10	70	20	20
	4 - Groupement d'Entreprises	150	200	100	140
	TOTAL	2660	3070	3290	3830

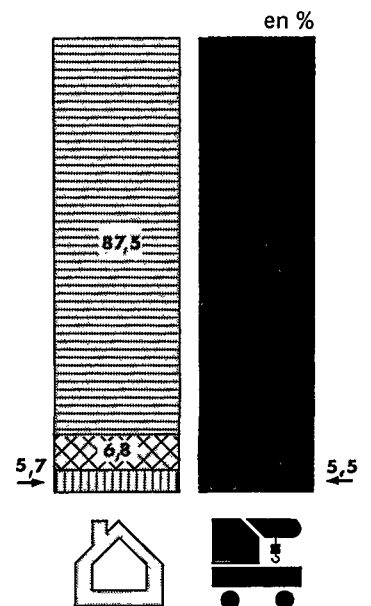
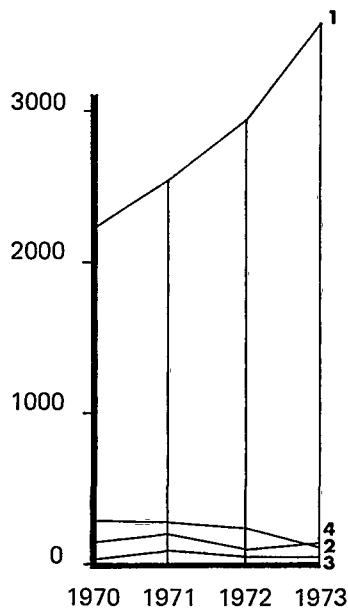

7 -1 EVOLUTION DE LA BALANCE REGIONALE



en millions de francs

SECTEUR D'ACTIVITÉ	VARIABLES		1970	1971	1972	1973
BATIMENT	Travaux réalisés par les entreprises de la région	En région	1970	2500	2600	3250
		Hors région (exportation)	400	370	400	490
		Total.	2370	2870	3000	3740
	Travaux exécutés dans la région	Par les entreprises de la région . . .	1970	2500	2600	3250
		Par les entreprises hors région (importation)	290	270	300	240
		Total.	2260	2770	2900	3490
TRAVAUX PUBLICS	Travaux réalisés par les entreprises de la région	En région	220	190	300	190
		Hors région (exportation)	60	100	20	70
		Total.	280	290	320	260
	Travaux exécutés dans la région	Par les entreprises de la région . . .	220	190	300	190
		Par les entreprises hors région (importation)	180	110	90	150
		Total.	400	300	390	340
BATIMENT et TRAVAUX PUBLICS	Travaux réalisés par les entreprises de la région	En région	2190	2690	2900	3440
		Hors région (exportation)	460	470	420	560
		Total.	2650	3160	3320	4000
	Travaux exécutés dans la région	Par les entreprises de la région . . .	2190	2690	2900	3440
		Par les entreprises hors région (importation)	470	380	390	390
		Total.	2660	3070	3290	3830

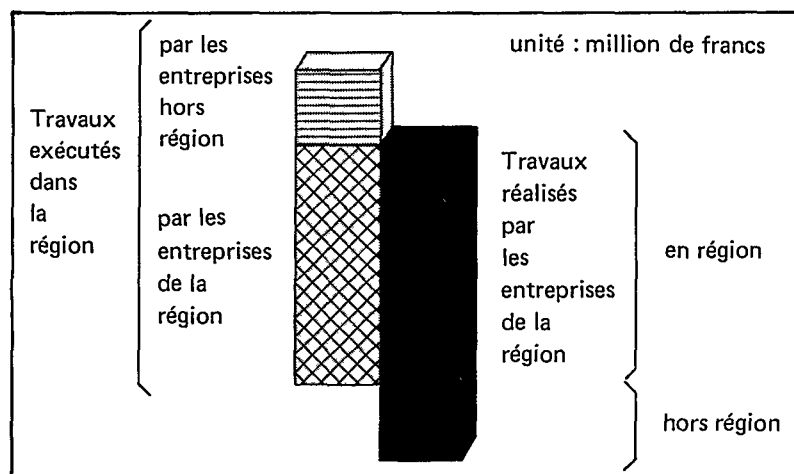
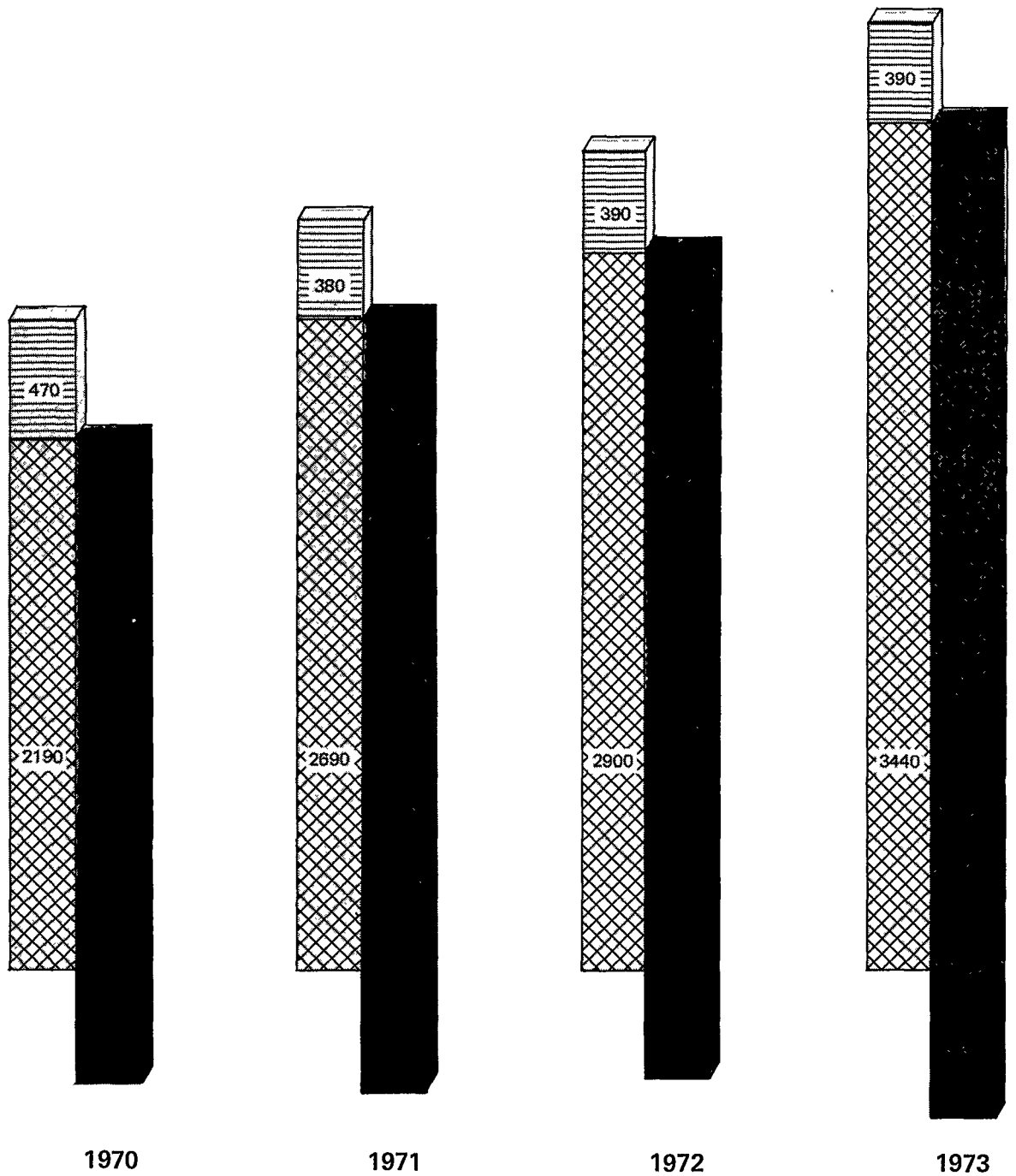
7-2 BALANCE REGIONALE DU SECTEUR BTP





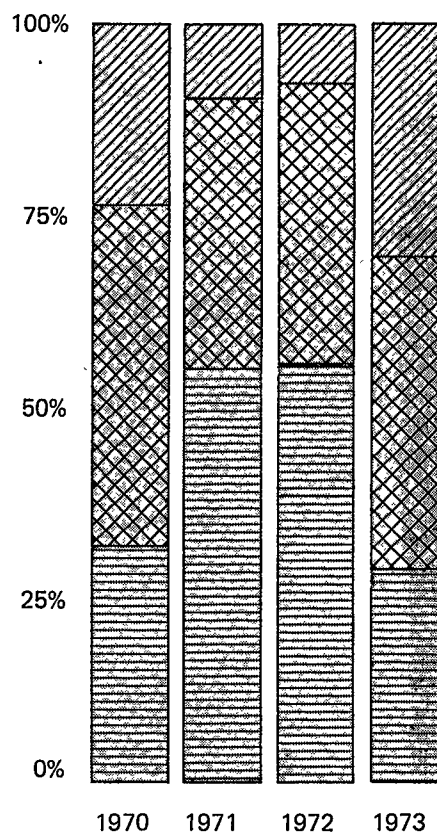

8 - 1 RÉPARTITION DES IMPORTATIONS SUIVANT LEUR PROVENANCE DE 1970 à 1973

		en %			
	IMPORTATION	1970	1971	1972	1973
	des régions lointaines	23,6	9,7	7,5	30,9
	des régions périphériques*	44,5	35,5	36,8	40,9
	de la région parisienne	31,9	54,8	55,7	28,2
	TOTAL	100,0	100,0	100,0	100,0



8 - 2 RÉPARTITION DES EXPORTATIONS SUIVANT LEUR DESTINATION DE 1970 à 1973

		en %			
	EXPORTATION	1970	1971	1972	1973
	vers l'étranger	—	—	—	—
	vers les régions lointaines	29,2	23,7	39,8	32,9
	vers les régions périphériques*	38,0	50,4	26,0	38,2
	vers la région parisienne .	32,8	25,9	34,2	28,9
	TOTAL	100,0	100,0	100,0	100,0

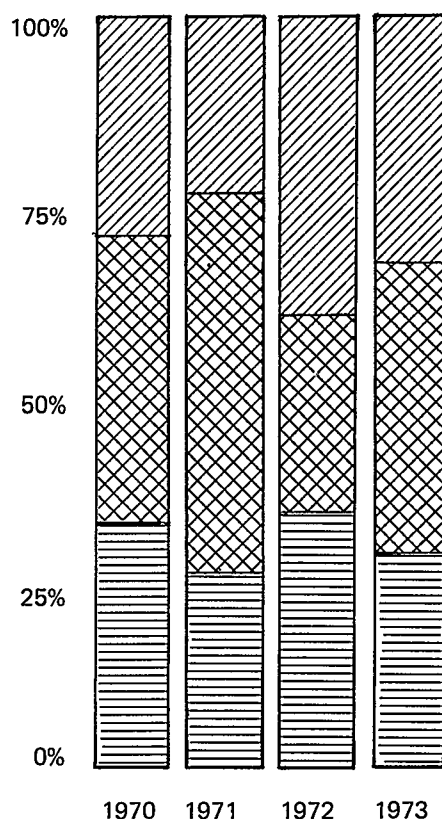

* Les régions périphériques sont : les Pays de la Loire, le Centre, le Limousin, l'Aquitaine.

8 -3 ANALYSE DES ÉCHANGES DE LA RÉGION POITOU-CHARENTES MOYENNE 1970 - 1973

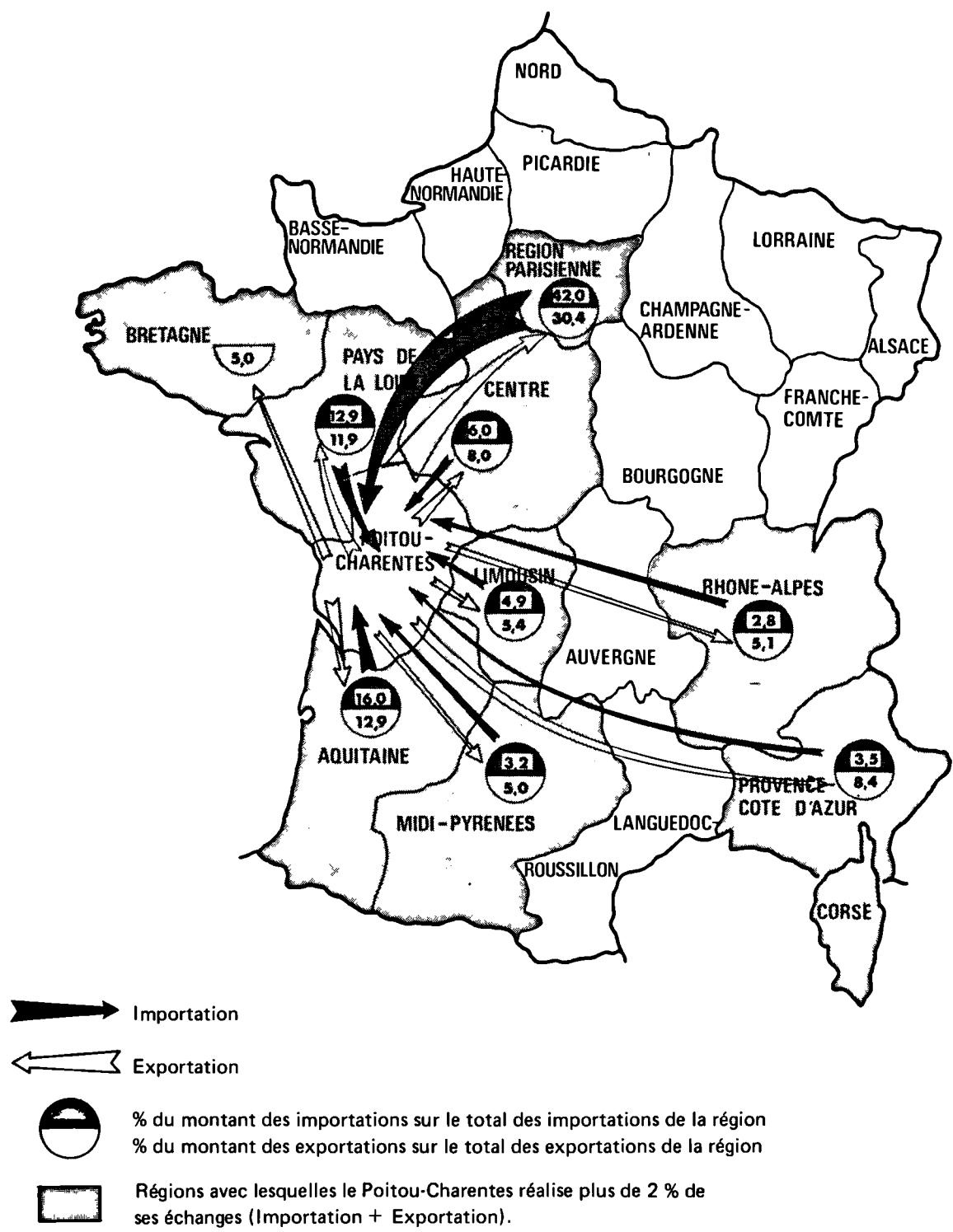

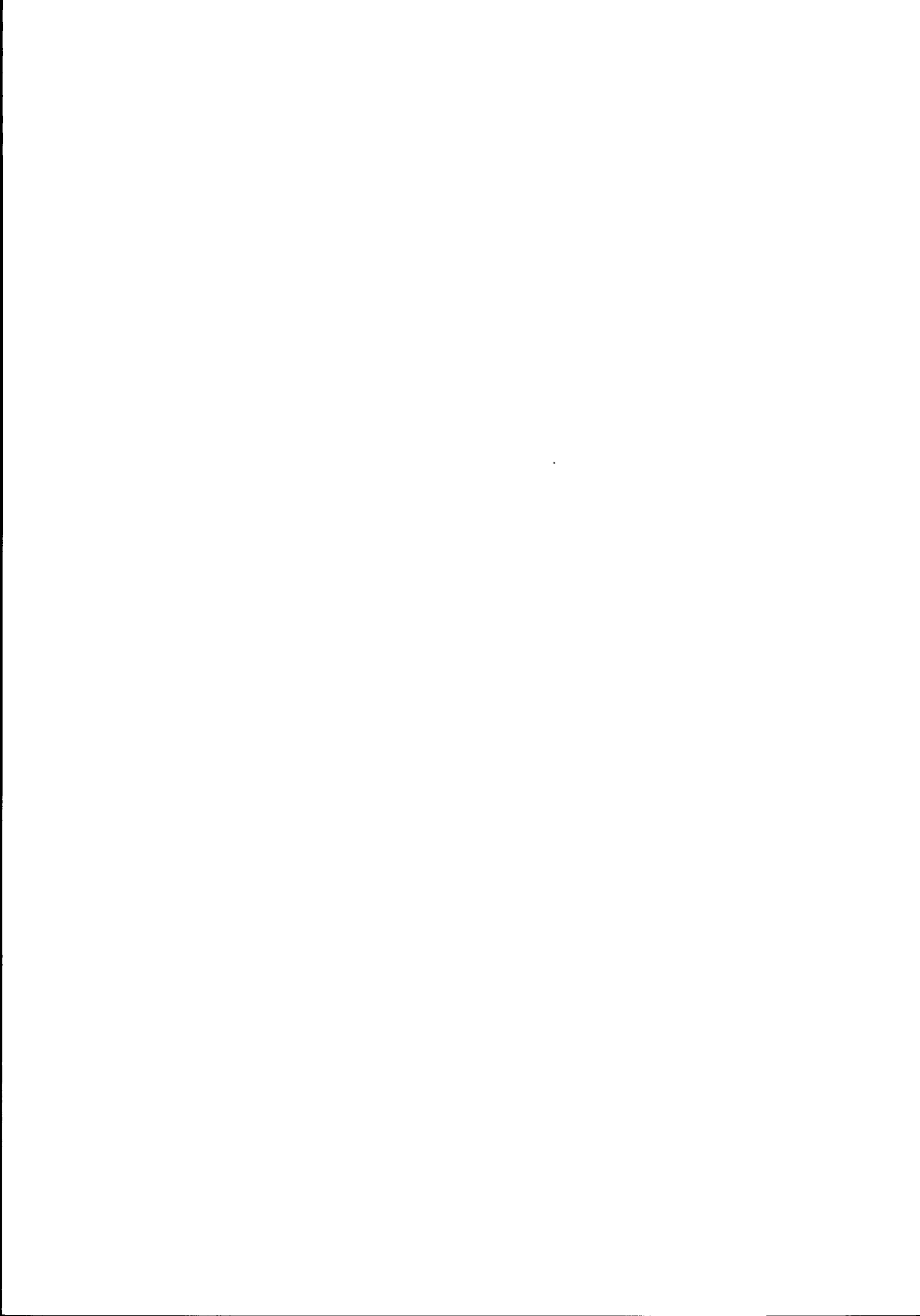

aquitaine

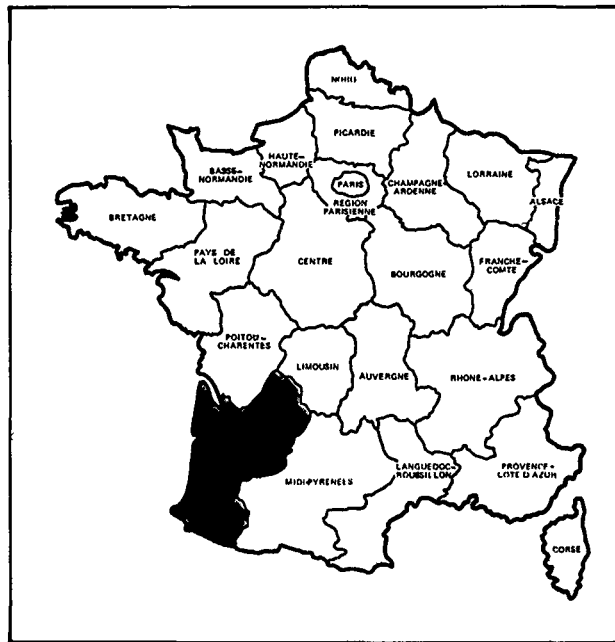

Des corrections ont porté sur les entreprises de Travaux Publics de 0 à 19 salariés pour 1970 et sur les entreprises de Bâtiment de 0 à 19 salariés pour 1971.

1-1 TABLEAU DE BORD

SECTEUR D'ACTIVITÉ	VARIABLES	1970	1971	1972	1973
BATIMENT	Nombre d'entreprises	18210	17620	17260	17200
	Population active (en milliers)	85,4	85,1	85,2	77,1
	Travaux (en millions de F.) . .	3420	3710	4290	4990
TRAVAUX PUBLICS	Nombre d'entreprises	370	320	430	380
	Population active (en milliers)	11,5	9,6	9,0	9,5
	Travaux (en millions de F.) . .	840	750	680	670
BATIMENT et TRAVAUX PUBLICS	Nombre d'entreprises	18580	17940	17690	17580
	Population active (en milliers)	96,9	94,7	94,2	86,6
	Travaux (en millions de F.) . .	4260	4460	4970	5660

1-2 STRUCTURE DU SECTEUR SELON LA TAILLE DE L'ENTREPRISE MOYENNE 1970 - 1973

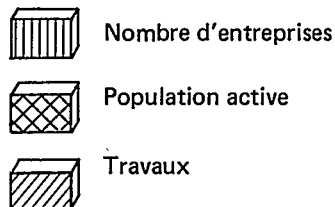
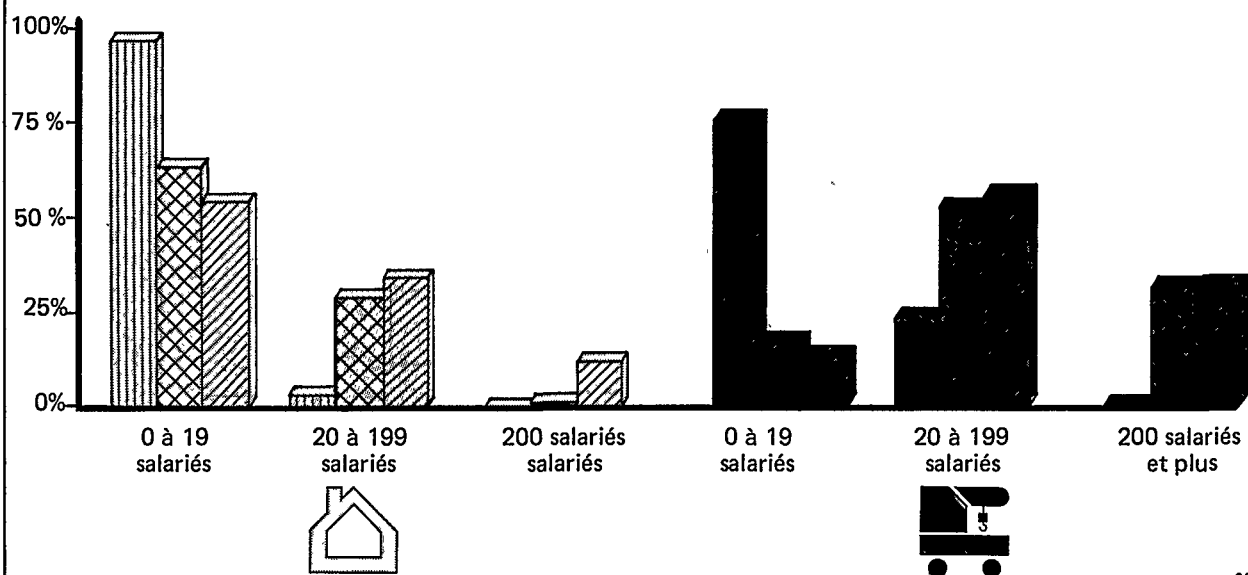

SECTEUR D'ACTIVITÉ	VARIABLES	TAILLE DE L'ENTREPRISE			TOTAL
		0 à 19 salariés	20 à 199 salariés	200 salariés et plus	
BATIMENT	Nombre d'Entreprises. .	97,0	2,9	0,1	100,0
	Population active	63,6	28,4	8,0	100,0
	Travaux	54,4	33,8	11,8	100,0
TRAVAUX PUBLICS	Nombre d'Entreprises. .	75,5	23,4	1,1	100,0
	Population active	16,8	52,0	31,2	100,0
	Travaux	13,3	55,4	31,3	100,0

en %

2-1 STRUCTURE DÉPARTEMENTALE - 1973

SECTEUR D'ACTIVITÉ	VARIABLES	Dordogne	Gironde	Landes	Lot-et-Garonne	Pyrénées-Atlanti.	Total Région
BATIMENT	Nombre d'entreprises.	3340	6060	1880	2290	3630	17200
	Population active (en milliers)	11,9	29,3	7,3	12,4	16,2	77,1
	Production (en millions de F.)	640	1940	400	900	980	4860
TRAVAUX PUBLICS	Nombre d'entreprises.	170	160	10	20	20	380
	Population active (en milliers)	2,8	5,7	0,4	0,3	0,3	9,5
	Production (en millions de F.)	310	600	30	20	30	990
BATIMENT et TRAVAUX PUBLICS	Nombre d'entreprises.	3510	6220	1890	2310	3650	17580
	Population active (en milliers)	14,7	35,0	7,7	12,7	16,5	86,6
	Production (en millions de F.)	950	2540	430	920	1010	5850

2-2 IMPLANTATION DÉPARTEMENTALE DE L'ACTIVITÉ B.T.P. - 1973 -

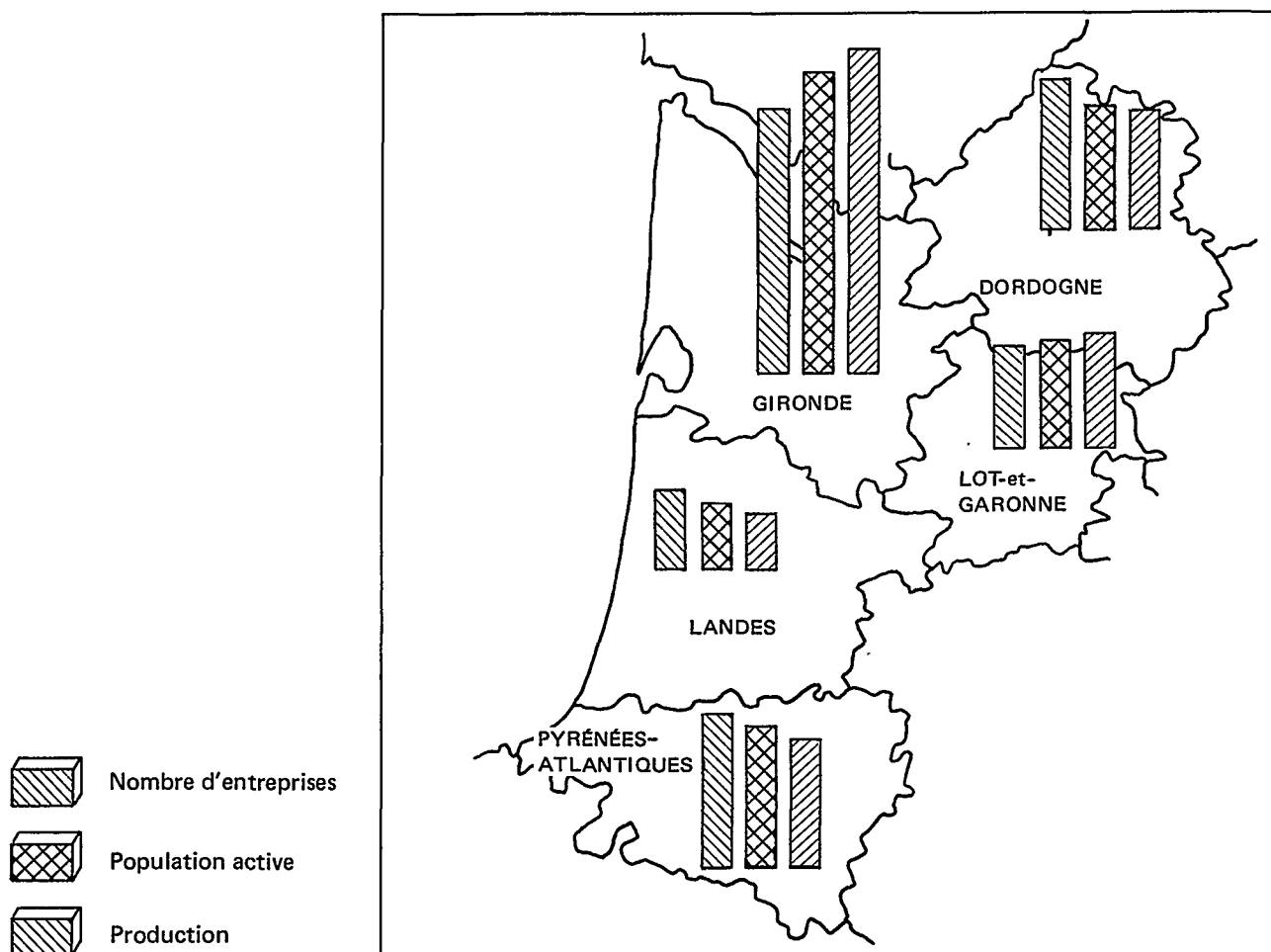

BATIMENT ET TRAVAUX PUBLICS	Dordogne	Gironde	Landes	Lot-et-Garonne	Pyrénées-Atlantiques	Total Région
Nombre d'entreprises.	20,0	35,4	10,7	13,1	20,8	100,0
Population active	16,9	40,5	8,9	14,7	19,0	100,0
Production	16,2	43,4	7,5	15,7	17,2	100,0

en %

3 - 1 EMPLOI

SECTEUR D'ACTIVITÉ	VARIABLES		1970	1971	1972	1973
BATIMENT	Effectifs salariés (en milliers)	Ouvriers et apprentis	58,9	58,3	59,6	52,5
		E.T.A.M. et cadres	5,9	5,8	5,7	6,5
Total		64,8	64,1	65,3	59,0	
TRAVAUX PUBLICS	Effectifs salariés (en milliers)	Ouvriers et apprentis	9,8	8,2	7,3	7,9
		E.T.A.M. et cadres	1,3	1,2	1,2	1,2
Total		11,1	9,4	8,5	9,1	
BATIMENT et TRAVAUX PUBLICS	Effectifs salariés (en milliers)	Ouvriers et apprentis	68,7	66,5	66,9	60,4
		E.T.A.M. et cadres	7,2	7,0	6,9	7,8
Total		75,9	73,5	73,8	68,1	
BATIMENT et TRAVAUX PUBLICS	Ratios	Rémunération par salarié (unité : 1 000 F.)	11,8	12,7*	13,6*	15,5
		Nombre d'heures par ouvrier (unité : 1 000 heures)	2,3	2,1	2,1	2,2
TRAVAUX PUBLICS		Ratios	Rémunération par salarié (unité : 1 000 F.)	14,3	15,5	17,1
	Nombre d'heures par ouvrier (unité : 1 000 heures)		2,3	2,4	2,7	2,3
BATIMENT et TRAVAUX PUBLICS	Ratios		Rémunération par salarié (unité : 1 000 F.)	12,1	13,1*	14,0*
		Nombre d'heures par ouvrier (unité : 1 000 heures)	2,3	2,2	2,2	2,2

* Ratios corrigés

3-2 TAUX D'ENCADREMENT DES EFFECTIFS SALARIÉS SELON LA TAILLE DE L'ENTREPRISE MOYENNE 1970 - 1973

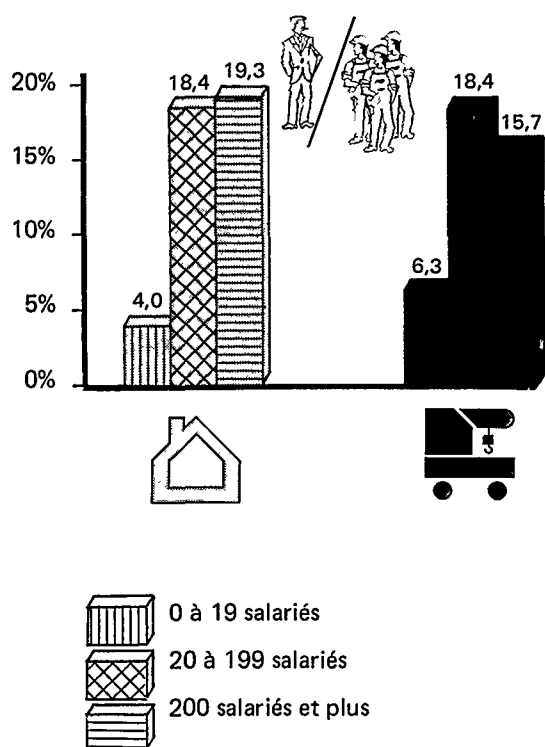

3-3 RÉMUNÉRATION PAR SALARIÉ DE 1970 - 1973

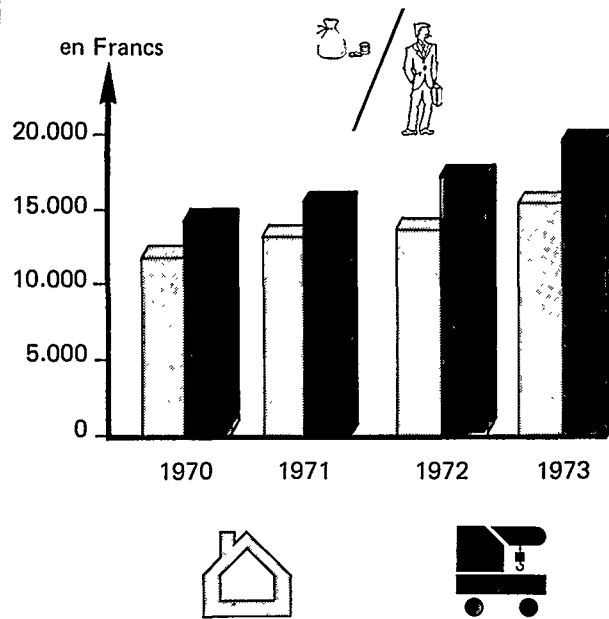

4 - 1 INVESTISSEMENTS

en millions de francs

SECTEUR D'ACTIVITÉ	VARIABLE : investissements en	1970	1971	1972	1973
BATIMENT	Terrains - bâtiments -				
	Constructions - Génie-Civil . .	23	20	34	49
	Outillage et matériel neuf . . .	98	106	105	147
	Outillage et matériel occasion	14	16	13	12
	Total	135	142	152	208
TRAVAUX PUBLICS	Terrains - bâtiments -				
	Constructions - Génie-Civil . .	7	7	3	5
	Outillage et matériel neuf . . .	31	33	51	40
	Outillage et matériel occasion	10	8	3	15
	Total	48	48	57	60
BATIMENT ET TRAVAUX PUBLICS	Terrains - bâtiments -				
	Constructions - Génie-Civil . .	30	27	37	54
	Outillage et matériel neuf . . .	129	139	156	187
	Outillage et matériel occasion	24	24	16	27
	Total	183	190	209	268

4 - 2 RATIO : INVESTISSEMENTS PAR PERSONNE ACTIVE SELON LA TAILLE DE L'ENTREPRISE - 1973 -

en milliers de francs

SECTEUR D'ACTIVITÉ	TAILLE DE L'ENTREPRISE			TOTAL
	0 à 19 salariés	20 à 199 salariés	200 salariés et plus	
BATIMENT	2,8	2,3	3,3	2,7
TRAVAUX PUBLICS	7,6	6,6	5,0	6,3
BATIMENT et TRAVAUX PUBLICS	2,9	3,1	3,8	3,1

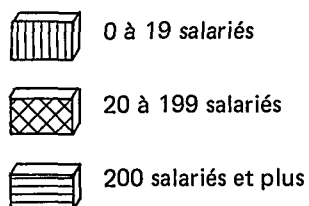

Milliers de francs

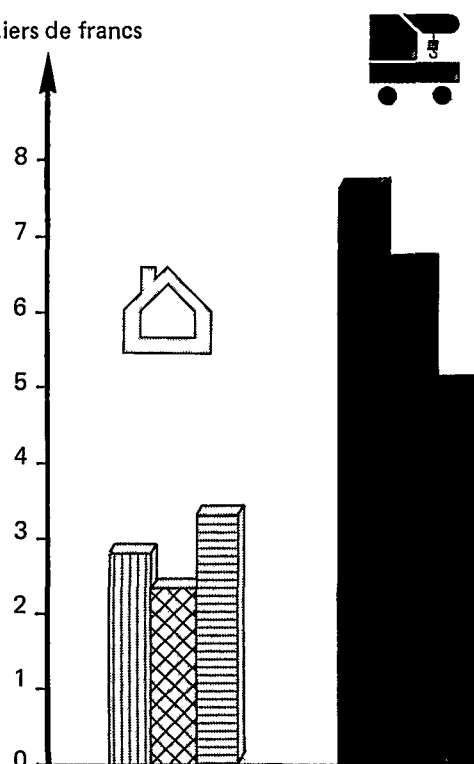

5 - 1 MONTANT DES TRAVAUX PAR NATURE DE 1970 à 1973

en millions de francs

NATURE DES TRAVAUX	1970	1971	1972	1973
330 - Travaux des entreprises générales de bâtiment	1016	869	962	1177
331 - Maçonnerie	832	907	1222	1378
338 - Construction métallique	47	110	42	91
Gros œuvre	1895	1886	2226	2646
332 - Charpente en bois	405	489	476	466
333 - Couverture - plomberie	375	555	608	511
334 - Serrurerie de bâtiment	113	136	161	93
335 - Fumisterie de bâtiment	180	191	283	349
336 - Peinture de bâtiment	295	324	358	413
337 - Aménagement de locaux	79	43	26	57
339 - Installation d'électricité	312	276	291	348
Second œuvre	1759	2014	2203	2237
Bâtiment	3654	3900	4429	4883
340 - Travaux des entreprises générales de T.P.	183	134	153	127
341 - Terrassements	179	118	148	127
342 - Travaux maritimes et fluviaux	11	14	6	26
343 - Travaux de routes	122	109	117	124
344 - Travaux de voies ferrées	8	5	15	42
345 - Travaux d'hygiène publique	203	214	134	271
346 - Réseaux et centrales électriques	102	192	159	113
347 - Canalisations à grandes distances	8	37	10	12
348 - Installations thermiques	3	9	7	7
Travaux publics	819	832	749	849
Bâtiment et travaux publics	4473	4732	5178	5732

5 - 2 RÉPARTITION DES TRAVAUX PAR NATURE MOYENNE 1970 - 1973

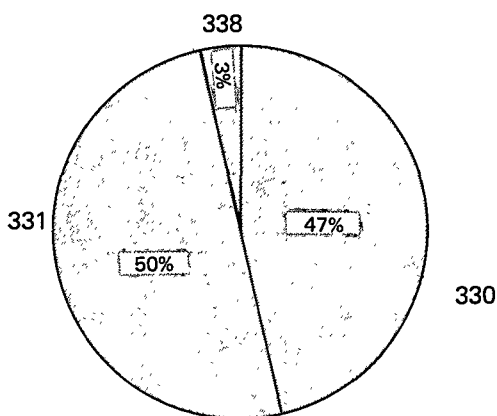

Gros œuvre

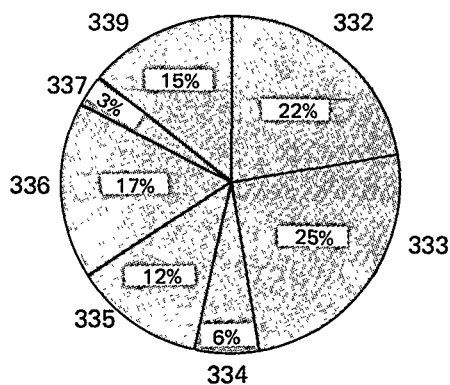

Second œuvre

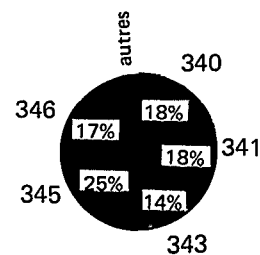

6 - 1 MONTANT DES TRAVAUX SELON L'OBJET DU TRAVAIL

en millions de francs

	BATIMENT et TRAVAUX PUBLICS	1970	1971	1972	1973
	1 - Neuf	3280	3430	3810	4240
	2 - Amélioration . .	670	710	860	710
	3 - Entretien. . . .	520	590	510	780
	TOTAL.	4470	4730	5180	5730

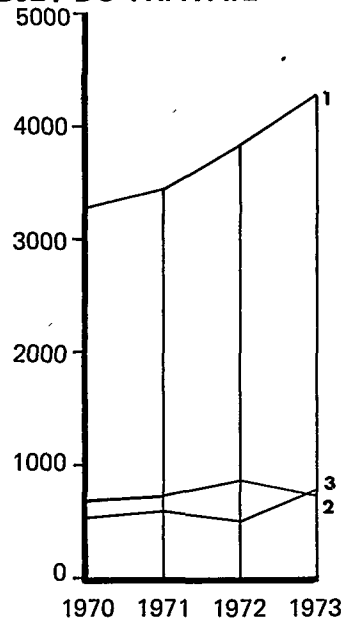

ANALYSE PAR SECTEUR D'ACTIVITÉ DE LA RÉPARTITION DES TRAVAUX MOYENNE 1970 - 1973

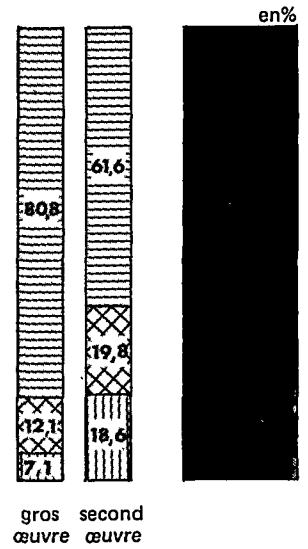

6 - 2 MONTANT DES TRAVAUX SELON LE MAITRE D'OUVRAGE

en millions de francs

	BATIMENT et TRAVAUX PUBLICS	1970	1971	1972	1973
	1 - Branches Productives . .	1100	1220	1330	1440
	2 - Logement	2470	2680	3070	3410
	3 - Administrations	900	830	780	880
	TOTAL.	4470	4730	5180	5730

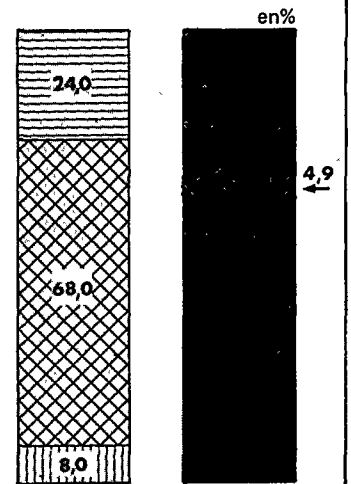
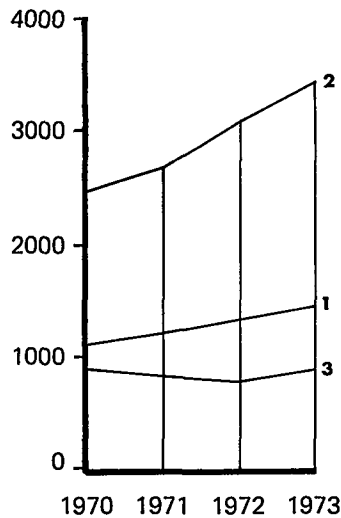

6 - 3 MONTANT DES TRAVAUX SELON LE MODE D'EXÉCUTION

en millions de francs

	BATIMENT et TRAVAUX PUBLICS	1970	1971	1972	1973
	1 - Commande Directe	3930	4230	4570	5250
	2 - Soustraitance	470	300	410	340
	3 - Association en participation . .	10	100	50	50
	4 - Groupement d'Entreprises. . .	60	100	150	90
	TOTAL.	4470	4730	5180	5730

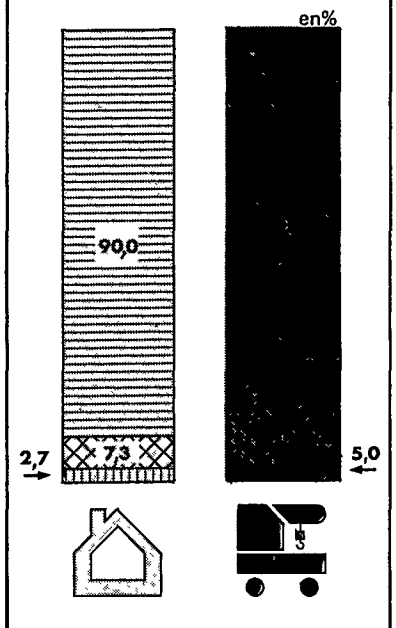
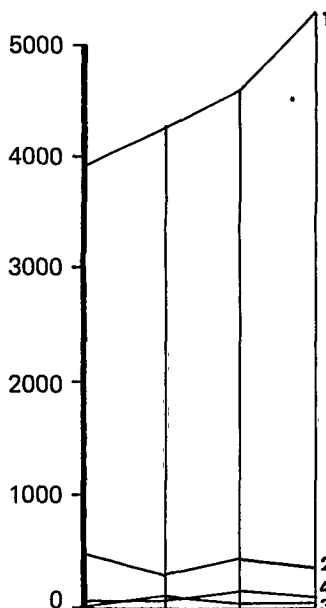

7 - 1 ÉVOLUTION DE LA BALANCE RÉGIONALE

en millions de francs

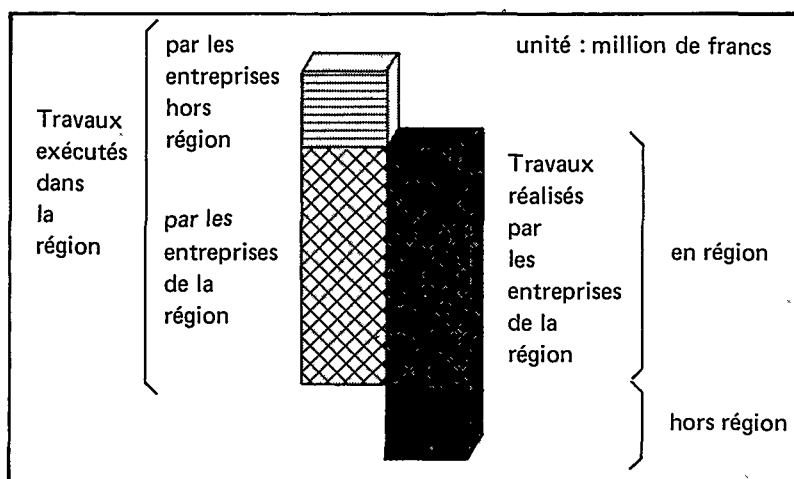
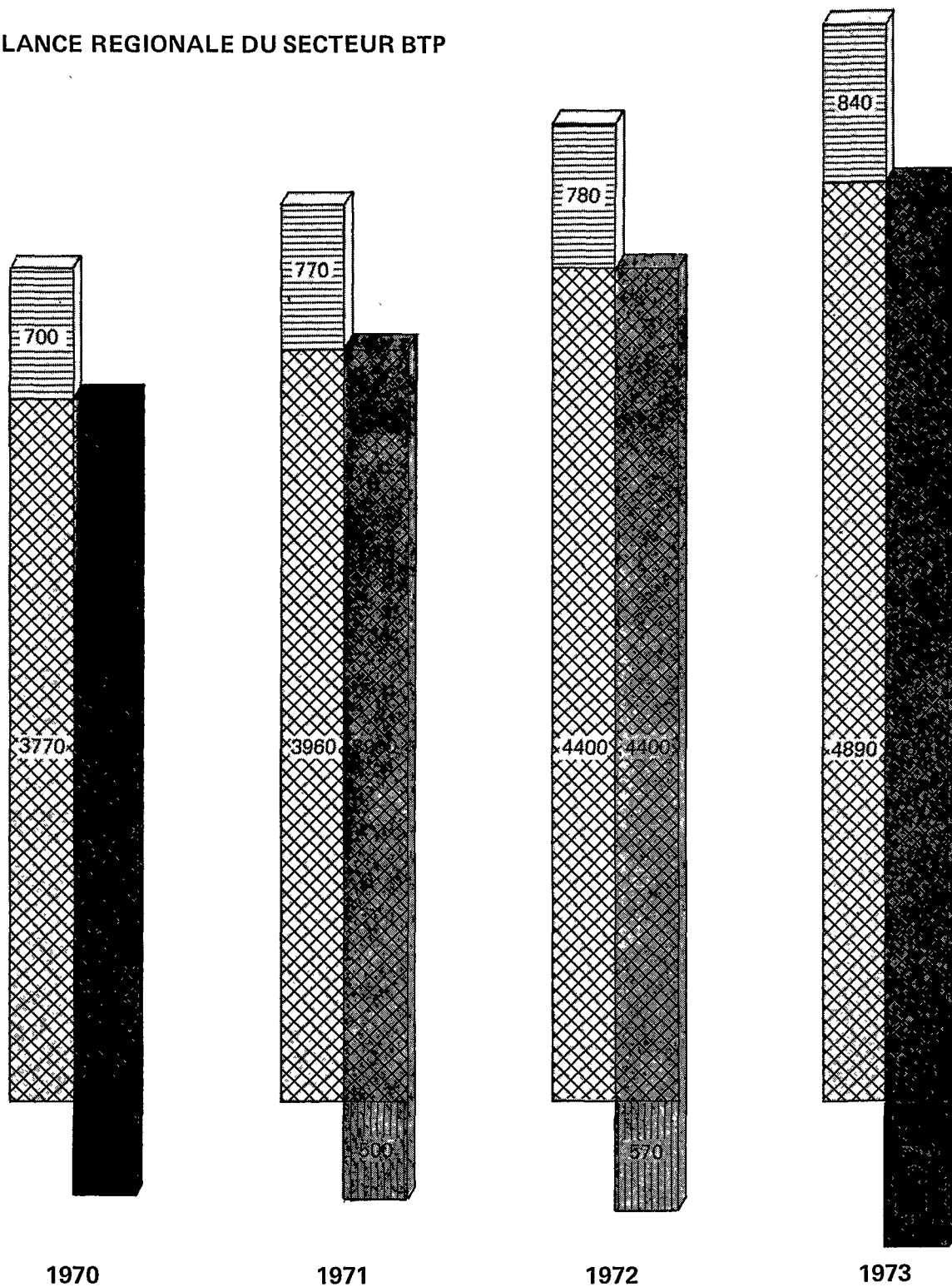

SECTEUR D'ACTIVITÉ	VARIABLES		1970	1971	1972	1973
BATIMENT	Travaux réalisés par les entreprises de la région	En région	3230	2490	3940	4460
		Hors région (exportation)	190	220	350	530
		Total.	3420	2710	4290	4990
	Travaux exécutés dans la région	Par les entreprises de la région . . .	3230	2490	3940	4460
		Par les entreprises hors région (importation)	420	410	490	420
		Total.	3650	3900	4430	4880
TRAVAUX PUBLICS	Travaux réalisés par les entreprises de la région	En région	540	470	460	430
		Hors région (exportation)	300	280	220	240
		Total.	840	750	680	670
	Travaux exécutés dans la région	Par les entreprises de la région . . .	540	470	460	430
		Par les entreprises hors région (importation)	280	360	290	420
		Total.	820	830	750	850
BATIMENT et TRAVAUX PUBLICS	Travaux réalisés par les entreprises de la région	En région	3770	3960	4400	4890
		Hors région (exportation)	490	500	570	770
		Total.	4260	4460	4970	5660
	Travaux exécutés dans la région	Par les entreprises de la région . . .	3770	3960	4400	4890
		Par les entreprises hors région (importation)	700	770	780	840
		Total.	4470	4730	5180	5730

7-2 BALANCE REGIONALE DU SECTEUR BTP



8 - 1 RÉPARTITION DES IMPORTATIONS SUIVANT LEUR PROVENANCE DE 1970 à 1973



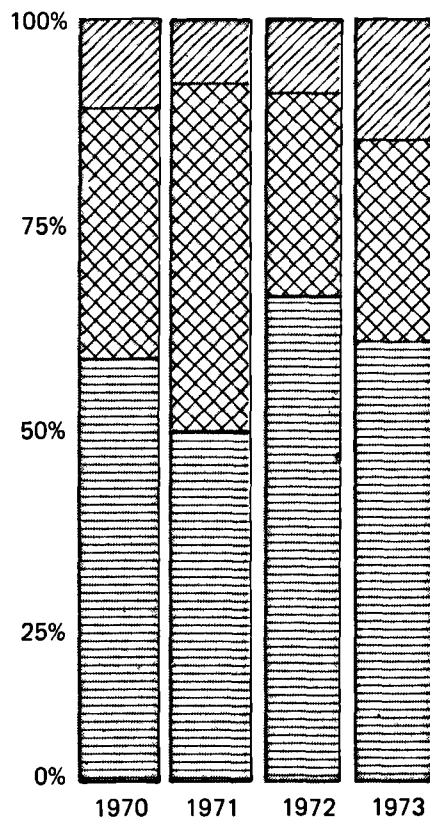

en %

	IMPORTATION	1970	1971	1972	1973
	des régions lointaines . . .	11,5	8,2	9,3	15,8
	des régions périphériques*	32,4	45,3	26,9	26,3
	de la région parisienne . .	56,1	46,5	63,8	57,9
	TOTAL	100,0	100,0	100,0	100,0



8 - 2 RÉPARTITION DES EXPORTATIONS SUIVANT LEUR DESTINATION DE 1970 à 1973

en %

	EXPORTATION	1970	1971	1972	1973
	vers l'étranger	1,9	3,8	0,7	3,4
	vers les régions lointaines	54,8	46,4	40,7	55,3
	vers les régions périphériques*	35,9	38,4	43,4	32,8
	vers la région parisienne . .	7,4	11,4	15,2	8,5
	TOTAL	100,0	100,0	100,0	100,0

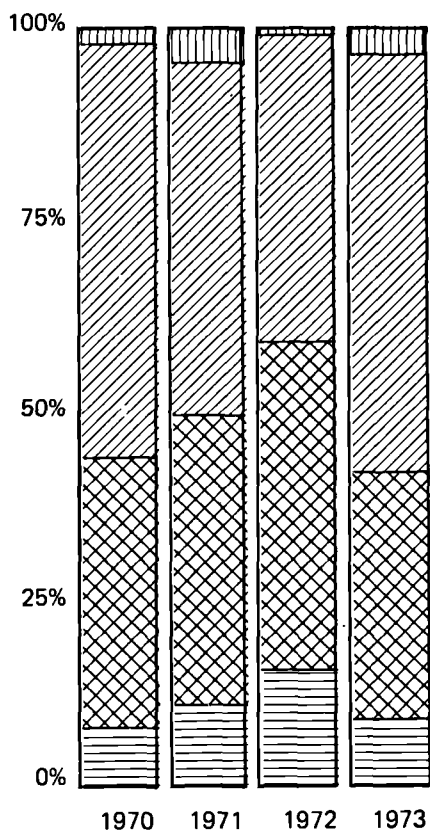

* Les régions périphériques sont : le Poitou-Charentes, le Limousin, le Midi-Pyrénées.

8 -3 ANALYSE DES ÉCHANGES DE LA RÉGION AQUITAINE MOYENNE 1970 - 1973

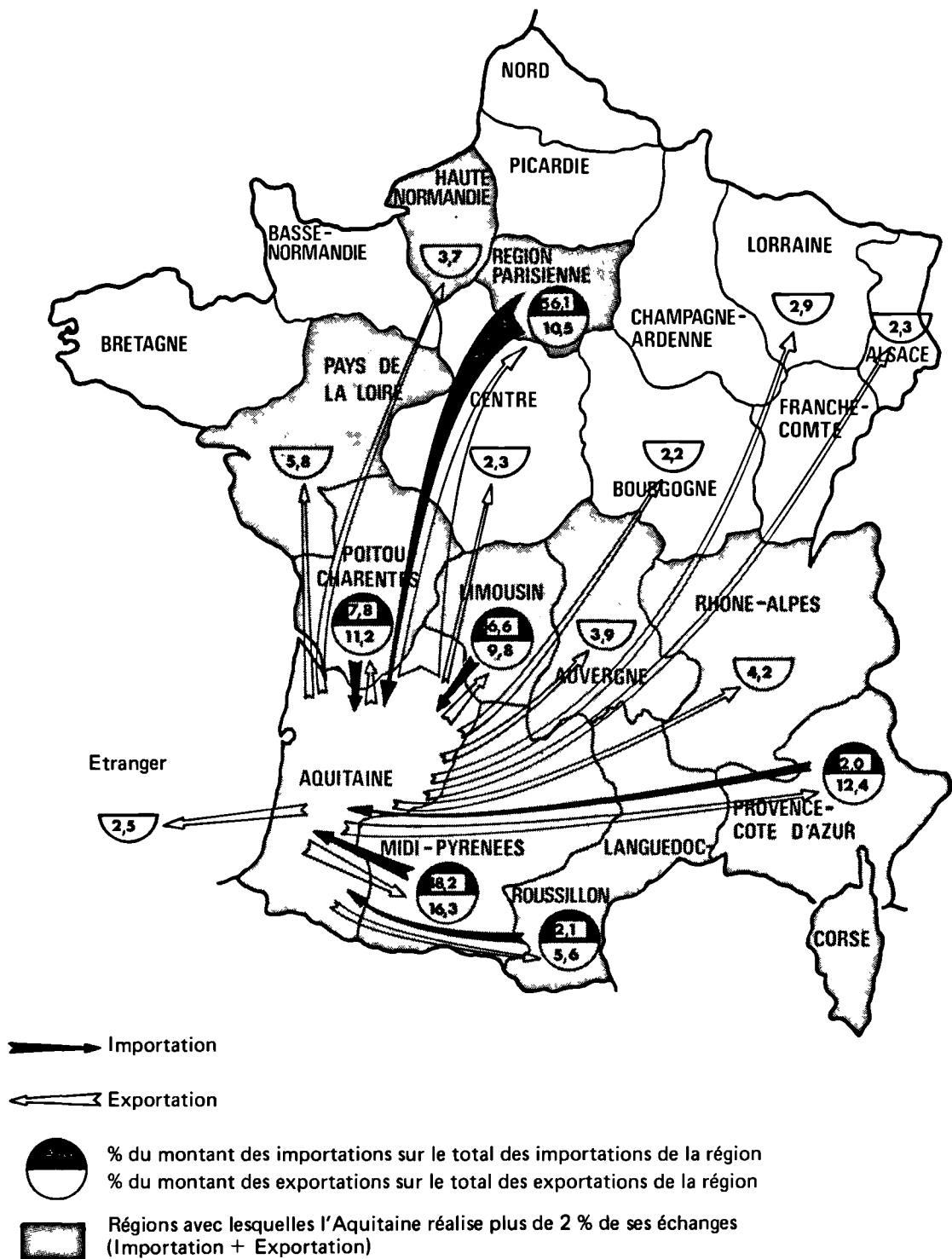

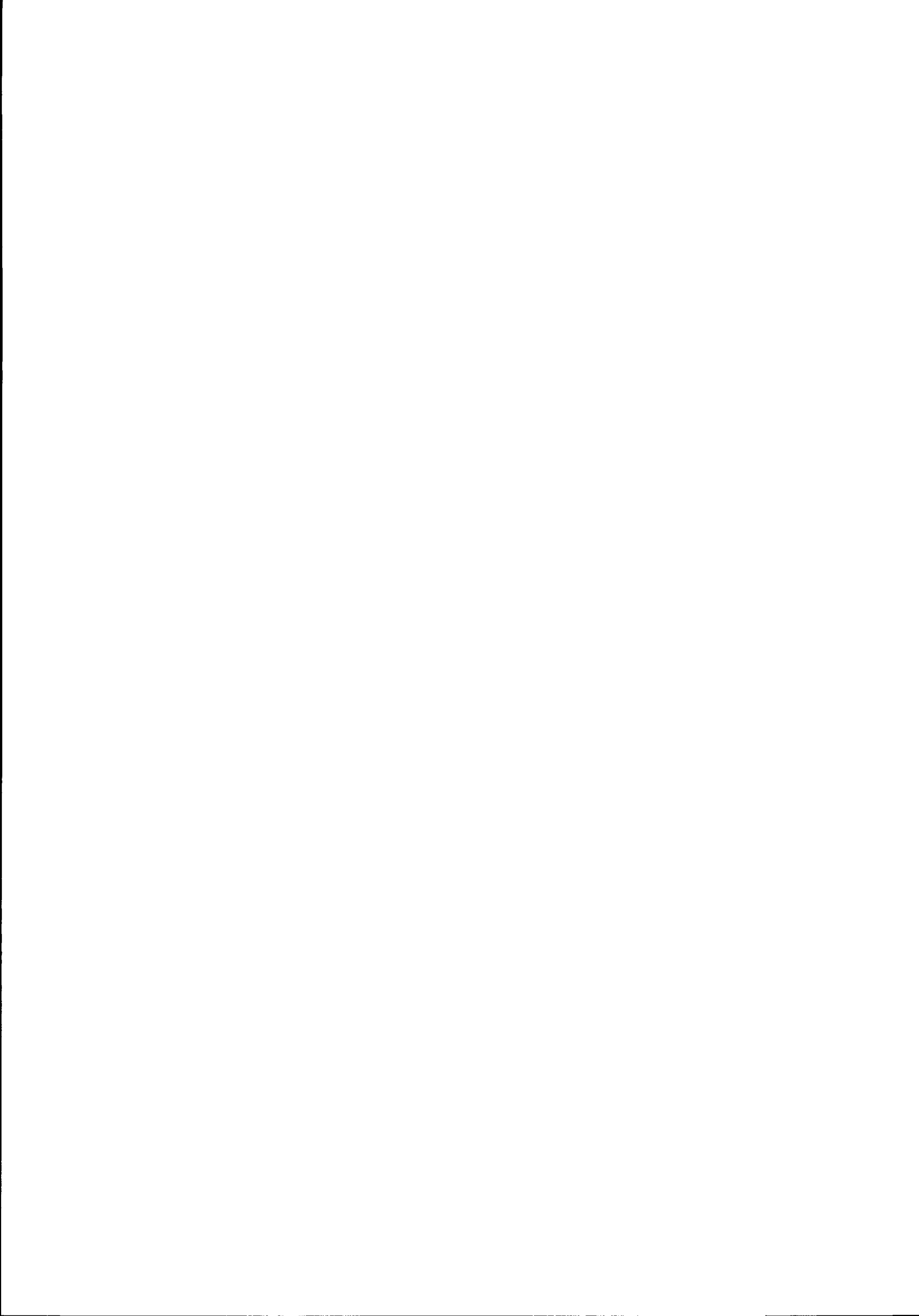

midi- pyrénées

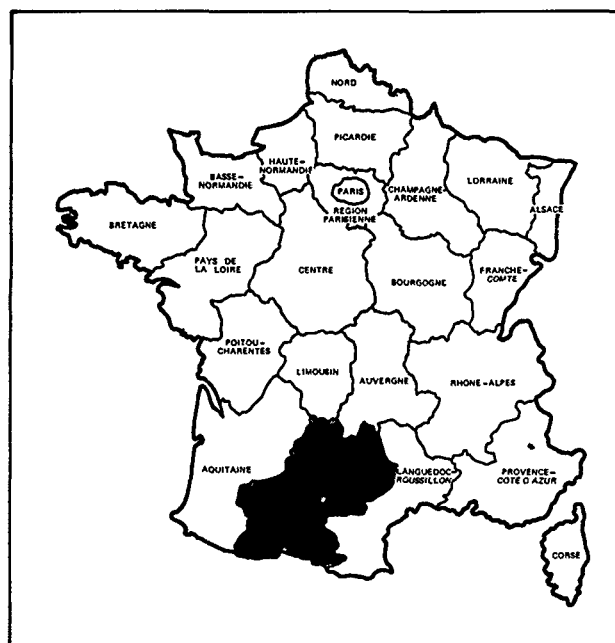





Des corrections ont porté sur les entreprises de Travaux Publics de 20 à 199 salariés pour 1972.

1-1 TABLEAU DE BORD

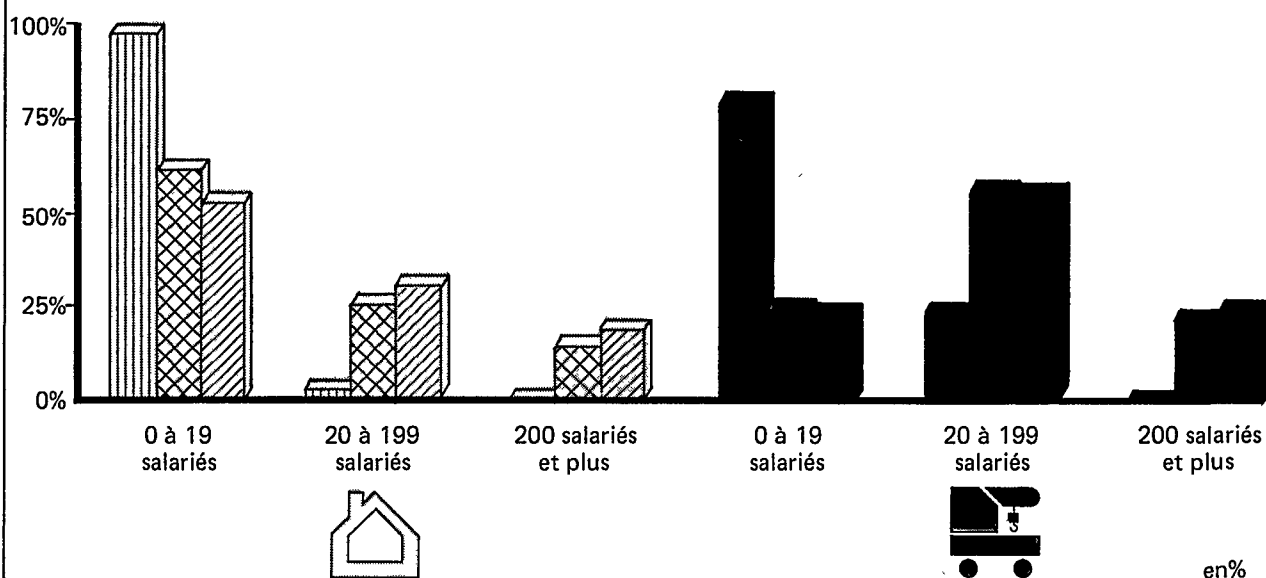
SECTEUR D'ACTIVITÉ	VARIABLES	1970	1971	1972	1973
BATIMENT	Nombre d'entreprises	17200	17240	17600	16200
	Population active (en milliers)	78,5	76,4	85,9	72,1
	Travaux (en millions de F.) . .	3130	3470	4530	4480
TRAVAUX PUBLICS	Nombre d'entreprises	680	430	380	310
	Population active (en milliers)	8,7	7,9	8,5	7,1
	Travaux (en millions de F.) . .	650	610	690	670
BATIMENT et TRAVAUX PUBLICS	Nombre d'entreprises	17880	17670	17980	16510
	Population active (en milliers)	87,2	84,3	94,4	79,2
	Travaux (en millions de F.) . .	3780	4080	5220	5150

1-2 STRUCTURE DU SECTEUR SELON LA TAILLE DE L'ENTREPRISE MOYENNE 1970 - 1973



-  Nombre d'entreprises
-  Population active
-  Travaux

SECTEUR D'ACTIVITÉ	VARIABLES	TAILLE DE L'ENTREPRISE			TOTAL
		0 à 19 salariés	20 à 199 salariés	200 salariés et plus	
BATIMENT	Nombre d'Entreprises. .	97,3	2,6	0,1	100,0
	Population active	60,9	25,5	13,6	100,0
	Travaux	51,9	30,0	18,1	100,0
TRAVAUX PUBLICS	Nombre d'Entreprises. .	78,7	20,3	1,0	100,0
	Population active	24,0	55,3	20,7	100,0
	Travaux	22,1	54,8	23,1	100,0

2-1 STRUCTURE DÉPARTEMENTALE - 1973

SECTEUR D'ACTIVITÉ	VARIABLES	Ariège	Aveyron	Haute-Garonne	Gers	Lot	Hautes-Pyrénées	Tarn	Tarn-et-Garonne	TOTAL
Bâtiment	Nombre d'entreprises.	910	2400	4300	1160	1650	1790	2240	1750	16200
	Population active (en milliers)	3,5	7,6	25,2	4,0	5,6	7,0	11,9	7,3	72,1
	Production (en millions de F.)	200	480	1830	220	320	380	750	410	4590
Travaux publics	Nombre d'entreprises.	10	50	120	10	10	20	80	10	310
	Population active (en milliers)	0,1	1,2	3,2	0,6	0,6	0,8	0,4	0,2	7,1
	Production (en millions de F.)	20	120	310	100	50	60	40	20	720
Bâtiment et Travaux publics	Nombre d'entreprises.	920	2450	4420	1170	1660	1810	2320	1760	16510
	Population active (en milliers)	3,6	8,8	28,4	4,6	6,2	7,8	12,3	7,5	79,2
	Production (en millions de F.)	220	600	2140	320	370	440	790	430	5310

2-2 IMPLANTATION DÉPARTEMENTALE DE L'ACTIVITÉ B.T.P. - 1973

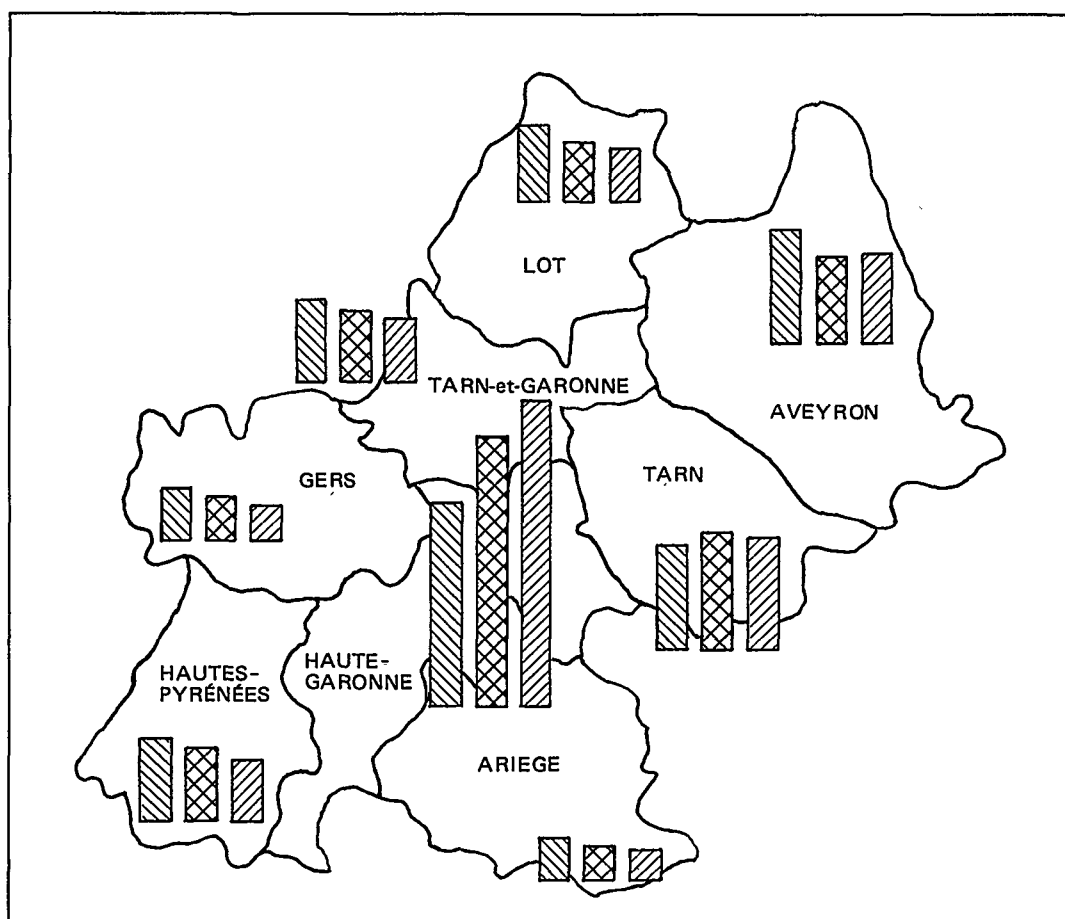

Nombre d'entreprises
 Population active
 Production

en%

BATIMENT ET TRAVAUX PUBLICS	Ariège	Aveyron	Haute-Garonne	Gers	Lot	Hautes-Pyrénées	Tarn	Tarn-et-Garonne	Total Région
Nombre d'entreprises.	5,6	14,8	26,8	7,1	10,0	11,0	14,0	10,7	100,0
Population active	4,6	11,1	35,9	5,8	7,9	9,8	15,5	9,4	100,0
Production.	4,3	11,4	40,2	4,9	6,9	8,2	14,9	8,2	100,0

3 - 1 EMPLOI

SECTEUR D'ACTIVITÉ	VARIABLES		1970	1971	1972	1973
BATIMENT	Effectifs salariés (en milliers)	Ouvriers et apprentis	56,1	52,9	60,5	50,2
		E.T.A.M. et cadres	5,5	5,6	5,9	5,2
Total		61,6	58,5	66,4	55,4	
	Ratios	Rémunération par salarié (unité : 1 000 F.)	10,6	12,7	13,0	15,6
		Nombre d'heures par ouvrier (unité : 1 000 heures)	2,2	2,2	2,3	2,3
TRAVAUX PUBLICS	Effectifs salariés (en milliers)	Ouvriers et apprentis	7,1	5,8	7,3	5,7
		E.T.A.M. et cadres	0,8	0,9	0,8	1,2
Total		7,9	6,7	8,1	6,9	
	Ratios	Rémunération par salarié (unité : 1 000 F.)	12,4	14,3	15,4	17,9
		Nombre d'heures par ouvrier (unité : 1 000 heures)	2,2	2,3	2,3	2,3
BATIMENT et TRAVAUX PUBLICS	Effectifs salariés (en milliers)	Ouvriers et apprentis	63,2	58,7	67,8	55,9
		E.T.A.M. et cadres	6,3	6,5	6,7	6,4
Total		69,5	65,2	74,5	62,3	
	Ratios	Rémunération par salarié (unité : 1 000 F.)	10,8	12,8	13,2	15,9
		Nombre d'heures par ouvrier (unité : 1 000 heures)	2,2	2,2	2,3	2,3

3-2 TAUX D'ENCADREMENT DES EFFECTIFS SALARIÉS SELON LA TAILLE DE L'ENTREPRISE MOYENNE 1970 - 1973

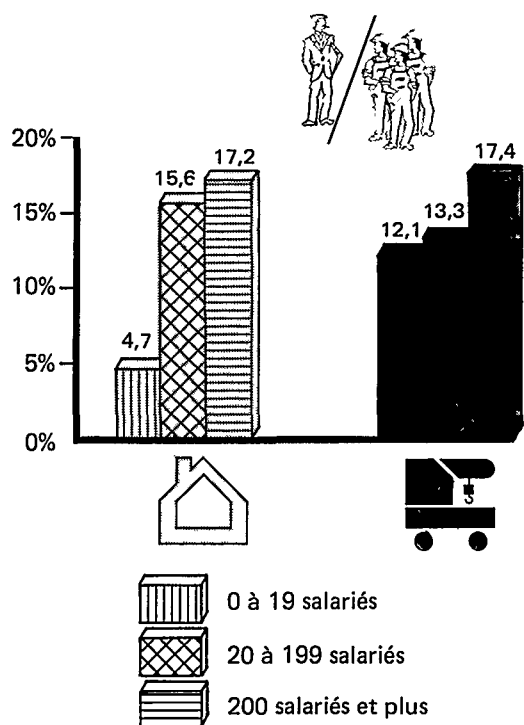

3-3 RÉMUNÉRATION PAR SALARIÉ DE 1970 - 1973

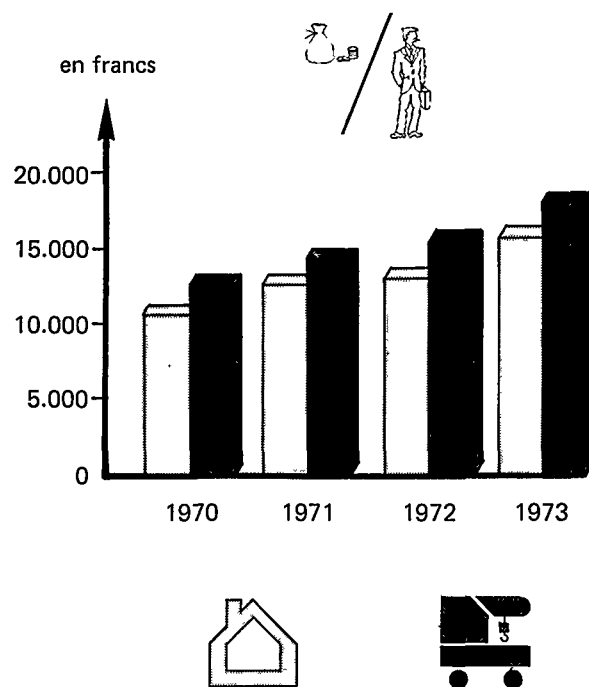

4 - 1 INVESTISSEMENTS

en millions de francs

SECTEUR D'ACTIVITÉ	VARIABLE : investissements en	1970	1971	1972	1973
BATIMENT	Terrains - bâtiments -				
	Constructions - Génie-Civil . .	24	29	52	47
	Outillage et matériel neuf . . .	130	119	118	145
	Outillage et matériel occasion	68	18	13	16
	Total	222	166	183	208
TRAVAUX PUBLICS	Terrains - bâtiments -				
	Constructions - Génie-Civil . .	6	4	4	3
	Outillage et matériel neuf . . .	41	31	90	75
	Outillage et matériel occasion	9	8	13	20
	Total	56	43	107	98
BATIMENT ET TRAVAUX PUBLICS	Terrains - bâtiments -				
	Constructions - Génie-Civil . .	30	33	56	50
	Outillage et matériel neuf . . .	171	150	208	220
	Outillage et matériel occasion	77	26	26	36
	Total	278	209	290	306

4 - 2 RATIO : INVESTISSEMENTS PAR PERSONNE ACTIVE SELON LA TAILLE DE L'ENTREPRISE - 1973 -

Milliers de francs

en milliers de francs

SECTEUR D'ACTIVITÉ	TAILLE DE L'ENTREPRISE			TOTAL
	0 à 19 salariés	20 à 199 salariés	200 salariés et plus	
BATIMENT	2,3	2,7	6,0	2,7
TRAVAUX PUBLICS	*	11,8	11,8	13,8
BATIMENT et TRAVAUX PUBLICS	2,9	4,5	6,6	3,9

* Résultat non significatif

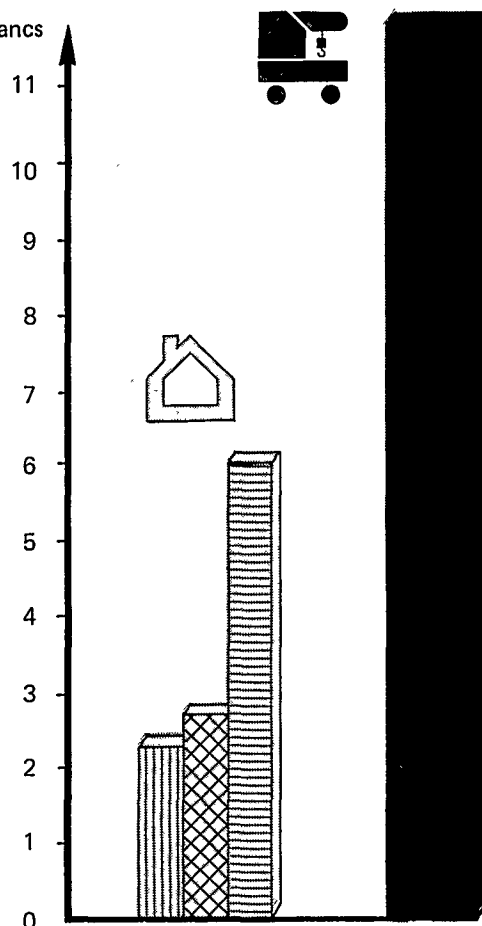
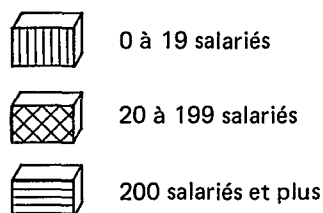

5 - 1 MONTANT DES TRAVAUX PAR NATURE DE 1970 à 1973

en millions de francs

NATURE DES TRAVAUX	1970	1971	1972	1973
330 - Travaux des entreprises générales de bâtiment	831	742	994	1296
331 - Maçonnerie	791	1033	1480	1192
338 - Construction métallique	36	94	48	156
Gros œuvre	1708	1869	2522	2644
332 - Charpente en bois	325	341	361	383
333 - Couverture - plomberie	323	413	478	289
334 - Serrurerie de bâtiment	131	89	201	178
335 - Fumisterie de bâtiment	129	147	275	210
336 - Peinture de bâtiment	251	214	238	311
337 - Aménagement de locaux	13	50	90	36
339 - Installation d'électricité	182	212	323	312
Second œuvre	1354	1466	1966	1719
Bâtiment	3062	3335	4488	4363
340 - Travaux des entreprises générales de T.P.	152	106	82	90
341 - Terrassements	131	191	120	138
342 - Travaux maritimes et fluviaux	5	4	1	8
343 - Travaux de routes	138	158	189	244
344 - Travaux de voies ferrées	14	24	22	5
345 - Travaux d'hygiène publique	197	189	151	306
346 - Réseaux et centrales électriques	82	106	89	88
347 - Canalisations à grandes distances	3	15	16	6
348 - Installations thermiques	3	5	4	2
Travaux publics	725	798	674	887
Bâtiment et travaux publics	3787	4133	5162	5250

5 - 2 RÉPARTITION DES TRAVAUX PAR NATURE MOYENNE 1970 - 1973

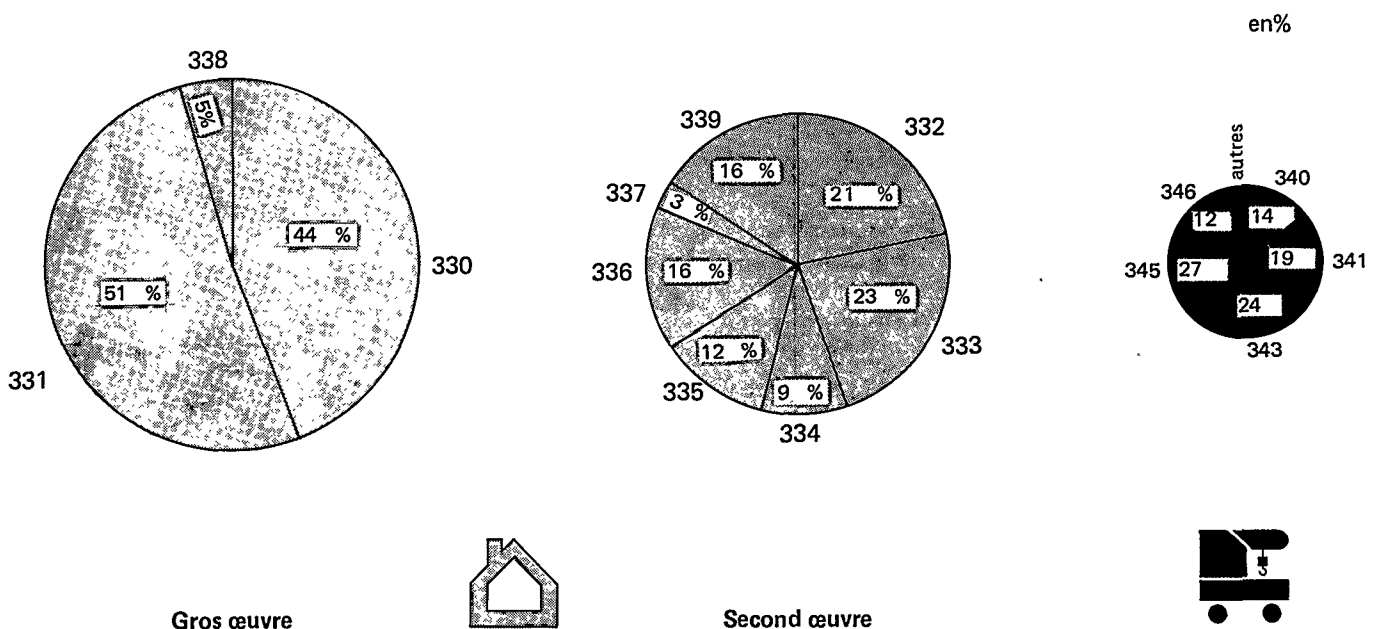

6-1 MONTANT DES TRAVAUX SELON L'OBJET DU TRAVAIL

en millions de francs

	BATIMENT et TRAVAUX PUBLICS	1970	1971	1972	1973
1 - Neuf		2640	3410	3840	3850
2 - Amélioration .		680	390	750	730
3 - Entretien		460	330	570	670
TOTAL		3780	4130	5160	5250

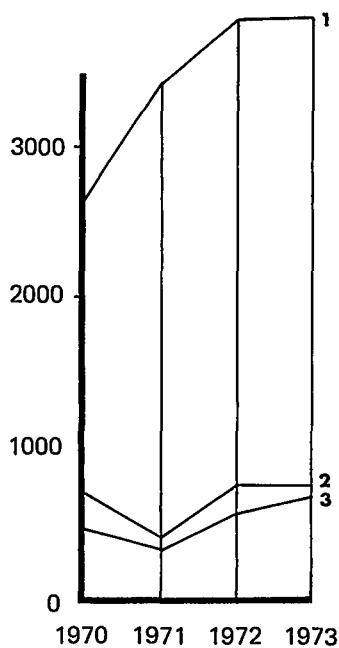

ANALYSE PAR SECTEUR D'ACTIVITÉ DE LA RÉPARTITION DES TRAVAUX MOYENNE 1970 - 1973

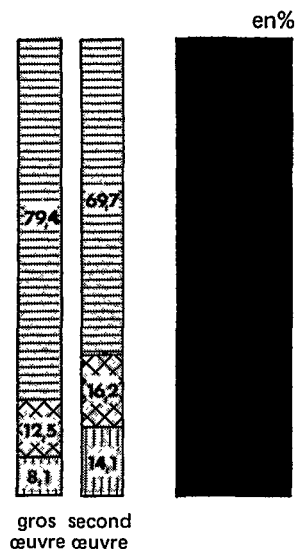

6-2 MONTANT DES TRAVAUX SELON LE MAITRE D'OUVRAGE

en millions de francs

	BATIMENT et TRAVAUX PUBLICS	1970	1971	1972	1973
1 - Branches Productives		880	970	1410	1220
2 - Logement		2110	2280	2980	3020
3 - Administrations		790	880	770	1010
TOTAL		3780	4130	5160	5250

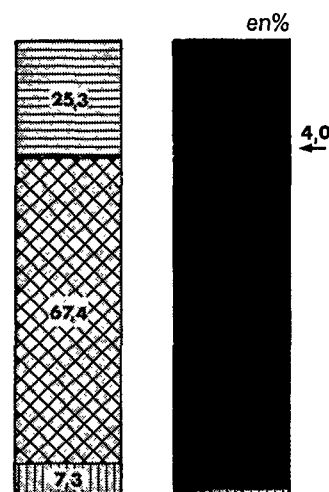
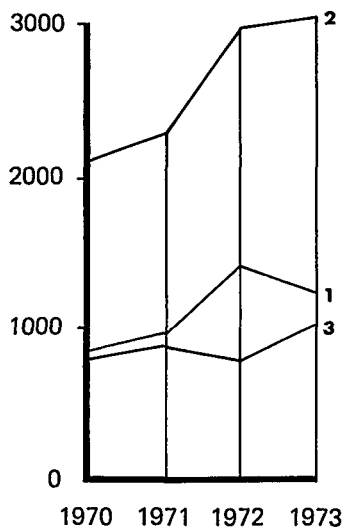

6-3 MONTANT DES TRAVAUX SELON LE MODE D'EXÉCUTION

en millions de francs

	BATIMENT et TRAVAUX PUBLICS	1970	1971	1972	1973
1 - Commande Directe		3530	3820	4650	4750
2 - Soustraitance .		160	210	400	200
3 - Association en participation		30	10	40	140
4 - Groupement d'Entreprises		60	90	70	160
TOTAL		3780	4130	5160	5250

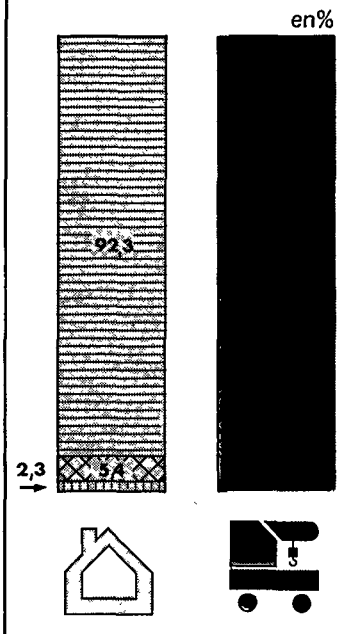
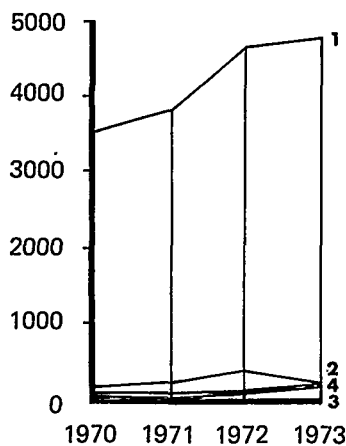

7 -1 EVOLUTION DE LA BALANCE REGIONALE



en millions de francs

SECTEUR D'ACTIVITÉ	VARIABLES		1970	1971	1972	1973
BATIMENT	Travaux réalisés par les entreprises de la région	En région	2790	2990	3930	3920
		Hors région (exportation)	340	480	600	560
		Total.	3130	3470	4530	4480
	Travaux exécutés dans la région	Par les entreprises de la région . . .	2790	2990	3930	3920
	Par les entreprises hors région (importation)	270	340	560	450	
	Total.	3060	3330	4490	4370	
TRAVAUX PUBLICS	Travaux réalisés par les entreprises de la région	En région	520	520	520	540
		Hors région (exportation)	130	90	170	130
		Total.	650	610	690	670
	Travaux exécutés dans la région	Par les entreprises de la région . . .	520	520	520	540
	Par les entreprises hors région (importation)	200	280	150	340	
	Total.	720	800	670	880	
BATIMENT et	Travaux réalisés par les entreprises de la région	En région	3310	3510	4450	4460
		Hors région (exportation)	470	570	770	690
		Total.	3780	4080	5220	5150
TRAVAUX PUBLICS	Travaux exécutés dans la région	Par les entreprises de la région . . .	3310	3510	4450	4460
		Par les entreprises hors région (importation)	470	620	710	790
		Total.	3780	4130	5160	5250

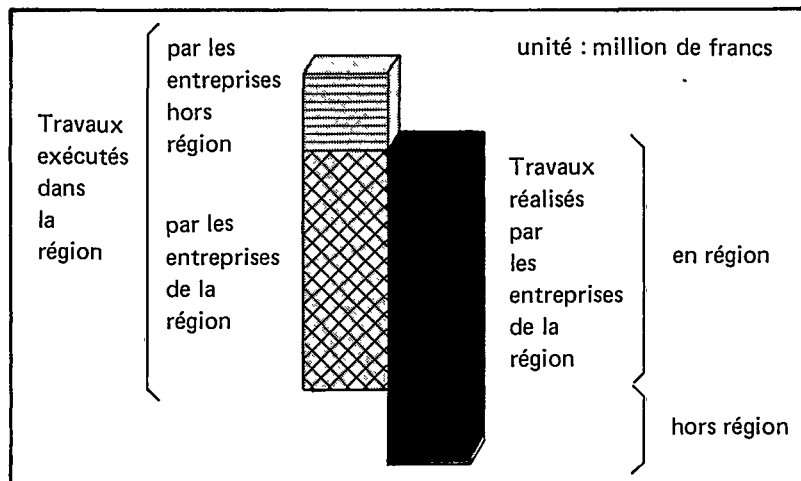
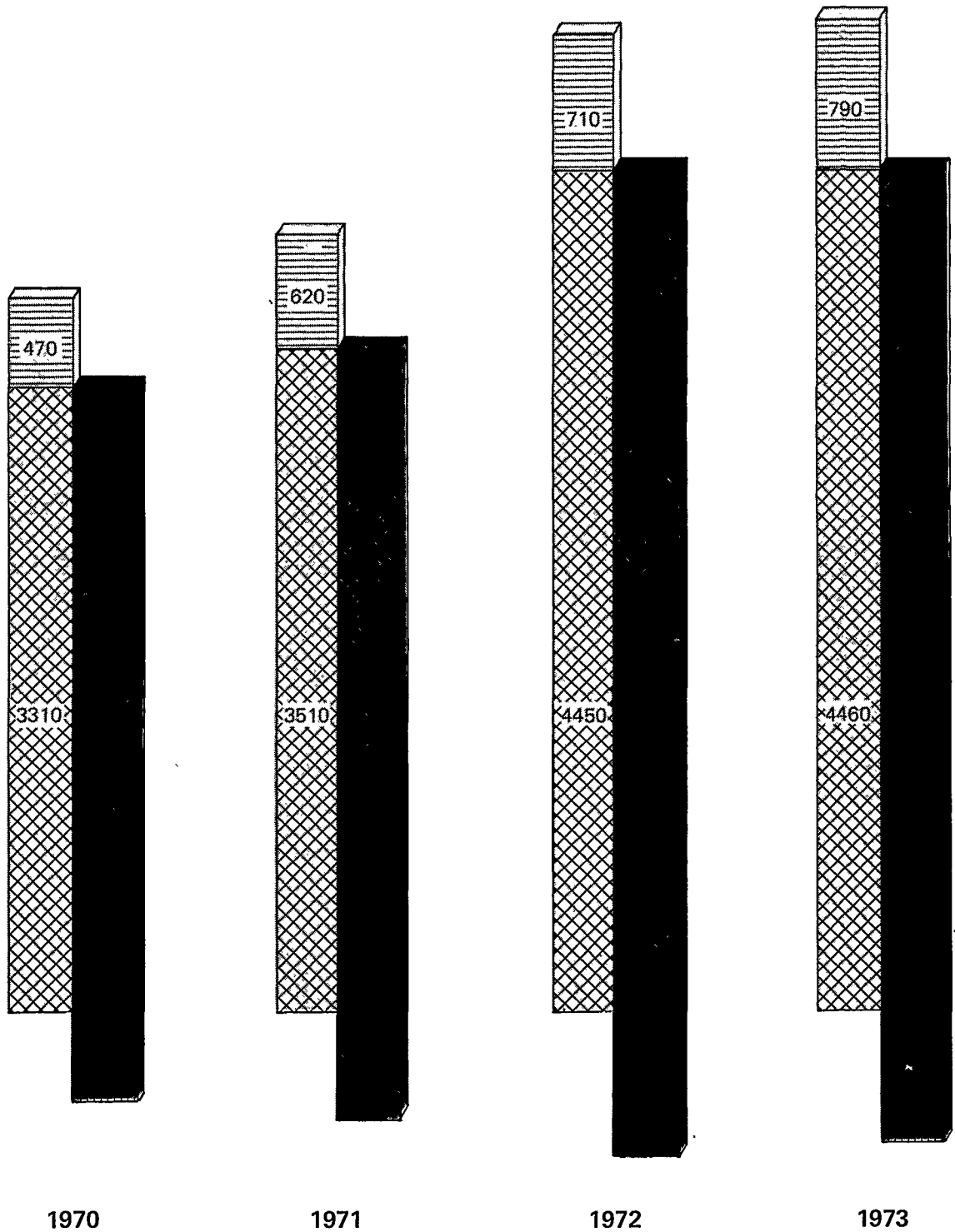
7-2 BALANCE REGIONALE DU SECTEUR BTP





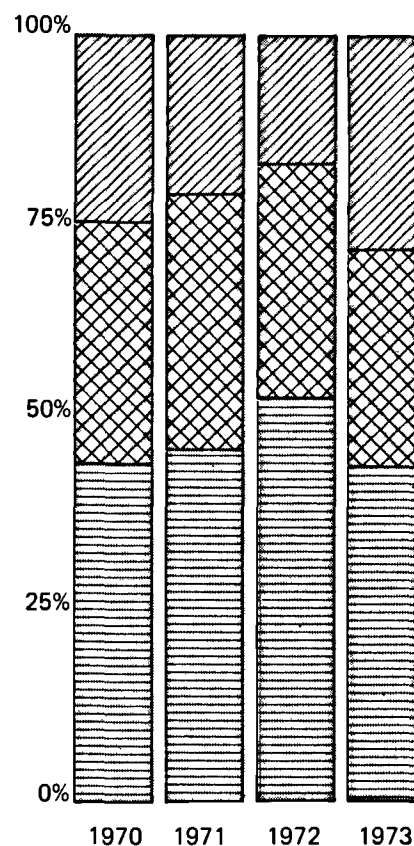

8 - 1 RÉPARTITION DES IMPORTATIONS SUIVANT LEUR PROVENANCE DE 1970 à 1973

		en %			
	IMPORTATION	1970	1971	1972	1973
	des régions lointaines . . .	24,1	20,7	16,6	27,9
	des régions périphériques*	31,6	33,3	30,6	28,5
	de la région parisienne . .	44,3	46,0	52,8	43,6
	TOTAL	100,0	100,0	100,0	100,0



8 - 2 RÉPARTITION DES EXPORTATIONS SUIVANT LEUR DESTINATION DE 1970 à 1973

		en %			
	EXPORTATION	1970	1971	1972	1973
	vers l'étranger	0,2	0,5	0,5	1,3
	vers les régions lointaines	37,5	27,0	38,2	36,4
	vers les régions périphériques*	49,5	59,1	37,3	41,1
	vers la région parisienne .	12,8	13,4	24,0	21,2
	TOTAL	100,0	100,0	100,0	100,0

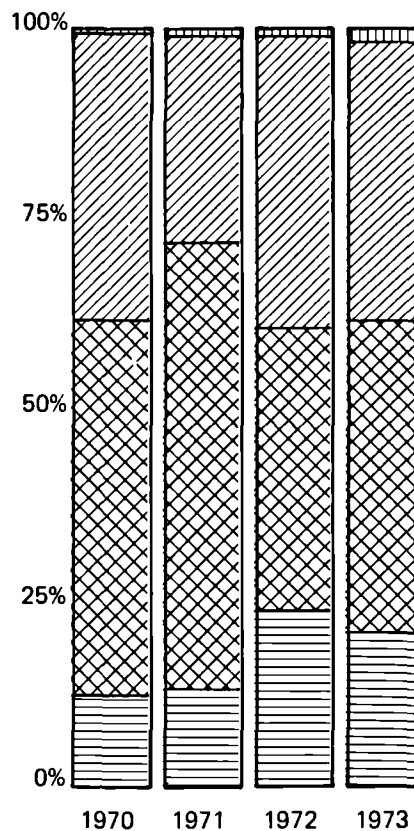

* Les régions périphériques sont : l'Aquitaine, le Limousin, l'Auvergne, le Languedoc-Roussillon.

8-3 ANALYSE DES ÉCHANGES DE LA RÉGION MIDI-PYRÉNÉES MCIYENNE 1970 - 1973

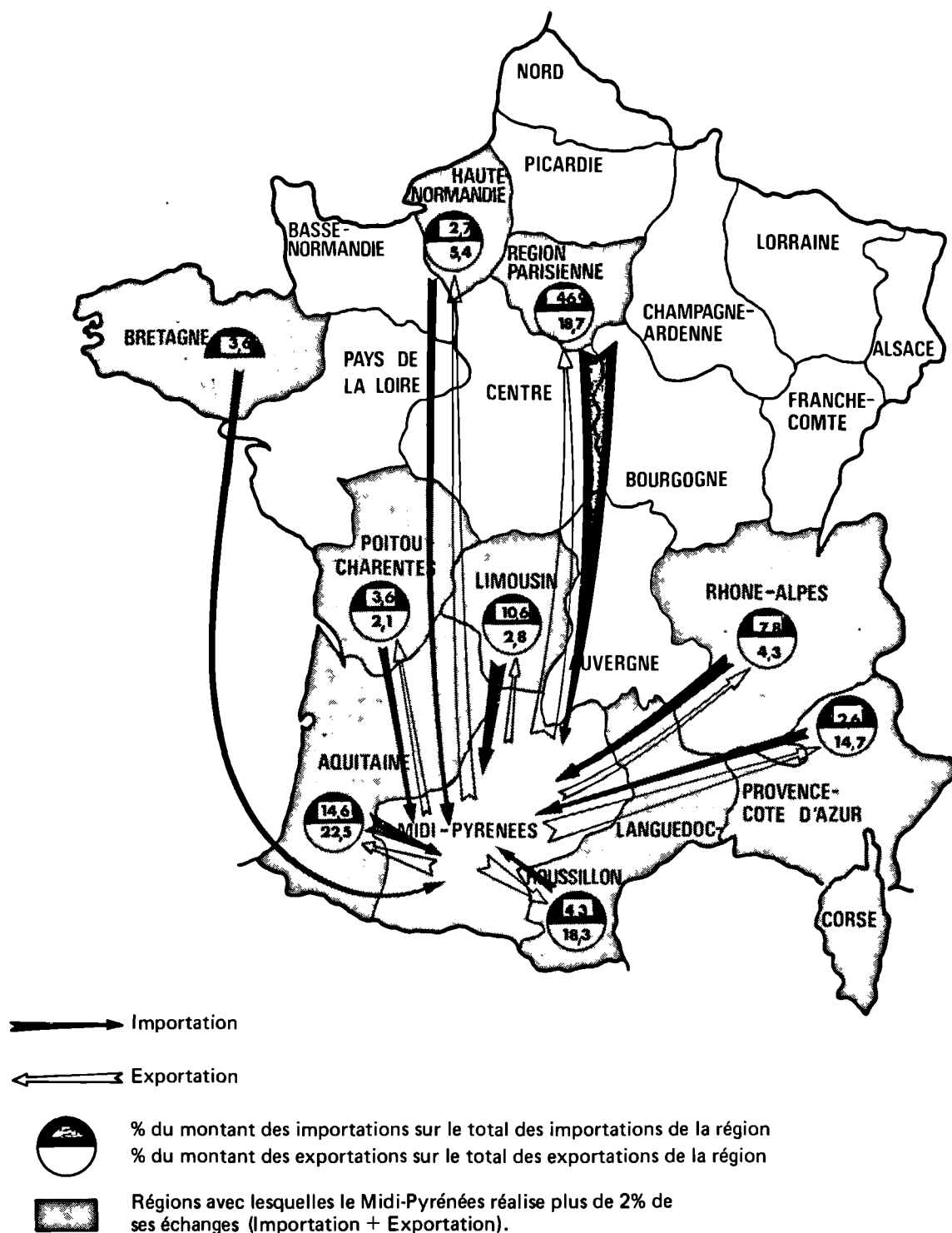

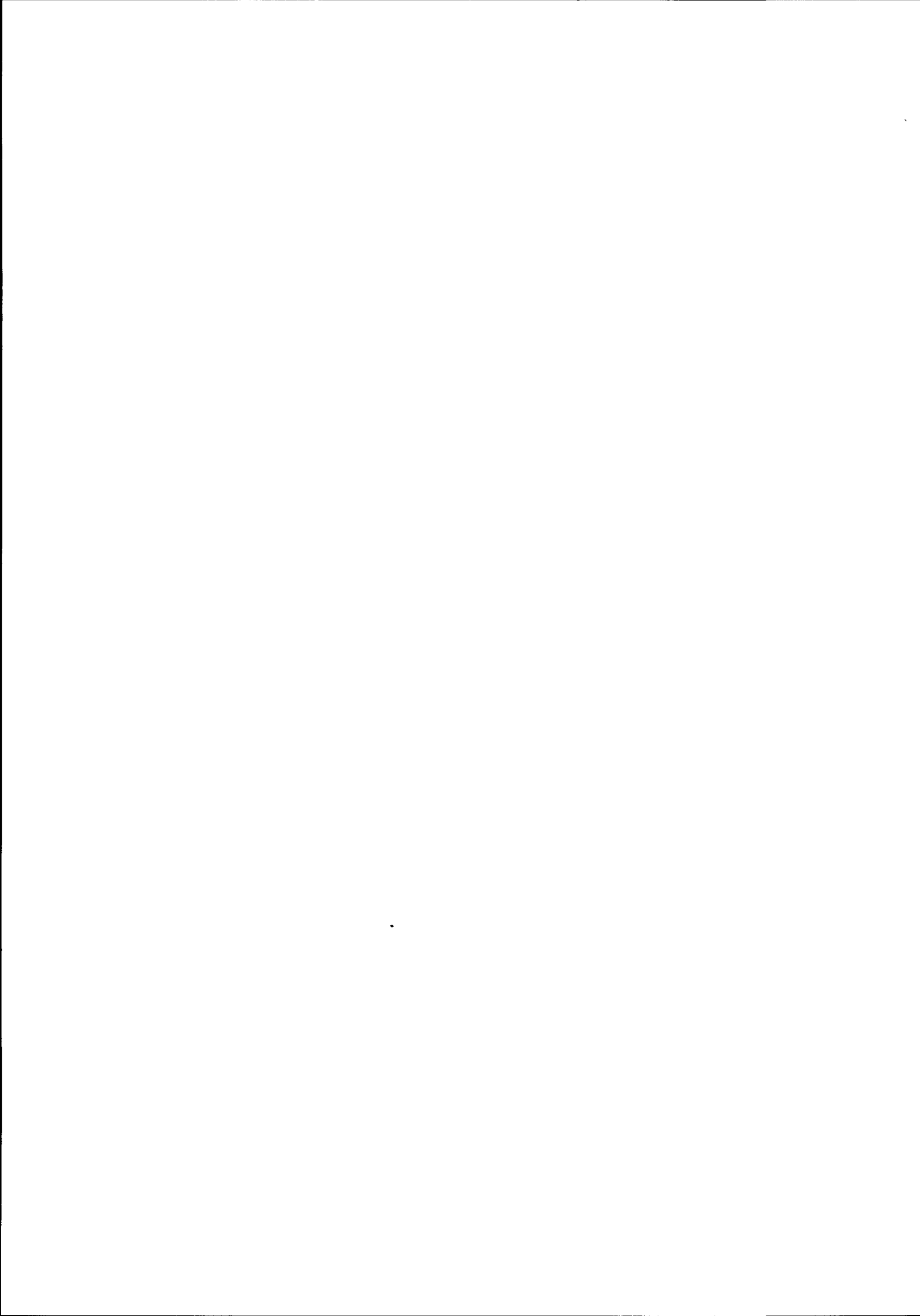

limousin

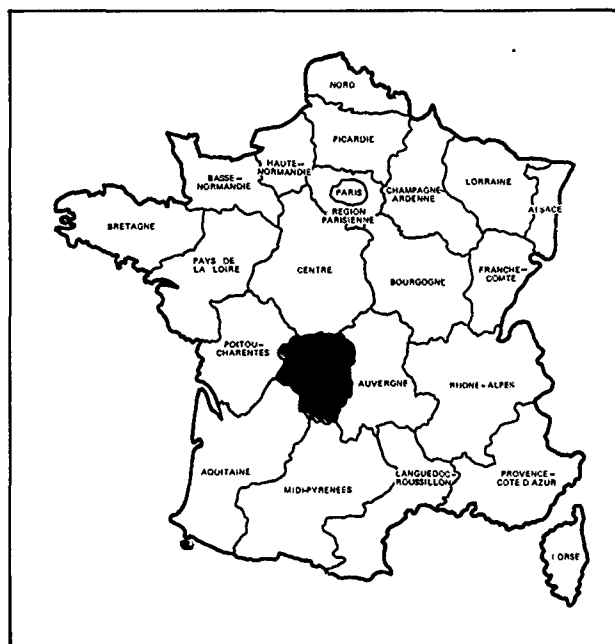





Des corrections ont porté sur les entreprises de Travaux Publics de 0 à 19 salariés pour 1971.

1-1 TABLEAU DE BORD

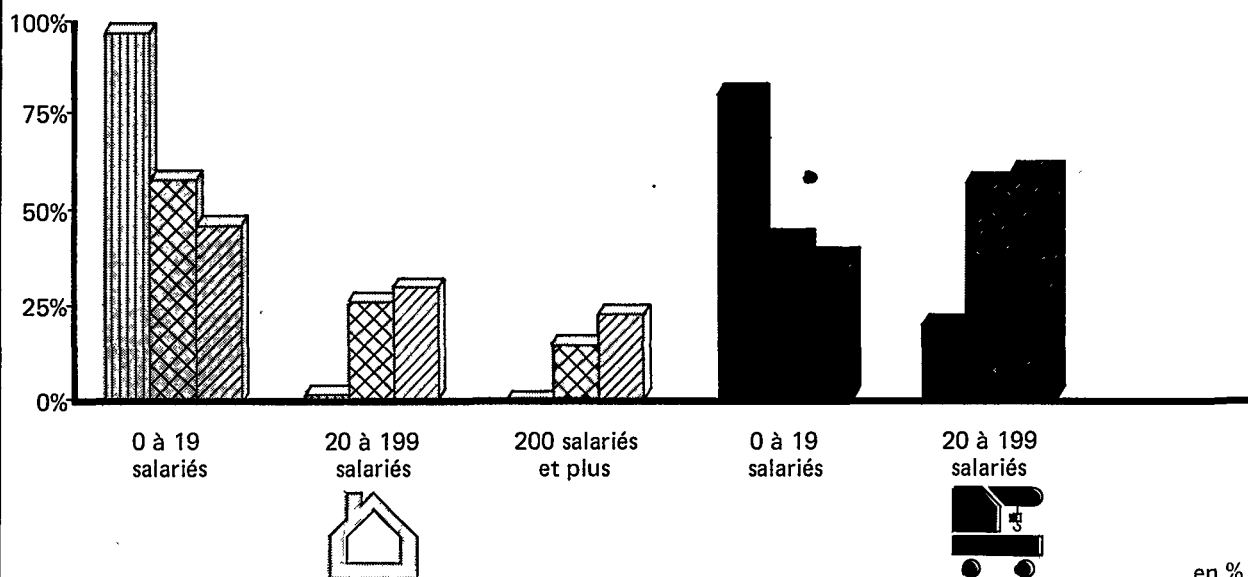
SECTEUR D'ACTIVITÉ	VARIABLES	1970	1971	1972	1973
BATIMENT	Nombre d'entreprises	5940	6010	5100	5130
	Population active (en milliers)	24,9	27,8	24,1	24,0
	Travaux (en millions de F.) . .	1100	1240	1320	1660
TRAVAUX PUBLICS	Nombre d'entreprises	90	150	50	150
	Population active (en milliers)	1,6	2,6	1,2	1,6
	Travaux (en millions de F.) . .	120	180	70	120
BATIMENT et TRAVAUX PUBLICS	Nombre d'entreprises	6030	6160	5150	5280
	Population active (en milliers)	26,5	30,4	25,3	25,6
	Travaux (en millions de F.) . .	1220	1420	1390	1780

1-2 STRUCTURE DU SECTEUR SELON LA TAILLE DE L'ENTREPRISE MOYENNE 1970 - 1973



-  Nombre d'entreprises
-  Population active
-  Travaux

SECTEUR D'ACTIVITÉ	VARIABLES	TAILLE DE L'ENTREPRISE			TOTAL
		0 à 19 salariés	20 à 199 salariés	200 salariés et plus	
BATIMENT	Nombre d'Entreprises. .	97,5	2,3	0,2	100,0
	Population active	58,8	26,4	14,8	100,0
	Travaux	46,6	29,9	23,5	100,0
TRAVAUX PUBLICS	Nombre d'Entreprises. .	80,8	19,2	—	100,0
	Population active	42,7	57,3	—	100,0
	Travaux	39,8	60,2	—	100,0

2 - 1 STRUCTURE DÉPARTEMENTALE - 1973

SECTEUR D'ACTIVITÉ	VARIABLES	Corrèze	Creuse	Haute-Vienne	Total Région
BATIMENT	Nombre d'entreprises.	2040	830	2260	5130
	Population active (en milliers)	8,2	3,8	12,0	24,0
	Production (en millions de F.)	0,5	0,2	1,0	1,7
TRAVAUX PUBLICS	Nombre d'entreprises.	60	10	80	150
	Population active (en milliers)	0,6	0,3	0,7	1,6
	Production (en millions de F.)	ε	ε	ε	0,1
BATIMENT et TRAVAUX PUBLICS	Nombre d'entreprises.	2100	840	2340	5280
	Population active (en milliers)	8,8	4,1	12,7	25,6
	Production (en millions de F.)	0,5	0,2	1,1	1,8

2 - 2 IMPLANTATION DÉPARTEMENTALE DE L'ACTIVITÉ B.T.P. - 1973

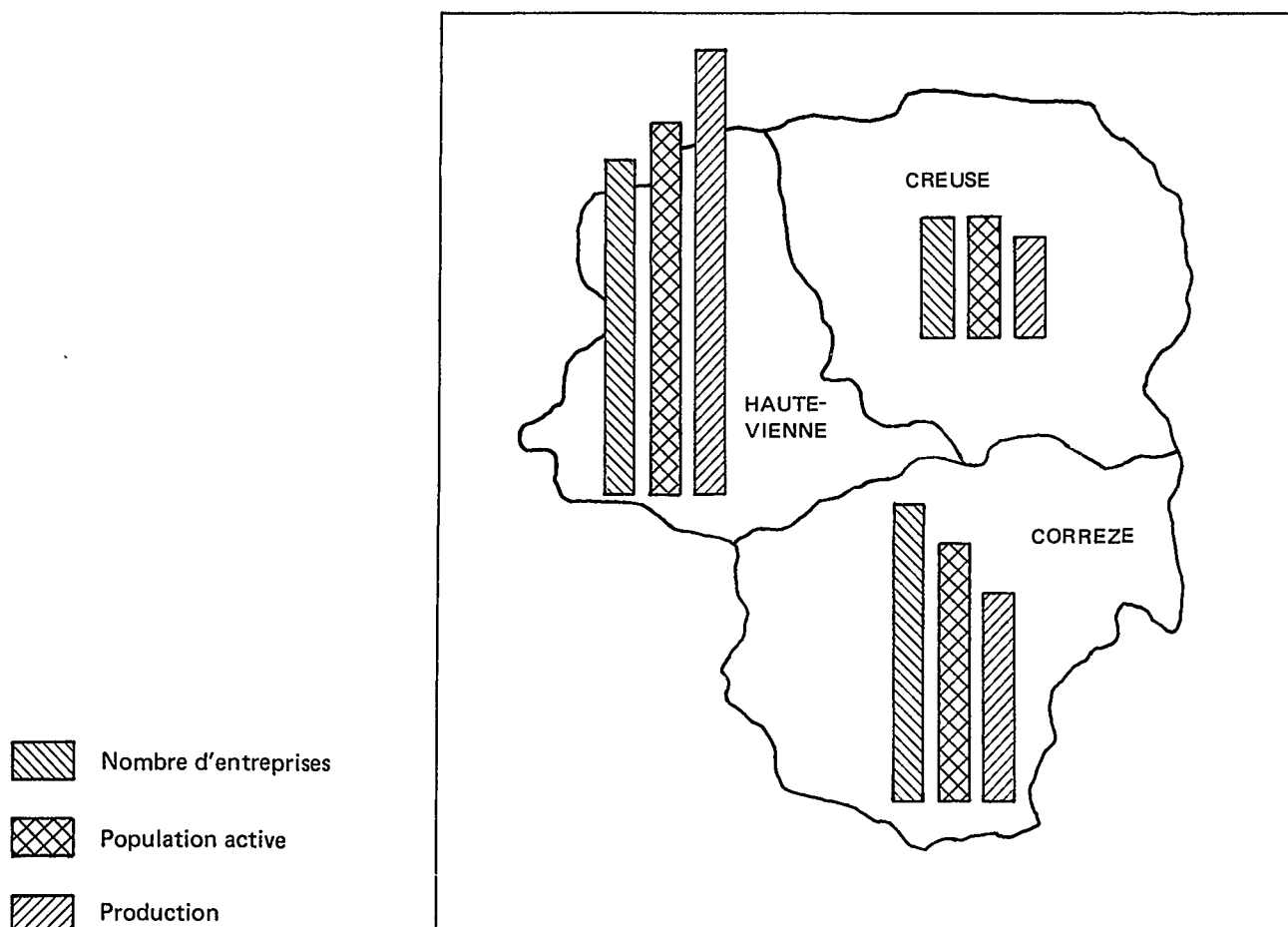

BATIMENT ET TRAVAUX PUBLICS	Corrèze	Creuse	Haute-Vienne	Total Région	en %
Nombre d'entreprises.	39,6	16,0	44,4	100,0	
Population active	34,3	16,1	49,6	100,0	
Production	27,7	13,5	58,8	100,0	

3-1 EMPLOI

SECTEUR D'ACTIVITÉ	VARIABLES		1970	1971	1972	1973
BATIMENT	Effectifs salariés (en milliers)	Ouvriers et apprentis	17,5	19,2	16,6	16,4
		E.T.A.M. et cadres.	1,8	1,9	1,8	2,1
Total.		19,3	21,1	18,4	18,5	
	Ratios	Rémunération par salarié (unité : 1 000 F.)	11,5	12,2*	15,0	20,3
		Nombre d'heures par ouvrier (unité : 1 000 heures)	2,2	2,1	2,2	2,1
TRAVAUX PUBLICS	Effectifs salariés (en milliers)	Ouvriers et apprentis	1,4	1,5	1,0	1,4
		E.T.A.M. et cadres.	0,2	0,1	0,1	0,2
Total.		1,6	1,6	1,1	1,6	
	Ratios	Rémunération par salarié (unité : 1 000 F.)	11,6	12,8	12,8	14,4
		Nombre d'heures par ouvrier (unité : 1 000 heures)	2,3	2,4	2,4	2,3
BATIMENT et TRAVAUX PUBLICS	Effectifs salariés (en milliers)	Ouvriers et apprentis	18,9	20,7	17,6	17,8
		E.T.A.M. et cadres.	2,0	2,0	1,9	2,3
Total.		20,9	22,7	19,5	20,1	
	Ratios	Rémunération par salarié (unité : 1 000 F.)	11,5	12,3*	14,9	19,9
		Nombre d'heures par ouvrier (unité : 1 000 heures)	2,2	2,1	2,2	2,1

* Ratios corrigés

3-2 TAUX D'ENCADREMENT DES EFFECTIFS SALARIÉS SELON LA TAILLE DE L'ENTREPRISE
MOYENNE 1970 - 1973

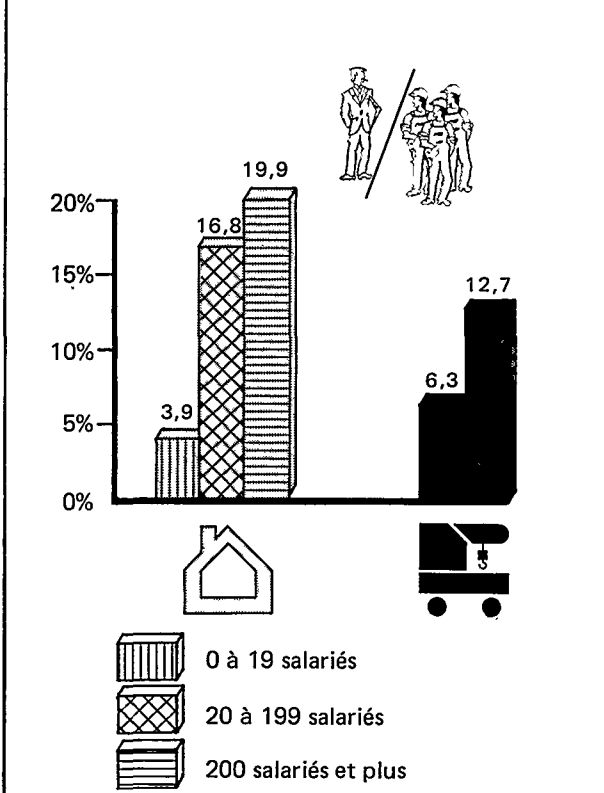

3-3 RÉMUNÉRATION PAR SALARIÉ DE 1970 - 1973

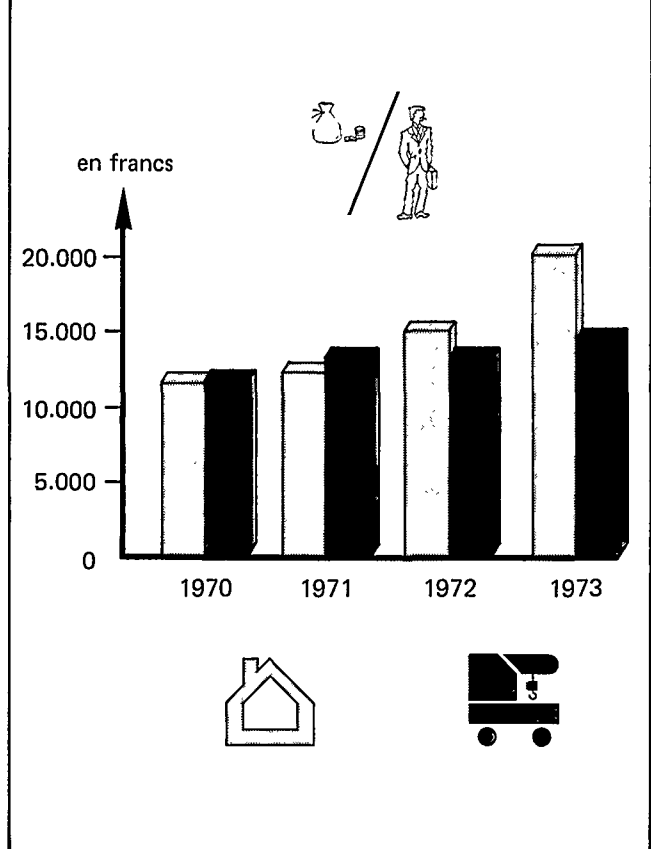

4-1 INVESTISSEMENTS

en millions de francs

SECTEUR D'ACTIVITÉ	VARIABLE : investissements en	1970	1971	1972	1973
BATIMENT	Terrains - bâtiments -				
	Constructions - Génie-Civil . .	8	11	8	8
	Outillage et matériel neuf . . .	23	33	34	46
	Outillage et matériel occasion	2	5	7	8
	Total.	33	49	49	62
TRAVAUX PUBLICS	Terrains - bâtiments -				
	Constructions - Génie-Civil . .	—	4	1	2
	Outillage et matériel neuf . . .	12	28	6	11
	Outillage et matériel occasion	2	1	3	4
	Total.	14	33	10	17
BATIMENT ET TRAVAUX PUBLICS	Terrains - bâtiments -				
	Constructions - Génie-Civil . .	8	15	9	10
	Outillage et matériel neuf . . .	35	61	40	57
	Outillage et matériel occasion	4	6	10	12
	Total.	47	82	59	79

4-2 RATIO : INVESTISSEMENTS PAR PERSONNE ACTIVE SELON LA TAILLE DE L'ENTREPRISE - 1973 -

en milliers de francs

SECTEUR D'ACTIVITÉ	TAILLE DE L'ENTREPRISE			TOTAL
	0 à 19 salariés	20 à 199 salariés	200 salariés et plus	
BATIMENT	2,7	2,2	2,9	2,6
TRAVAUX PUBLICS	*	6,2	—	10,4
BATIMENT et TRAVAUX PUBLICS	3,3	2,6	2,9	3,1

* Résultat non significatif

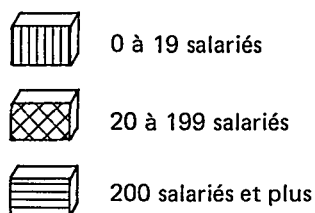

Milliers de francs

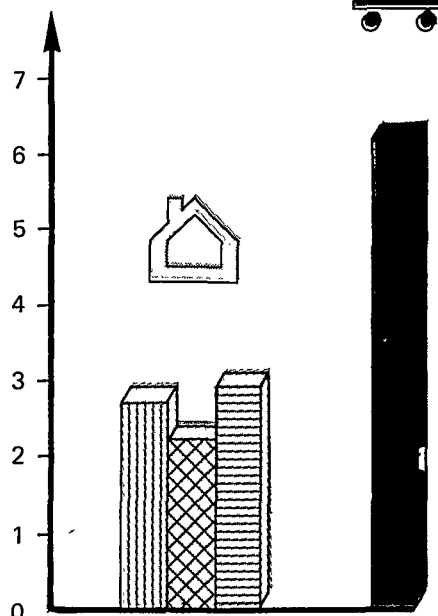

5 - 1 MONTANT DES TRAVAUX PAR NATURE DE 1970 à 1973

en millions de francs

NATURE DES TRAVAUX	1970	1971	1972	1973
330 - Travaux des entreprises générales de bâtiment	207	240	178	385
331 - Maçonnerie	227	308	426	344
338 - Construction métallique	5	12	3	7
Gros œuvre	439	560	607	736
332 - Charpente en bois	78	140	127	152
333 - Couverture - plomberie	76	113	165	159
334 - Serrurerie de bâtiment	77	127	68	50
335 - Fumisterie de bâtiment	115	50	102	147
336 - Peinture de bâtiment	83	89	98	120
337 - Aménagement de locaux	1	15	3	103
339 - Installation d'électricité	109	75	92	108
Second œuvre	539	609	655	839
Bâtiment	978	1169	1262	1575
340 - Travaux des entreprises générales de T.P.	24	15	23	18
341 - Terrassements	19	67	45	68
342 - Travaux maritimes et fluviaux	—	—	ε	—
343 - Travaux de routes	37	84	21	20
344 - Travaux de voies ferrées	2	ε	6	1
345 - Travaux d'hygiène publique	74	43	57	45
346 - Réseaux et centrales électriques	45	40	16	43
347 - Canalisations à grandes distances	—	6	ε	2
348 - Installations thermiques	ε	ε	1	1
Travaux publics	201	255	169	198
Bâtiment et travaux publics	1179	1424	1431	1773

5 - 2 RÉPARTITION DES TRAVAUX PAR NATURE MOYENNE 1970 - 1973

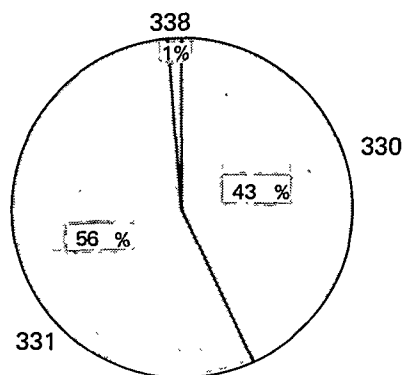

Gros œuvre

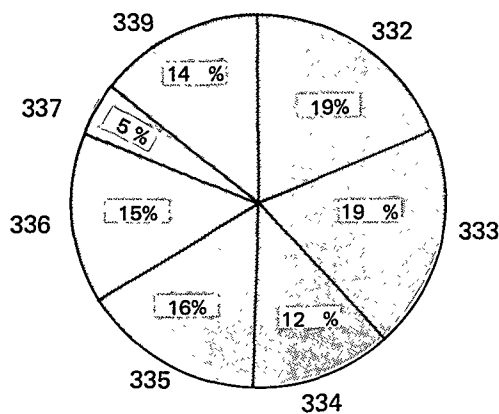

Second œuvre

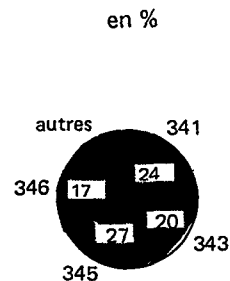

6-1 MONTANT DES TRAVAUX SELON L'OBJET DU TRAVAIL

en millions de francs

BATIMENT et TRAVAUX PUBLICS		1970	1971	1972	1973
	1 - Neuf	860	1050	1030	1240
	2 - Amélioration .	190	170	240	350
	3 - Entretien. . . .	130	200	160	190
	TOTAL.	1180	1420	1430	1780

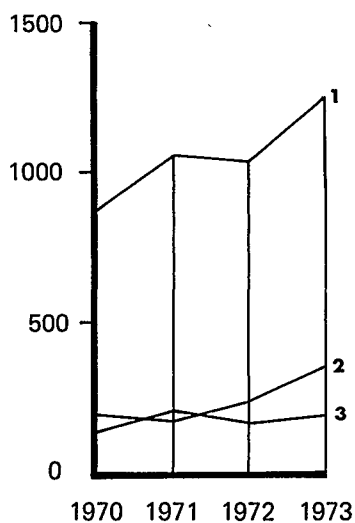

ANALYSE PAR SECTEUR D'ACTIVITÉ DE LA RÉPARTITION DES TRAVAUX MOYENNE 1970 - 1973

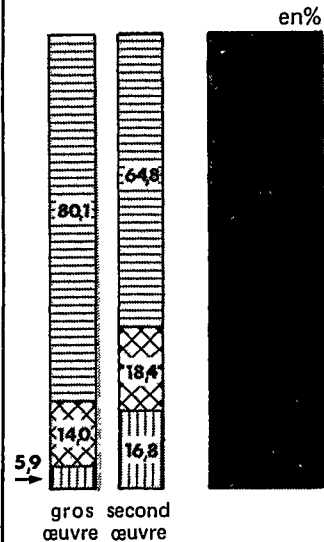

6-2 MONTANT DES TRAVAUX SELON LE MAITRE D'OUVRAGE

en millions de francs

BATIMENT et TRAVAUX PUBLICS		1970	1971	1972	1973
	1 - Branches Productives . .	230	260	340	320
	2 - Logement	710	890	890	1200
	3 - Administrations	240	270	200	260
	TOTAL.	1180	1420	1430	1780

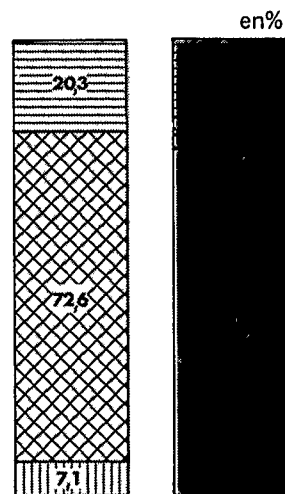
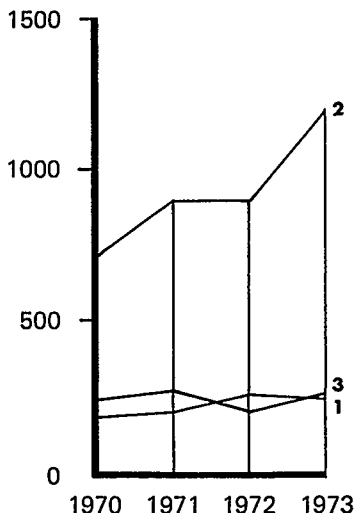

6-3 MONTANT DES TRAVAUX SELON LE MODE D'EXECUTION

en millions de francs

BATIMENT et TRAVAUX PUBLICS		1970	1971	1972	1973
	1 - Commande Directe	1010	1250	1260	1550
	2 - Soustraction	110	110	90	140
	3 - Association en participation . .	€	10	€	€
	4 - Groupement d'Entreprises. . .	60	50	80	90
	TOTAL.	1180	1420	1430	1780

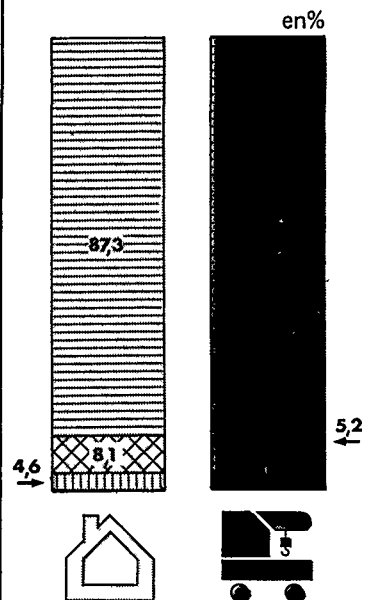
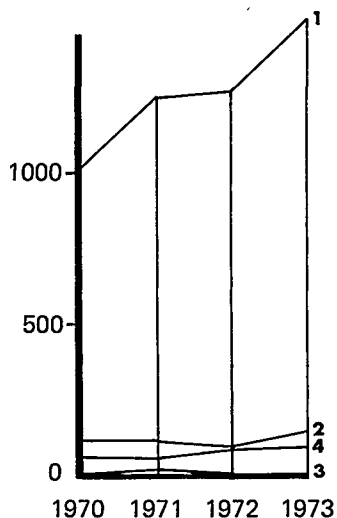

7-1 EVOLUTION DE LA BALANCE REGIONALE



en millions de francs

SECTEUR D'ACTIVITÉ	VARIABLES		1970	1971	1972	1973
BATIMENT	Travaux réalisés par les entreprises de la région	En région	890	1070	1080	1410
		Hors région (exportation)	210	170	240	250
		Total.	1100	1240	1320	1660
	Travaux exécutés dans la région	Par les entreprises de la région . . .	890	1070	1080	1410
		Par les entreprises hors région (importation)	90	100	180	170
		Total.	980	1170	1260	1580
TRAVAUX PUBLICS	Travaux réalisés par les entreprises de la région	En région	110	170	65	90
		Hors région (exportation)	10	10	5	30
		Total.	120	180	70	120
	Travaux exécutés dans la région	Par les entreprises de la région . . .	110	170	65	90
		Par les entreprises hors région (importation)	90	80	105	110
		Total.	200	250	170	200
BATIMENT et TRAVAUX PUBLICS	Travaux réalisés par les entreprises de la région	En région	1000	1240	1145	1500
		Hors région (exportation)	220	180	245	280
		Total.	1220	1420	1390	1780
	Travaux exécutés dans la région	Par les entreprises de la région . . .	1000	1240	1145	1500
		Par les entreprises hors région (importation)	180	180	285	280
		Total.	1180	1420	1430	1780

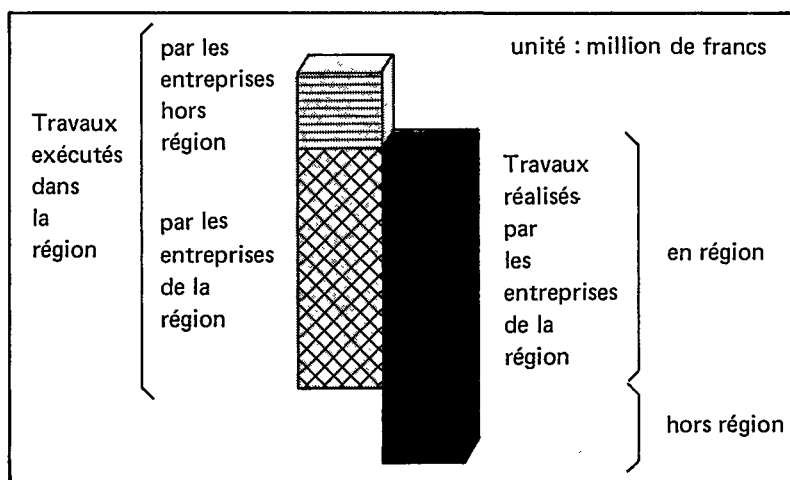
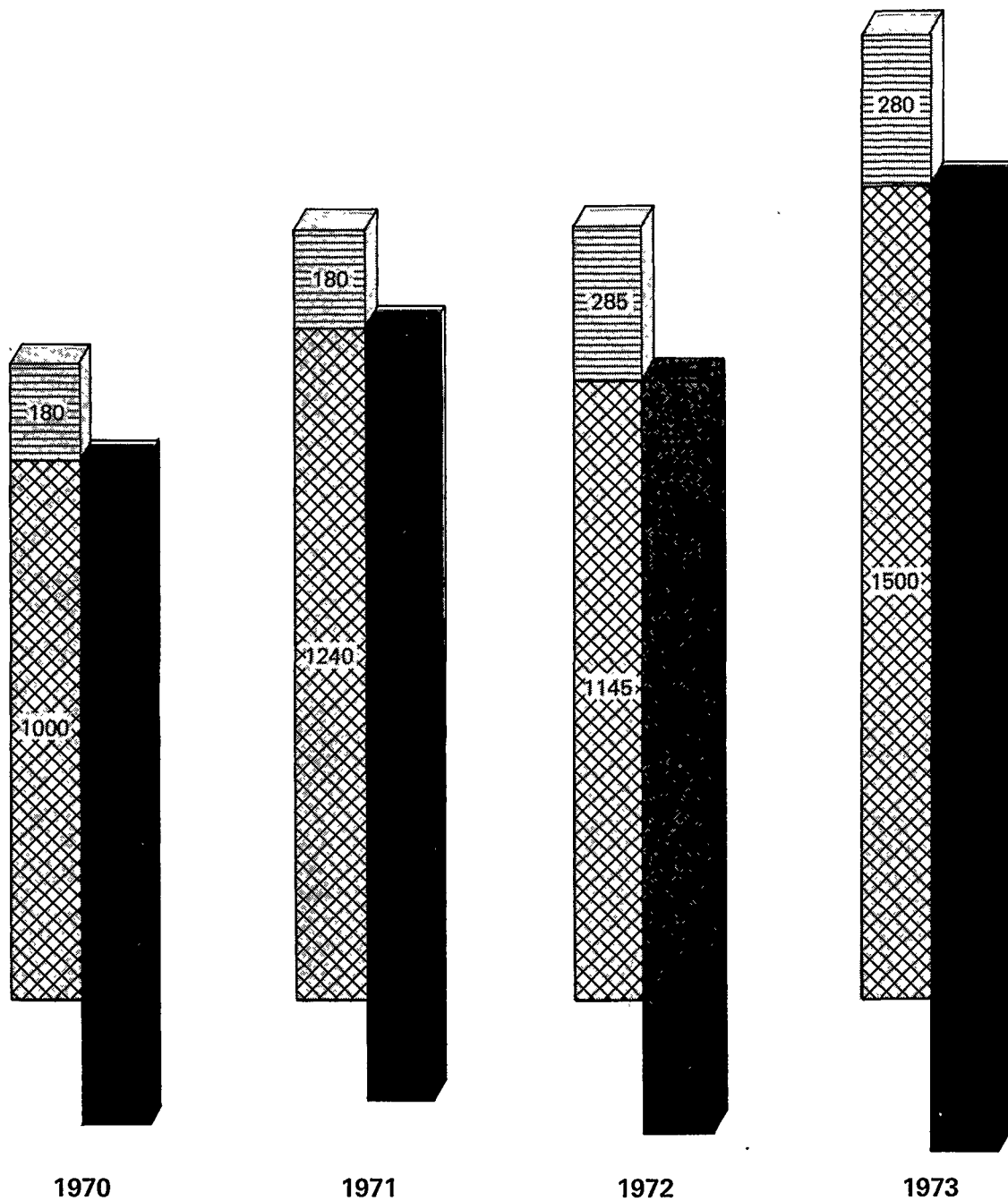
7-2 BALANCE REGIONALE DU SECTEUR BTP





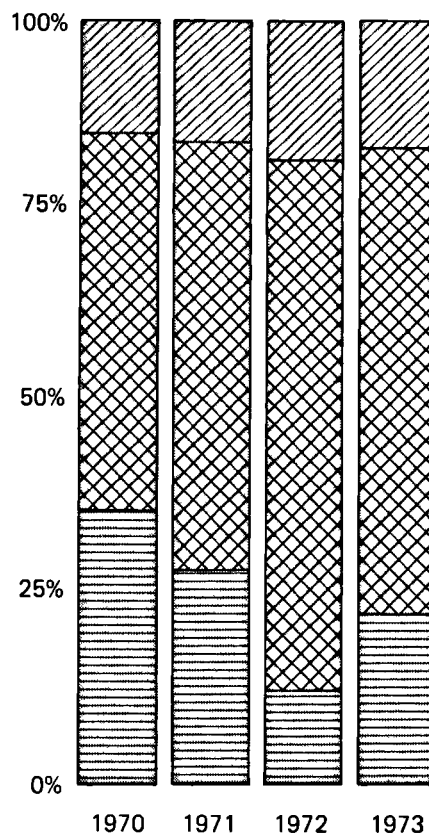

8-1 RÉPARTITION DES IMPORTATIONS SUIVANT LEUR PROVENANCE DE 1970 à 1973

		en %			
	IMPORTATION	1970	1971	1972	1973
	des régions lointaines . . .	14,6	15,4	18,1	16,6
	des régions périphériques*	49,4	55,9	69,5	61,0
	de la région parisienne . .	36,0	28,7	12,4	22,4
	TOTAL	100,0	100,0	100,0	100,0



8-2 RÉPARTITION DES EXPORTATIONS SUIVANT LEUR DESTINATION DE 1970 à 1973

		en %			
	EXPORTATION	1970	1971	1972	1973
	vers l'étranger	—	—	—	—
	vers les régions lointaines	5,6	9,1	14,4	9,4
	vers les régions périphériques*	84,8	88,1	74,8	82,3
	vers la région parisienne .	9,6	2,8	10,8	8,3
	TOTAL	100,0	100,0	100,0	100,0

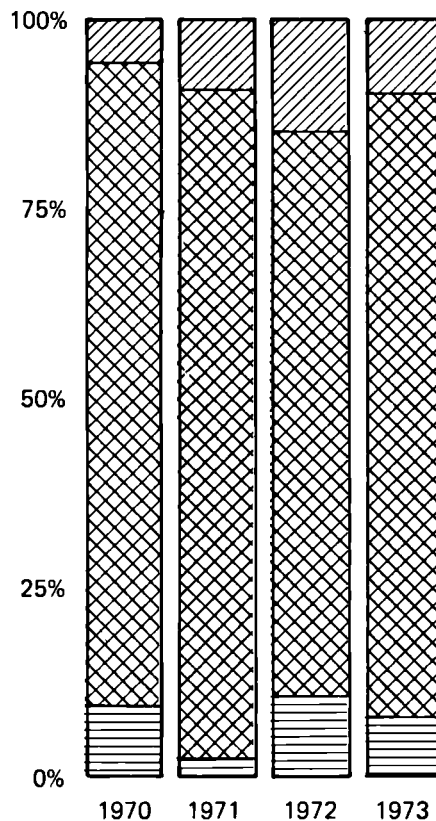

* Les régions périphériques sont : le Midi-Pyrénées, l'Aquitaine, le Poitou-Charentes, le Centre, l'Auvergne.

8 -3 ANALYSE DES ÉCHANGES DE LA RÉGION LIMOUSIN MOYENNE 1970 - 1973

