

STATISTIQUES
DU COMMERCE EXTÉRIEUR
DE LA FRANCE

**LE TRANSPORT
DU COMMERCE EXTÉRIEUR**

Année 1969

**MINISTÈRE DE L'ÉCONOMIE ET DES FINANCES
DIRECTION GÉNÉRALE DES DOUANES ET DROITS INDIRECTS**

CDAT
5253

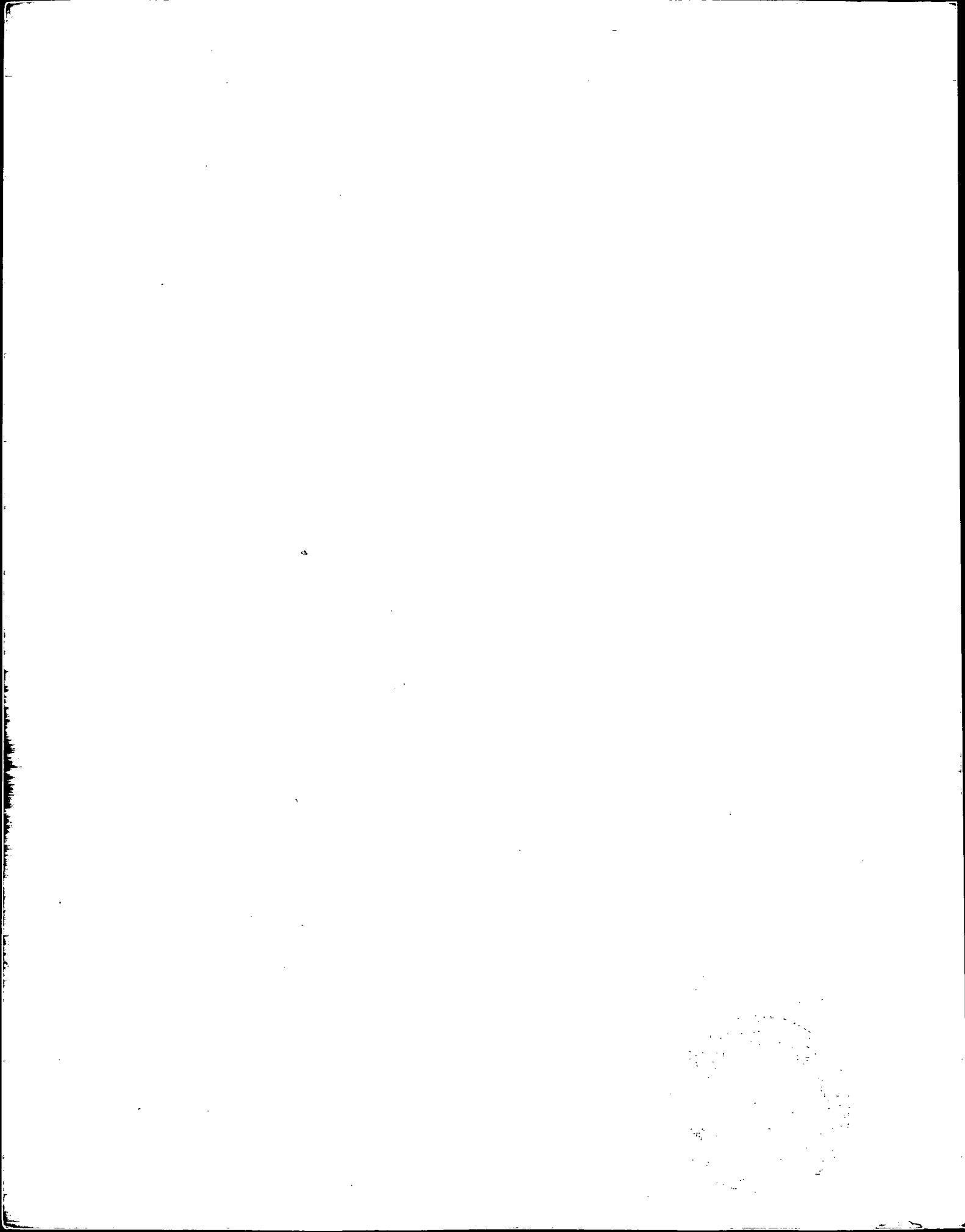

DIRECTION GÉNÉRALE DES DOUANES ET DROITS INDIRECTS

DIVISION DES ÉTUDES ET RÉGIMES
ÉCONOMIQUES ET DES STATISTIQUES

STATISTIQUES
DU
COMMERCE EXTÉRIEUR

LE TRANSPORT DU COMMERCE EXTÉRIEUR
DE LA FRANCE
ANNÉE 1969



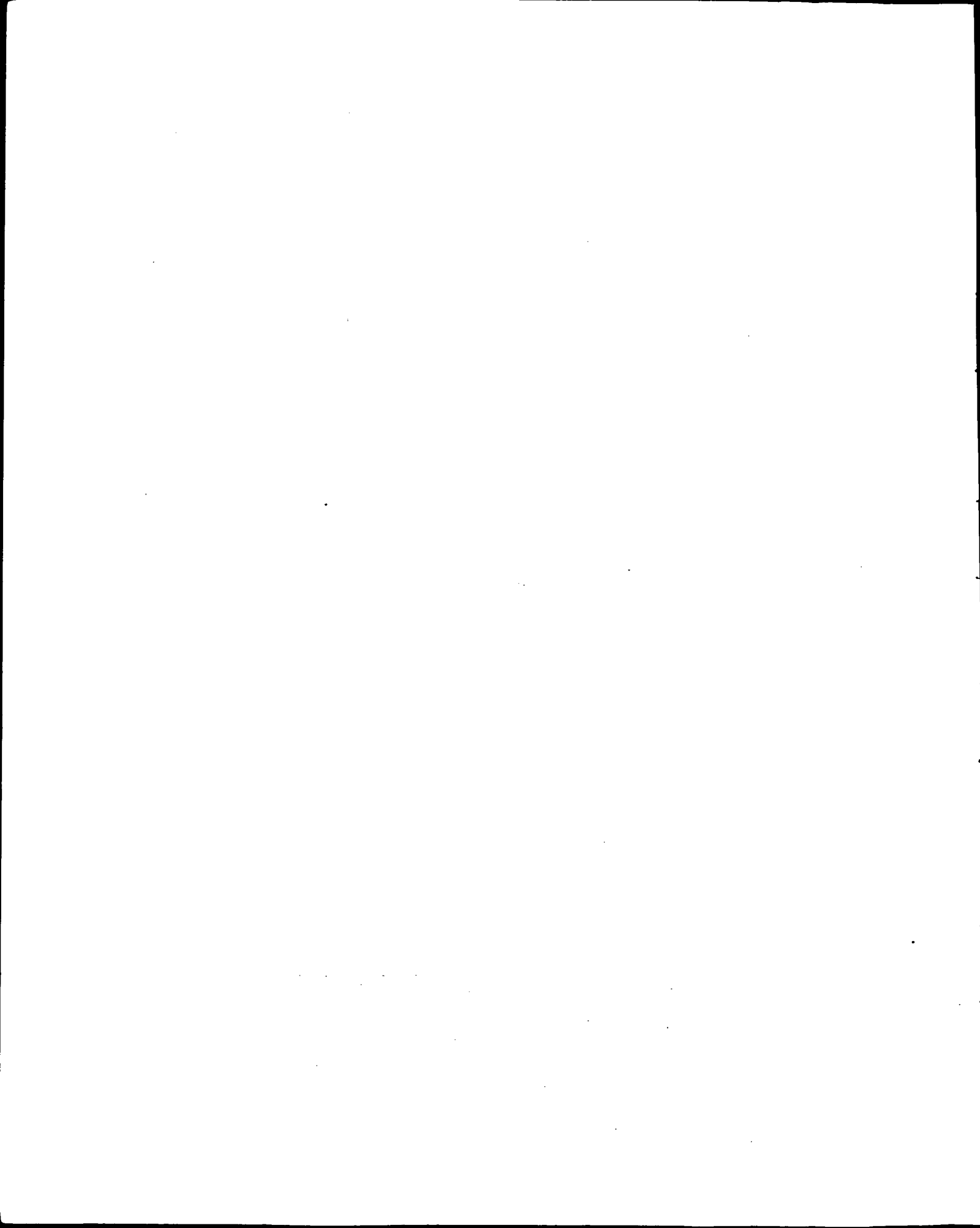

SOMMAIRE

	Pages
	—
NOTE LIMINAIRE.....	5
LE TRANSPORT A L'ÉTRANGER.....	7
Résultats généraux (année 1969).....	7
Résultats par chapitres de la N.S.T.....	11
Résultats par zones géographiques de provenance et de première destination.....	23
La part du pavillon français.....	31
Résultats par principaux pavillons et chapitres de la N.S.T.....	35
Résultats par pavillon ou nationalité des véhicules.....	46
Valeur unitaire de la tonne transportée.....	53
LE TRANSPORT INTÉRIEUR.....	59
Axes de trafic.....	59
Le transport intérieur du commerce extérieur des régions et des départements.....	67
Les liaisons entre les grands ports et les régions.....	77

Toute reproduction est autorisée sous réserve de l'indication de la source

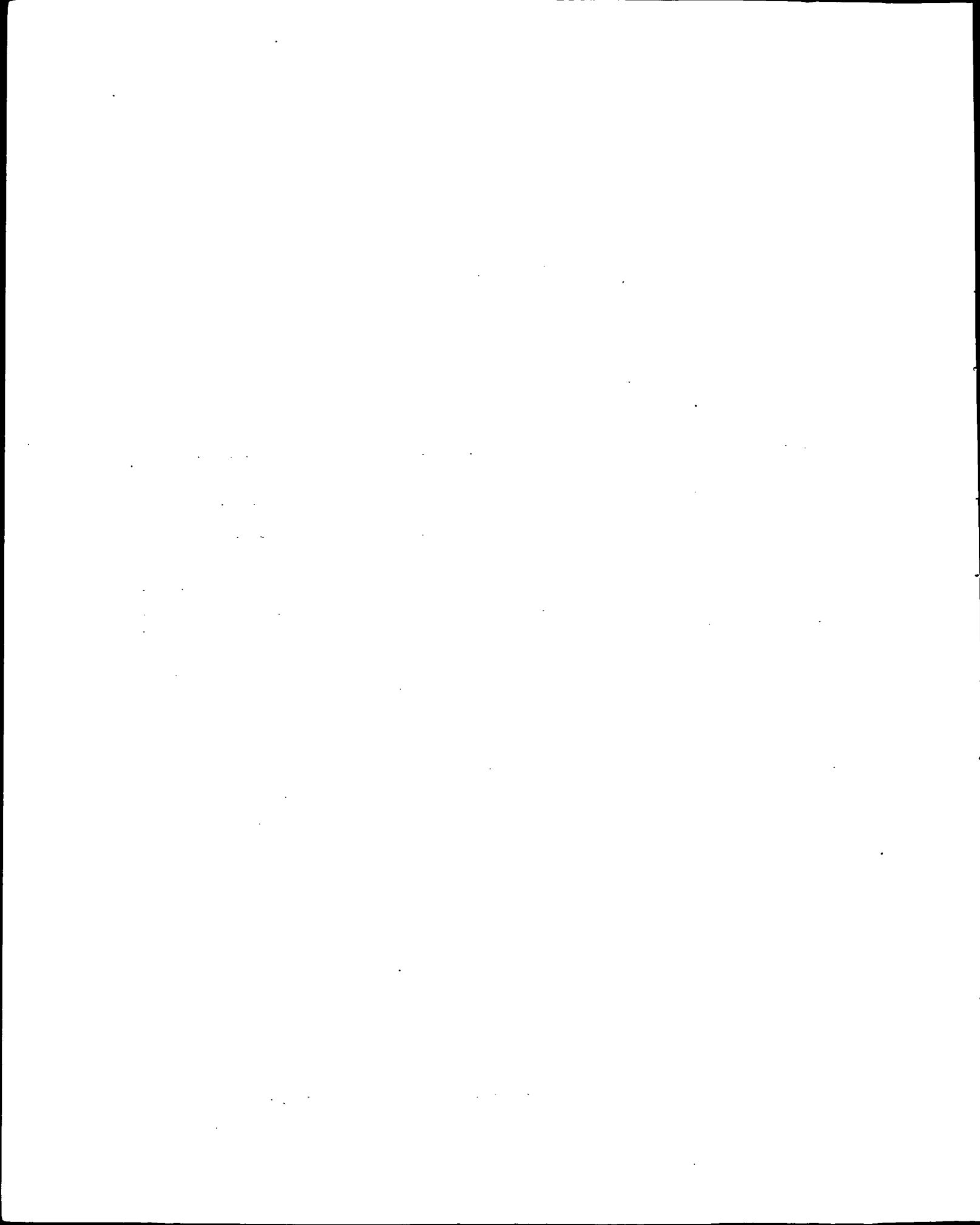

NOTE LIMINAIRE

1. La présente publication se propose de situer la place de chaque mode de transport dans l'acheminement du commerce extérieur de la France. Elle constitue la synthèse de résultats plus détaillés établis à partir des informations recueillies sur les déclarations en douane et systématiquement exploitées.

Consacrée au transport à l'étranger, la *Première partie* fait apparaître au moyen de tableaux statistiques assortis de brefs commentaires et illustrés de graphiques la place de chaque mode de transport dans l'acheminement du commerce extérieur de la France, et la position des transporteurs français face à leurs concurrents étrangers.

Dans la *seconde partie*, le transport intérieur du commerce extérieur de la France est analysé sous l'angle des liaisons entre les grands ports français et leur hinterland, sous celui de l'acheminement du commerce extérieur réalisé par chacune des vingt et une circonscriptions d'action régionale et des départements qui les composent, et enfin sous celui des grands axes de trafic. Ce dernier chapitre met en relief les principaux courants de trafic qui à travers la France relient les principales circonscriptions d'action régionale aux zones de franchissement de la frontière. Ces zones sont délimitées à partir des directions régionales des Douanes, et regroupent l'ensemble des bureaux situés le long des frontières géographiques par lesquels sont acheminées les marchandises en provenance ou à destination de l'étranger.

2. Les éléments qui ont servi à l'élaboration des données statistiques de base sont :

Le mode de transport. Est pris en considération :

a. Dans la première partie, le *transport à l'étranger*, c'est-à-dire le mode de transport utilisé à l'entrée ou à la sortie de France;

b. Dans la seconde partie, le *transport intérieur*, c'est-à-dire :

— en cas de dédouanement en frontière, le transport qui suit (à l'importation) ou qui précède (à l'exportation) le passage au bureau frontière;

— en cas de dédouanement dans un bureau intérieur, le transport entre le bureau frontière et le bureau intérieur ou vice versa.

Le pays de provenance. C'est le pays où les marchandises ont été chargées sur le véhicule qui les achemine jusqu'en France.

Le pays de première destination. C'est le pays où cesse d'être utilisé le véhicule emprunté à la sortie de France.

Le pays d'immatriculation du véhicule.

Les quantités. Elles représentent le poids net et sont exprimées en tonnes.

Les valeurs. Elles sont reprises, suivant la définition de l'article 35 du Code des douanes à l'importation et de l'article 36 à l'exportation.

3. Il n'a pas été tenu compte, dans cette étude, des opérations de transit direct concernant les marchandises destinées à l'étranger et empruntant le territoire national d'une frontière à une autre. L'insertion de ces opérations dans les statistiques de transport du commerce international sera opérée dans les prochaines années.

En sont également exclus les résultats des transports sur courte distance, de l'ordre de la dizaine de kilomètres, de part et d'autre de la frontière.

4. Des informations plus détaillées sur le transport du commerce extérieur de la France peuvent être recueillies auprès de la Direction nationale des Statistiques du Commerce extérieur, 192, rue Saint-Honoré, Paris (1^{er}).

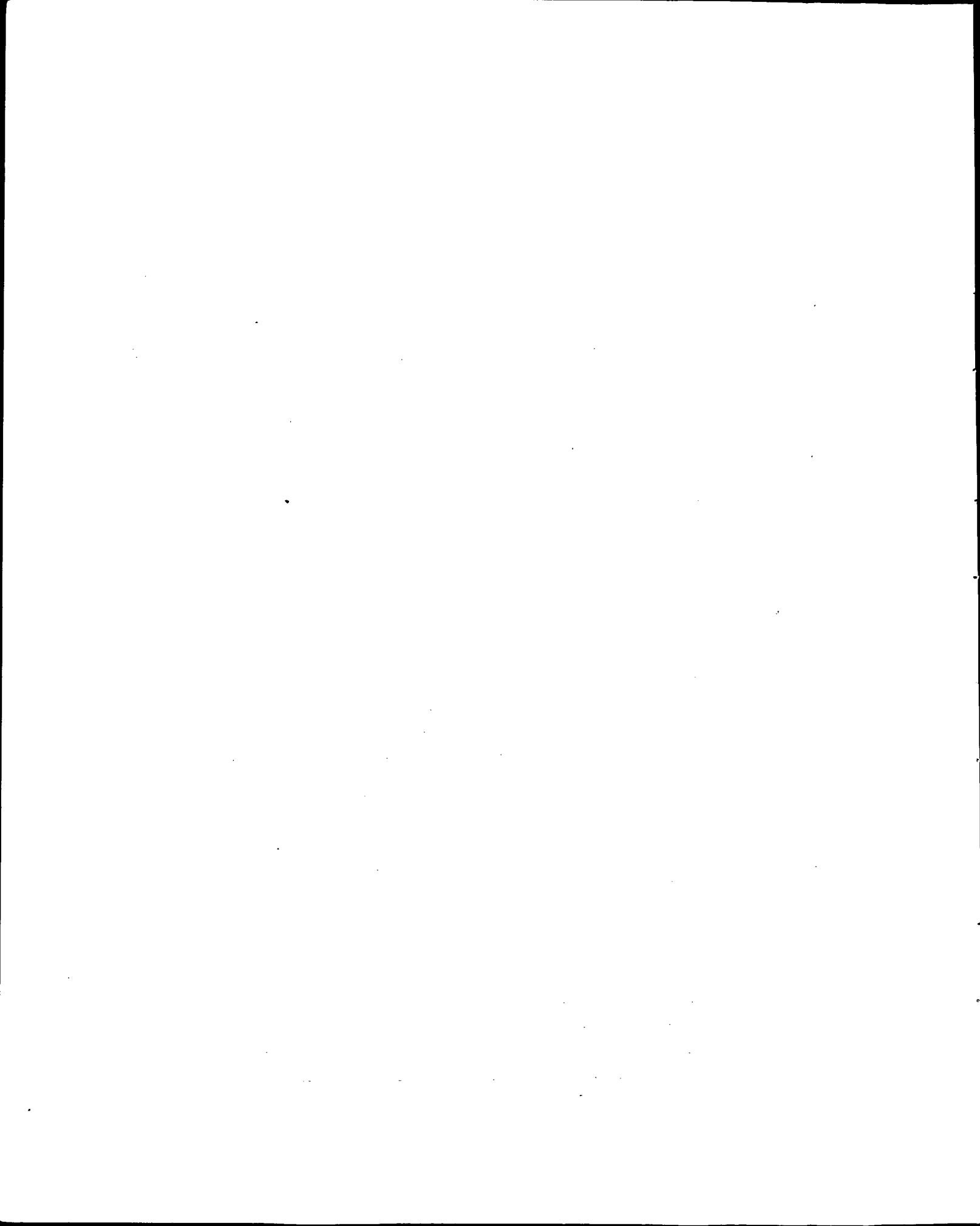

LE TRANSPORT À L'ÉTRANGER

Résultats généraux

A l'importation, et en tonnage, les parts de chaque mode de transport sont inchangées par rapport aux résultats de 1968, et les acheminements par voie maritime occupent toujours par conséquent une place largement prépondérante (73 % du total). En valeur, par contre, la route et la mer occupent ensemble le premier rang (33 % chacune) devant le fer (21 %), l'air (9 %) et la voie navigable (4 %).

Les tonnages exportés sont principalement acheminés par fer (33 %) puis par mer (25 %), par route et voie navigable (21 % pour chacun de ces modes de transport).

Par rapport aux résultats de 1968, la progression générale des *tonnages importés* est de 11,8 % : elle concerne à des degrés divers tous les modes de transport et principalement des transports routiers (+ 18,2 %), aériens (+ 14,2 %) et maritimes (+ 11,8 %).

A l'exportation, la part des transports ferroviaires s'accroît (33 % contre 31 %) au détriment de celles des transports maritimes (25 % contre 26 %) et fluviaux (21 % contre 22 %).

Les sorties par fer augmentent en effet de 16,3 % (moyenne globale + 8,4 %) alors que celles effectuées par mer et par voie navigable ne se développent respectivement que de 4,1 et 2,6 %.

8

LES IMPORTATIONS ET LES EXPORTATIONS FRANÇAISES
RÉSULTATS GÉNÉRAUX

MODES de transport	IMPORTATIONS								EXPORTATIONS							
	1968				1969				1968				1969			
	tonnes	%	1.000 F	%	tonnes	%	1.000 F	%	tonnes	%	1.000 F	%	tonnes	%	1.000 F	%
Mer.....	110.337.798	73	25.999.749	36	123.351.961	73	30.730.013	33	23.254.900	26	22.645.141	34	24.210.512	25	24.782.348	30
Fer.....	16.120.664	10	15.048.007	21	17.502.078	10	19.379.714	21	27.250.913	31	15.186.482	23	31.686.503	33	19.419.590	24
Route.....	13.197.411	9	22.130.518	30	15.600.394	9	31.046.050	33	18.377.438	21	18.361.110	28	19.918.970	21	24.114.435	30
Air.....	53.789	-	6.787.106	9	61.432	-	9.100.893	9	58.973	-	6.645.034	10	67.813	-	8.824.575	11
Voie navigable	11.936.383	8	2.937.135	4	12.979.431	8	3.809.749	4	20.096.262	22	3.560.927	5	20.628.567	21	4.485.404	5
TOTAUX..	151.646.045	100	72.902.515	100	169.495.296	100	94.066.419	100	89.038.486	100	66.398.694	100	96.512.365	100	81 626.352	100

Document de la Direction Générale
des Douanes - Ministère de l'Économie
et des Finances

PLACE DES DIFFERENTS MODES DE TRANSPORT
 DANS LE TRANSPORT A L'ETRANGER DU COMMERCE EXTERIEUR DE LA FRANCE
 (POURCENTAGE EN TONNAGE)

ENTREES

1968

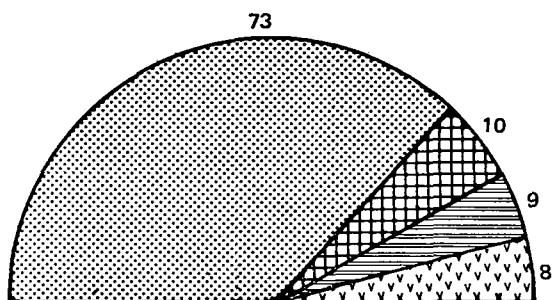

1969

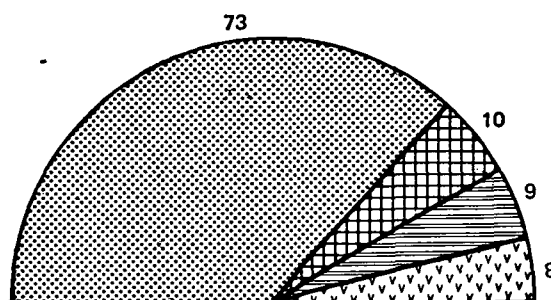

SORTIES

1968

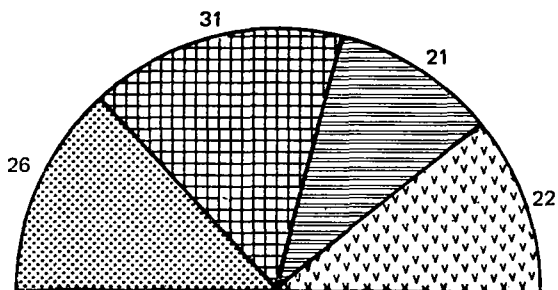

1969

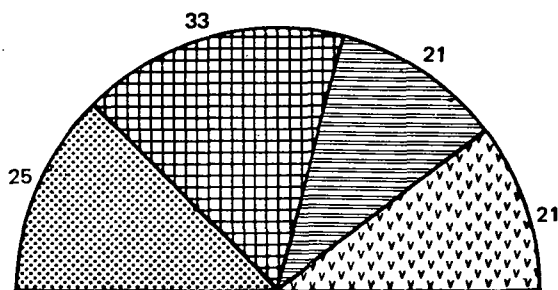

MER

FER

ROUTE

AIR

VOIE NAVIGABLE

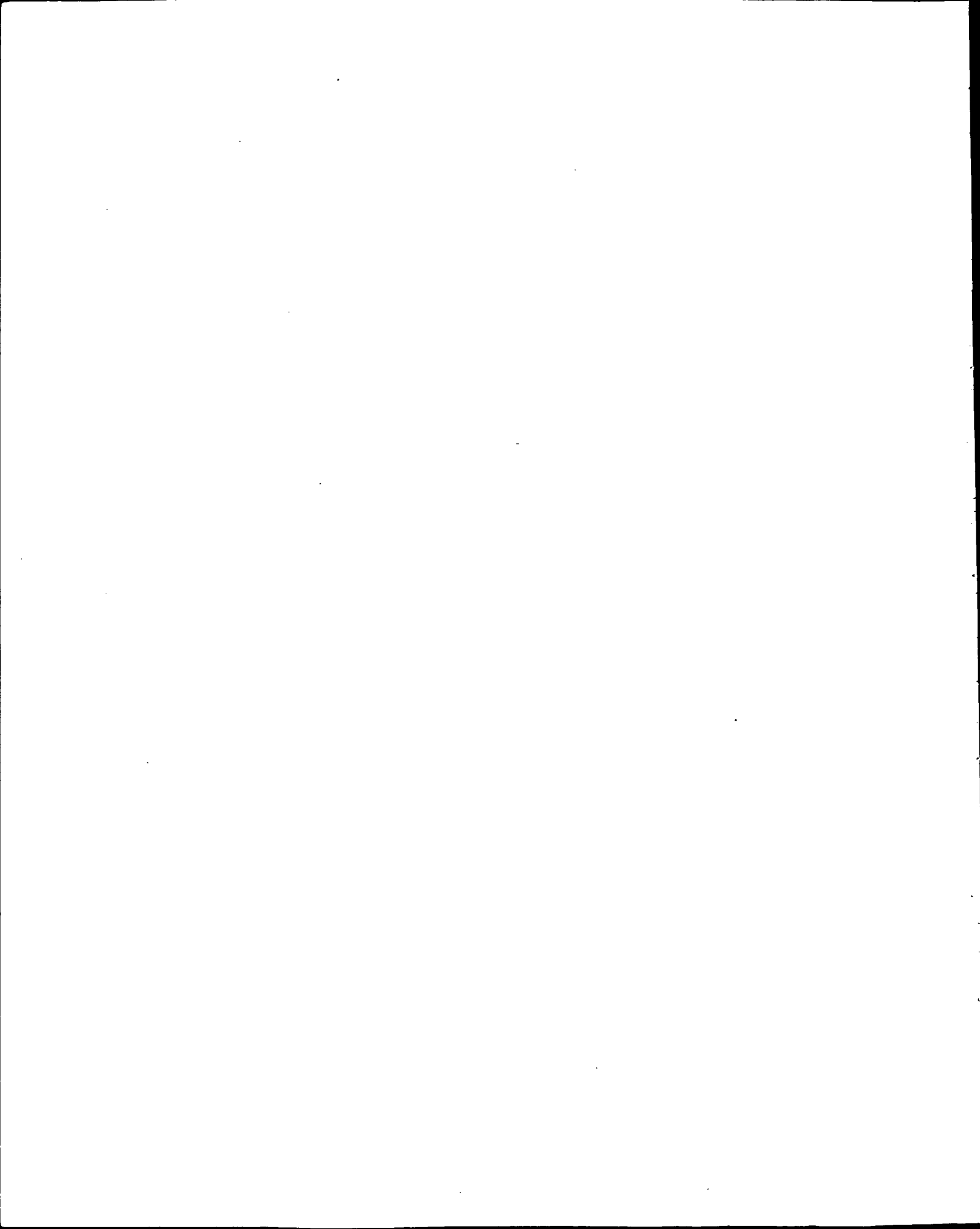

RÉSULTATS PAR CHAPITRES DE LA N.S.T.

De loin le plus important, le transport par mer assure la quasi-totalité des importations de produits pétroliers (99 %), ces derniers représentant à eux seuls 54 % du total des entrées. Ce mode de transport assure par ailleurs 66 % des arrivages de produits agricoles, animaux vivants et de denrées alimentaires, 81 % des entrées de minerais et déchets pour la métallurgie et 60 % des approvisionnements en engrais.

La voie ferrée est, pour sa part, largement utilisée pour l'acheminement des importations de combustibles minéraux solides et de produits métallurgiques (48 %).

54 % des minéraux bruts manufacturés et matériaux de construction sont importés par la route. Les entrées de machines, véhicules, objets manufacturés et de produits chimiques, à concurrence de 48 et 35 % sont également transportés par la route tandis que la voie navigable n'est surtout utilisée que pour l'acheminement des combustibles minéraux solides : 25 % des arrivages de ces produits.

Plus largement employé à la sortie, le transport ferroviaire assure 78 % des exportations de combustibles minéraux solides et 75 % de celles de minerais et déchets pour la métallurgie.

Quatre groupes de produits utilisent principalement la voie maritime comme mode de sortie, ce sont les produits pétroliers (67 %) et les machines, véhicules et objets manufacturés (41 %) d'une part, les produits agricoles, animaux vivants (38 %) et les produits chimiques (30 % des sorties) d'autre part.

Le transport routier participe activement aux livraisons de denrées alimentaires, de produits chimiques et de machines, véhicules et objets manufacturés (pourcentage identique, s'établissant à 32 %). On note également l'importance de ce mode de transport dans l'acheminement des minéraux bruts, manufacturés et matériaux de construction : 28 % des exportations.

50 % des livraisons à l'étranger de minéraux bruts et manufacturés sont assurés par voie navigable. Cette dernière achemine par ailleurs 31 % des sorties de produits agricoles, animaux vivants, 21 % de celles de produits métallurgiques et 31 % des ventes d'engrais.

La progression des tonnages importés par route, qui s'élève cette année à 18 %, s'explique par l'accroissement des transports routiers de denrées alimentaires (+ 18 %), de minéraux bruts, manufacturés, matériaux de construction (+ 17 %), de produits chimiques (+ 25 %) et surtout de machines, véhicules, objets manufacturés (+ 31 %).

Les importations de marchandises empruntant la voie maritime progressent de 12 % grâce, notamment, à l'expansion du transport des produits pétroliers (91.109.546 tonnes cette année contre 83.085.153 tonnes en 1968 soit + 10 %), des minerais et déchets pour la métallurgie (+ 30 %) et des produits agricoles et animaux vivants (+ 19 %).

Quant aux importations réalisées par fer et voie navigable, elles s'accroissent chacune de 9 %. Cet accroissement est dû à l'augmentation des tonnages de produits métallurgiques et produits agricoles (+ 33 et + 17 % respectivement) transportés par la voie ferrée et à l'essor du trafic de minerais et déchets pour la métallurgie (+ 25 %) et de produits métallurgiques (+ 37 %) en ce qui concerne la voie navigable.

Le développement notable (+ 11 %) des exportations par fer a pour origine le progrès du transport de produits métallurgiques (+ 10 %) et surtout de combustibles minéraux solides (1.601.849 tonnes contre 876.428 soit + 83 %).

Les expéditions par route s'accroissent elles-mêmes de 8 %, accroissement dû essentiellement à l'amélioration des transports routiers de produits agricoles (+ 13 %) denrées alimentaires (+ 24 %), produits métallurgiques (+ 11 %) et minéraux bruts manufacturés, matériaux de construction (+ 7 %).

Par contre les exportations acheminées par mer ou par voie navigable n'enregistrent qu'une faible progression : + 4 % et + 3 %, ceci en raison de la légère augmentation des livraisons maritimes de produits agricoles (+ 4 %) et des envois de produits pétroliers (— 27 %) en ce qui concerne la voie navigable.

RÉSULTATS PAR CHAPITRES DE LA N.S.T.

Entrées : 1968

CHAPITRES de la N.S.T.	MODES DE TRANSPORT										TOTAL	
	Mer		Fer		Air		Route		Voie navigable		tonnes	%
	tonnes	%	tonnes	%	tonnes	%	tonnes	%	tonnes	%		
0. Produits agricoles, animaux vivants.....	4.785.484	63,7	694.329	9,3	7.852	0,1	1.253.329	16,7	769.357	10,2	7.510.351	100
1. Denrées alimentaires, fourrages.	3.579.829	67,7	172.971	3,3	5.063	0,1	953.180	18	574.407	10,9	5.285.450	100
2. Combustibles minéraux solides..	3.564.482	23,1	7.782.538	50,6	-	-	31.894	0,2	4.013.265	26,1	15.392.179	100
3. Produits pétroliers.....	83.085.153	99,4	120.446	0,1	192	-	161.017	0,2	251.694	0,3	83.618.502	100
4. Minerais et déchets pour la métallurgie.....	6.273.123	81,1	192.352	2,5	21	-	86.930	1,1	1.179.343	15,3	7.731.769	100
5. Produits métallurgiques.....	763.309	12,6	2.848.611	47,2	894	-	1.176.916	19,5	1.247.912	20,7	6.037.642	100
6. Minéraux bruts manufacturés, matériaux de construction....	2.066.301	18,5	866.239	7,8	82	-	5.793.093	52	2.414.792	21,7	11.140.507	100
7. Engrais.....	3.563.972	57,4	1.379.971	22,2	1	-	314.260	5,1	950.913	15,3	6.209.117	100
8. Produits chimiques.....	1.596.385	36,9	852.249	19,7	2.317	-	1.426.870	32,9	455.003	10,5	4.332.824	100
9. Machines, véhicules, objets manufacturés.....	1.059.760	24,2	1.210.959	27,6	37.366	0,8	1.999.922	45,6	79.697	1,8	4.387.704	100
TOTAL.....	110.337.798	72,8	16.120.665	10,6	53.788	-	13.197.411	8,7	11.936.383	7,9	151.646.045	100

RÉSULTATS PAR CHAPITRES DE LA N.S.T.

Entrées : 1969

CHAPITRES de la N.S.T.	MODES DE TRANSPORT										TOTAL	
	Mer		Fer		Air		Route		Voie navigable		tonnes	%
	tonnes	%	tonnes	%	tonnes	%	tonnes	%	tonnes	%		
0. Produits agricoles, animaux vivants.....	5.681.971	66,2	812.934	9,5	8.497	0,1	1.224.303	14,3	854.199	9,9	8.581.904	100
1. Denrées alimentaires, fourrages.	3.916.607	66,4	258.196	4,4	4.310	0,1	1.122.153	19,0	599.300	10,1	5.900.566	100
2. Combustibles minéraux solides..	4.330.933	27,6	7.477.662	47,6	-	-	18.201	0,1	3.884.698	24,7	15.711.494	100
3. Produits pétroliers.....	91.109.546	99,3	146.137	0,2	58	-	213.539	0,2	306.471	0,3	91.775.751	100
4. Minerais et déchets pour la métallurgie.....	8.138.985	80,8	376.815	3,7	8	-	91.996	0,9	1.474.159	14,6	10.081.963	100
5. Produits métallurgiques.....	992.316	12,4	3.781.627	47,5	908	-	1.490.496	18,7	1.707.620	21,4	7.972.967	100
6. Minéraux bruts manufacturés, matériaux de construction....	2.336.027	18,7	926.152	7,4	116	-	6.752.091	53,9	2.509.358	20,0	12.523.744	100
7. Engrais.....	3.830.995	59,7	1.306.195	20,4	28	-	293.796	4,6	983.154	15,3	6.414.168	100
8. Produits chimiques.....	1.777.097	35,3	921.826	18,3	3.043	0,1	1.775.852	35,3	552.683	11,0	5.030.501	100
9. Machines, véhicules, objets manufacturés.....	1.237.484	22,5	1.494.534	27,2	44.464	0,8	2.617.967	47,6	107.789	1,9	5.502.238	100
TOTAL.....	123.351.961	72,8	17.502.078	10,3	61.432	-	15.600.394	9,2	12.979.431	7,7	169.495.296	100

RÉSULTATS PAR CHAPITRES DE LA N.S.T.

Sorties : 1968

CHAPITRES de la N.S.T.	MODES DE TRANSPORT										TOTAL	
	Mer		Fer		Air		Route		Voie navigable			
	tonnes	%	tonnes	%	tonnes	%	tonnes	%	tonnes	%	tonnes	%
0. Produits agricoles, animaux vivants.....	5.808.646	43,4	1.829.294	13,7	3.062	-	2.483.455	18,6	3.259.264	24,3	13.383.721	100
1. Denrées alimentaires, fourrages..	1.685.087	35,8	917.338	19,5	4.339	0,1	1.327.722	28,2	771.711	16,4	4.706.197	100
2. Combustibles minéraux solides..	62.360	5,7	876.428	80,1	-	-	14.899	1,4	139.672	12,8	1.093.359	100
3. Produits pétroliers.....	7.009.871	62,1	781.632	7	47	-	946.583	8,4	2.537.482	22,5	11.275.615	100
4. Minerais et déchets pour la métallurgie.....	442.224	2,1	15.833.403	74	4	-	4.821.701	22,6	280.561	1,3	21.377.893	100
5. Produits métallurgiques.....	1.777.662	23,1	2.805.248	36,4	321	-	1.097.288	14,2	2.020.324	26,2	7.700.843	100
6. Minéraux bruts manufacturés, matériaux de construction....	2.399.769	13,1	1.596.451	8,7	35	-	4.822.721	26,2	9.555.748	52	18.374.724	100
7. Engrais.....	829.591	31,5	626.498	23,9	-	-	165.314	6,3	1.009.196	38,3	2.630.599	100
8. Produits chimiques.....	1.187.164	32	869.595	23,5	3.300	0,1	1.170.249	31,6	474.883	12,8	3.705.191	100
9. Machines, véhicules, objets manufacturés.....	2.052.526	42,9	1.115.026	23,2	47.865	1	1.527.506	31,9	47.421	1	4.790.344	100
TOTAL.....	23.254.900	26,1	27.250.913	30,6	58.973	0,1	18.377.438	20,6	20.096.262	22,6	89.038.486	100

RÉSULTATS PAR CHAPITRES DE LA N.S.T.

Sorties : 1969

CHAPITRES de la N.S.T.	MODES DE TRANSPORT										TOTAL	
	Mer		Fer		Air		Route		Voie navigable			
	tonnes	%	tonnes	%	tonnes	%	tonnes	%	tonnes	%	tonnes	%
0. Produits agricoles, animaux vivants.....	6.056.271	37,9	2.195.462	13,8	3.882	-	2.814.307	17,6	4.889.522	30,7	15.959.544	100
1. Denrées alimentaires, fourrages.	1.624.435	31,1	1.026.012	19,6	5.281	0,1	1.652.817	31,7	914.289	17,5	5.222.834	100
2. Combustibles minéraux solides..	188.063	9,2	1.601.849	78,0	-	-	21.473	1,0	242.921	11,8	2.054.306	100
3. Produits pétroliers.....	7.721.301	67,1	952.403	8,3	32	-	970.703	8,4	1.861.940	16,2	11.506.379	100
4. Minerais et déchets pour la métallurgie.....	368.344	1,7	16.323.147	75,4	5	-	4.691.256	21,7	260.803	1,2	21.643.555	100
5. Produits métallurgiques.....	1.768.513	23,0	3.091.859	40,1	380	-	1.214.224	15,8	1.625.770	21,1	7.700.746	100
6. Minéraux bruts manufacturés, matériaux de construction....	2.352.866	12,5	1.819.915	9,7	46	-	5.155.714	27,5	9.452.844	50,3	18.781.385	100
7. Engrais.....	523.343	23,1	831.420	36,7	-	-	201.668	8,9	709.461	31,3	2.265.892	100
8. Produits chimiques.....	1.327.771	29,3	1.132.805	25,0	3.913	0,1	1.462.642	32,2	606.592	13,4	4.533.723	100
9. Machines, véhicules, objets manufacturés.....	2.279.505	41,4	1.372.131	24,9	54.274	1,0	1.734.166	31,5	64.425	1,2	5.504.501	100
TOTAL.....	24.210.512	25,4	30.347.003	31,9	67.813	0,1	19.918.970	20,9	20.628.567	21,7	95.172.865	100

RESULTATS PAR CHAPITRES DE LA N.S.T.
 TRANSPORT PAR MER (Milliers de tonnes)
 ANNEES 1967-1968-1969

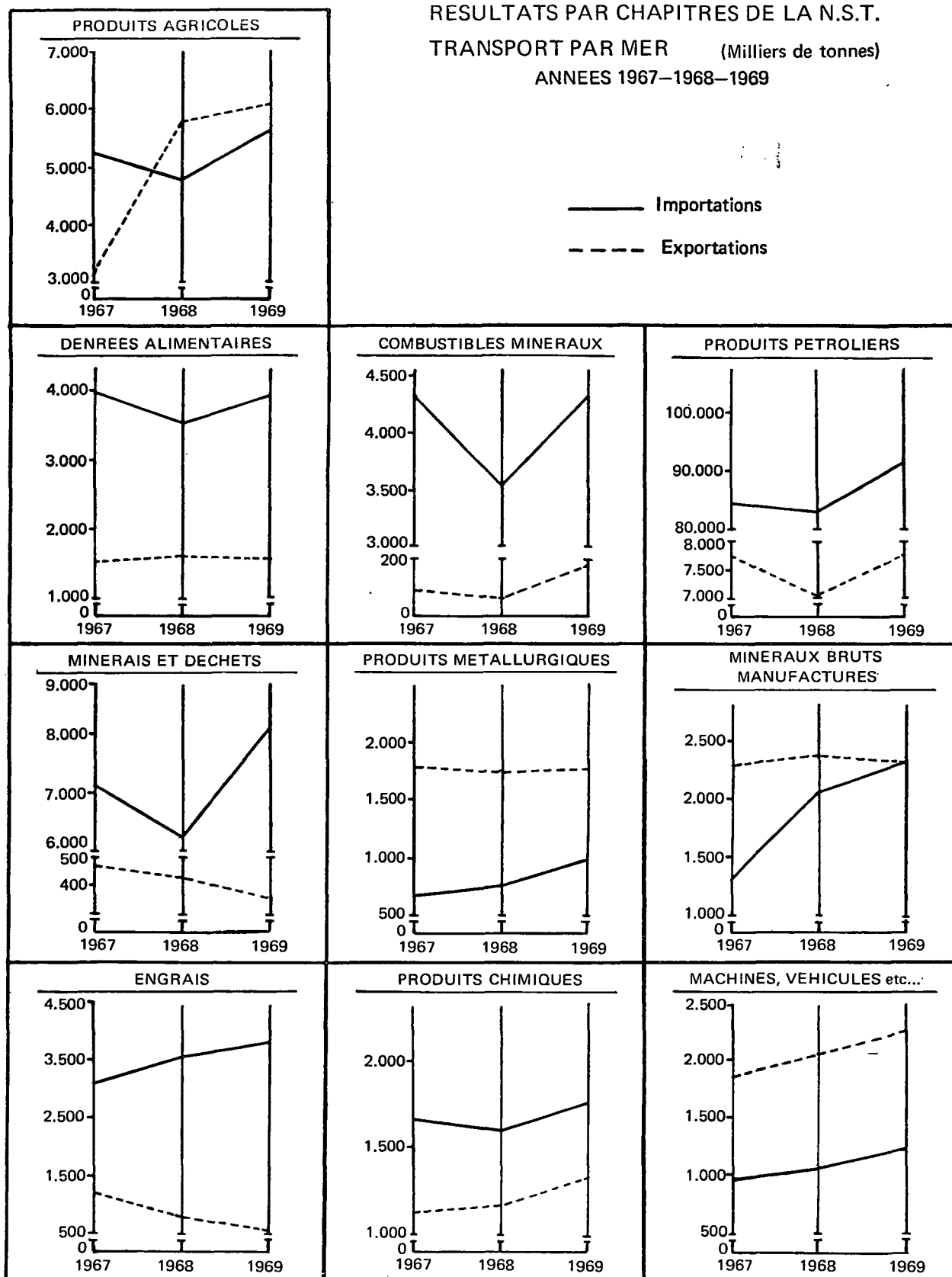

RESULTATS PAR CHAPITRES DE LA N.S.T.
 TRANSPORT PAR FER (MILLIERS DE TONNES)
 ANNEES 1967-1968-1969

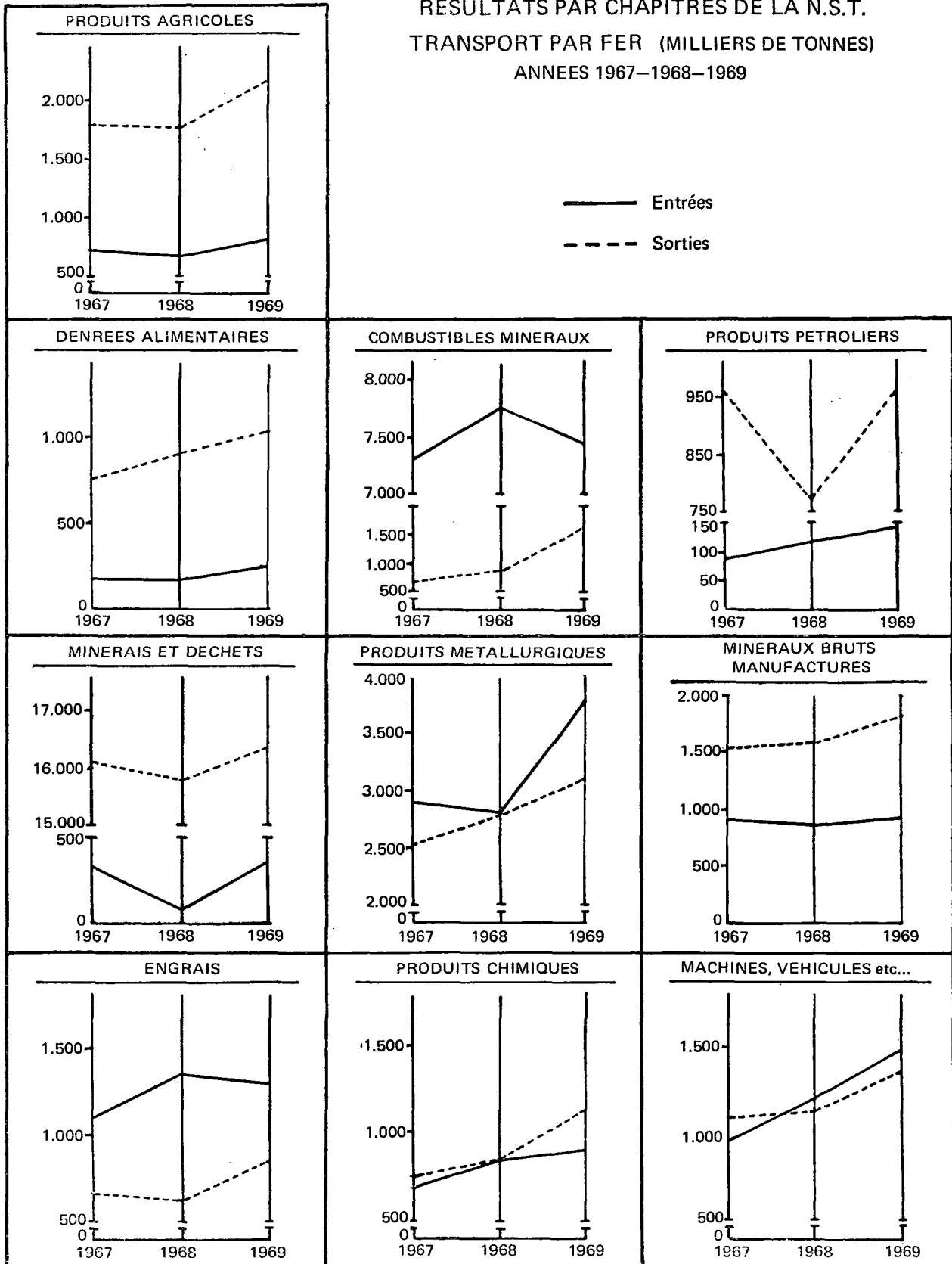

RESULTATS PAR CHAPITRES DE LA N.S.T.
 TRANSPORT PAR ROUTE (MILLIERS DE TONNES)
 ANNEES 1967-1968-1969

— Entrées
 - - - Sorties

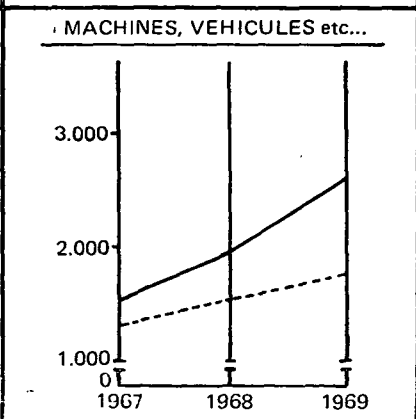
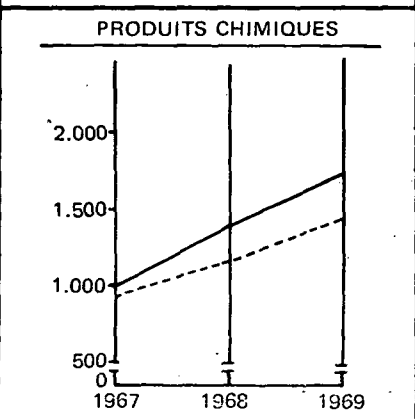
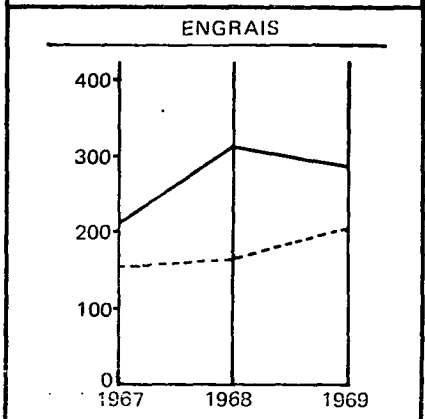
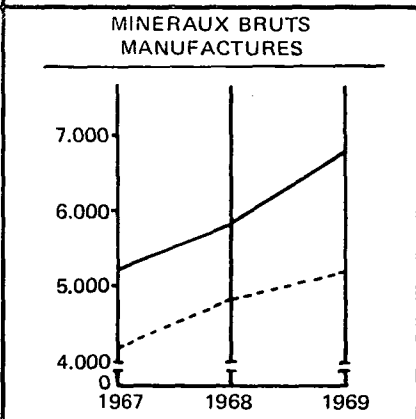
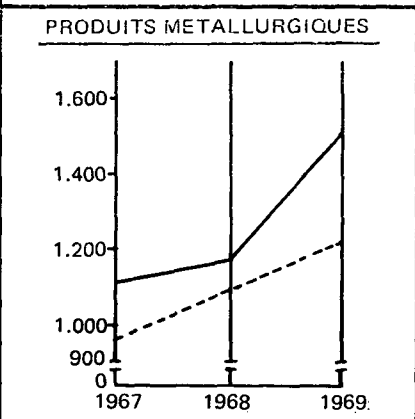
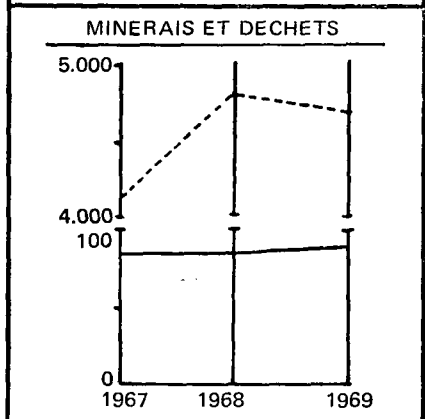
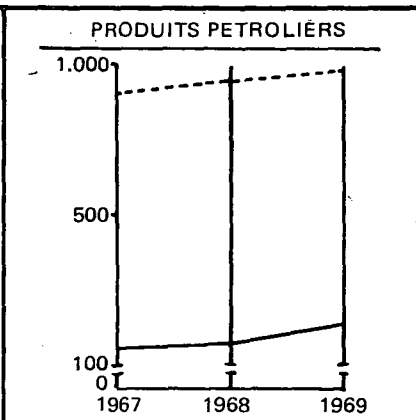
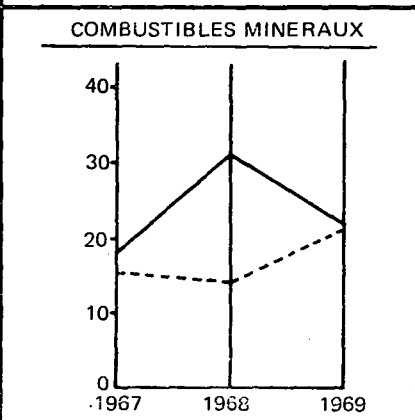
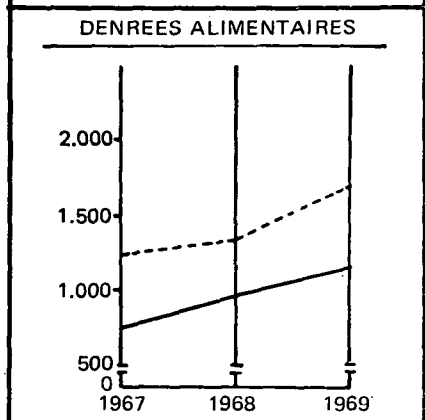
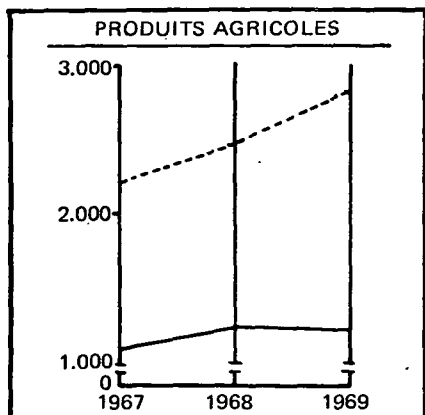

RESULTATS PAR CHAPITRES DE LA N.S.T.
 TRANSPORT PAR AIR (TONNES)
 ANNEES 1967-1968-1969

— Entrées
 - - - Sorties

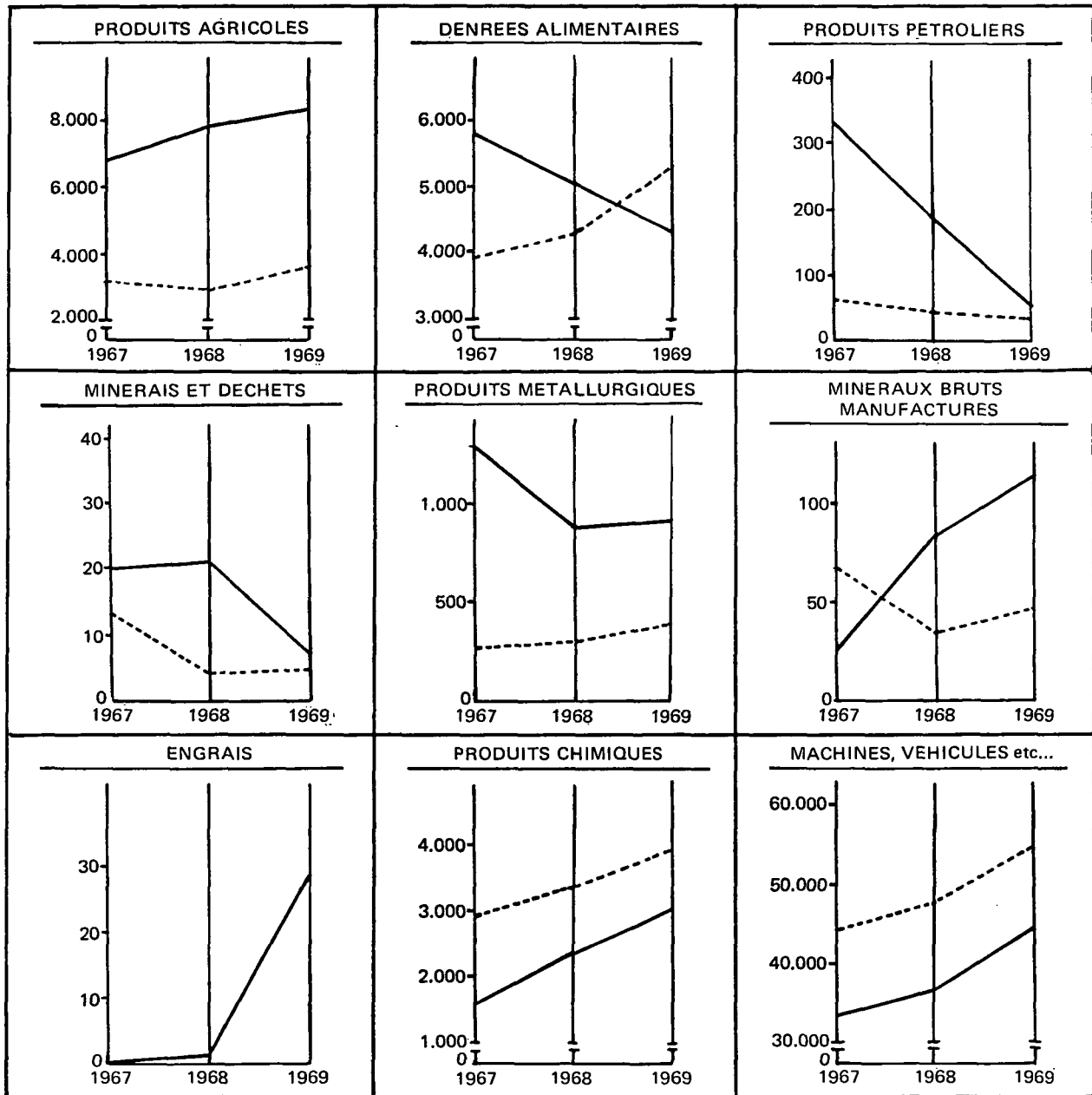

RESULTATS PAR CHAPITRES DE LA N.S.T.
 TRANSPORT PAR VOIE NAVIGABLE (Milliers de tonnes)
 ANNEES 1967-1968-1969

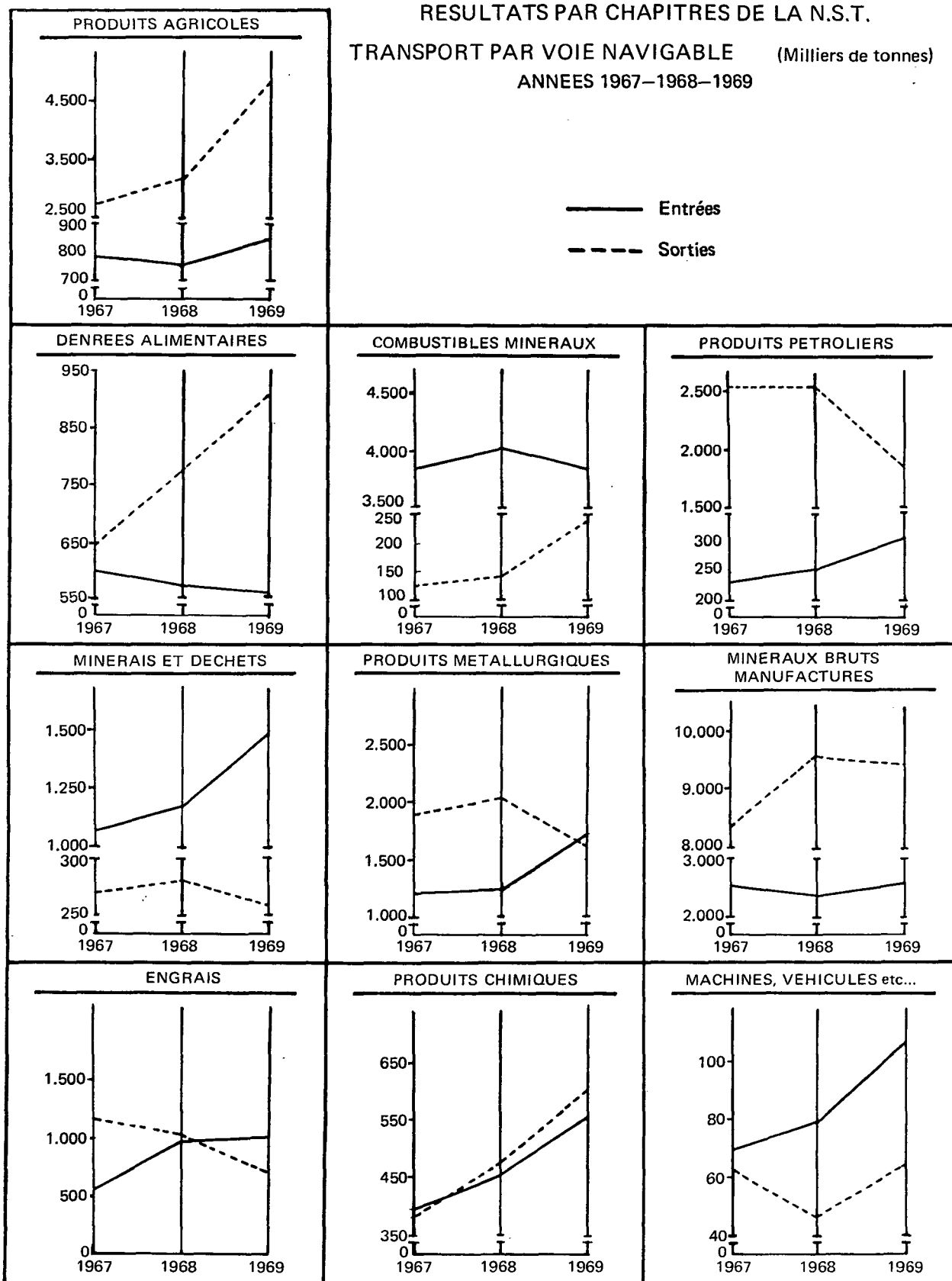

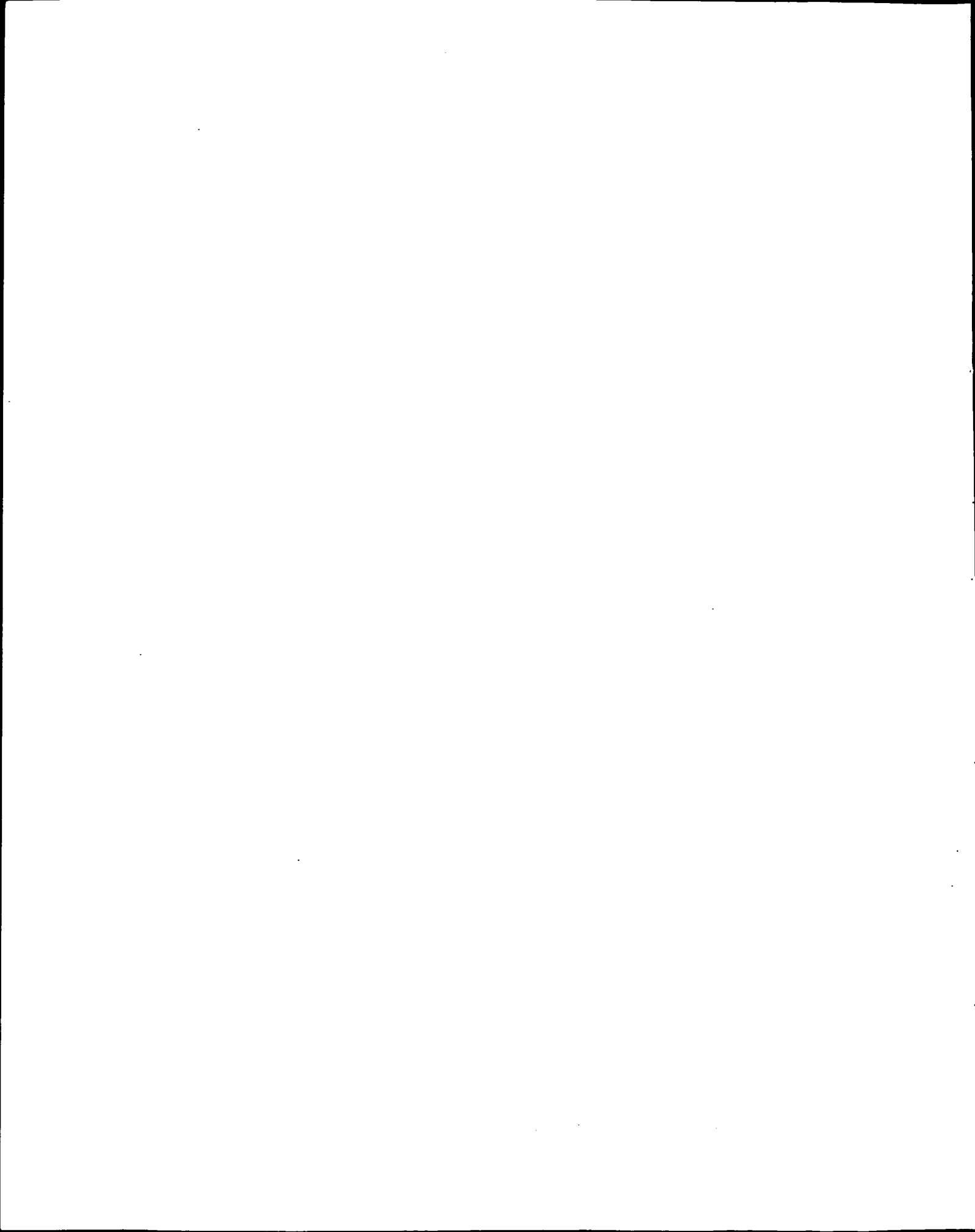

RÉSULTATS PAR ZONES GÉOGRAPHIQUES

La majorité des tonnages *importés* proviennent de la C.E.E. qui assure 28,3 % des entrées puis d'Afrique du Nord (26,4 %) et d'Asie Occidentale (23,2 %).

Le reste de l'Europe constitue le quatrième fournisseur avec 9,4 % du total.

Si l'on excepte les arrivages d'Afrique du Nord et d'Asie Occidentale qui sont effectués pour leur quasi-totalité par voie maritime, la part des différents modes de transport, utilisés dans l'acheminement des marchandises en provenance des différents pays européens apparaît dans le tableau ci-dessous :

En pourcentage	Mer	Fer	Route	Voie navigable	Total
C.E.E.....	9	35	29	27	100
Reste de l'Europe.....	83	6	11	-	100

Par rapport aux résultats de 1968, les entrées par mer se développent surtout à partir d'Afrique du Nord (+ 4.437 milliers de tonnes) et du reste de l'Europe (+ 2.097 milliers de tonnes).

En ce qui concerne les transports par fer, route et voie navigable, leur expansion concerne surtout, en valeur absolue, les arrivages en provenance de la C.E.E. et, en valeur relative, ceux en provenance du reste de l'Europe :

	Fer		Route		Voie navigable	
	Milliers F	% Augmentation	Milliers F	% Augmentation	Milliers F	% Augmentation
C.E.E.....	+ 1.181	+ 7,6	+ 2.042	+ 17,2	+ 1.042	+ 8,7
Reste de l'Europe.....	+ 200	+ 28,6	+ 361	+ 26,8	+ 1.321	+ 15,3

Les tonnages *exportés* sont destinés, à concurrence de 71 % aux pays de la C.E.E., et de 17 % au reste de l'Europe.

Les sorties à destination de la C.E.E. sont principalement acheminées par fer (39 %) puis par voie navigable (28 %) et par route (25 %), alors que les expéditions vers le reste de l'Europe empruntent surtout la voie maritime (50 %) puis, dans des proportions voisines, le fer (23 %) et la route (19 %).

La progression des sorties, par rapport aux résultats de 1968, porte essentiellement sur les transports par fer (+ 12 %) et, dans une moindre mesure, par route (+ 8,7 %) à destination de la C.E.E.

En ce qui concerne les transports maritimes, on enregistre simultanément une forte augmentation des exportations à destination de la C.E.E. (+ 60,4 %) et une contraction de celles destinées au reste de l'Europe (- 13,8 %).

RÉSULTATS PAR ZONES GÉOGRAPHIQUES DE PROVENANCE

Entrées : 1968

ZONES GÉOGRAPHIQUES	MODES DE TRANSPORT										TOTAL	
	Mer		Fer		Air		Route		Voie navigable			
	tonnes	%	tonnes	%	tonnes	%	tonnes	%	tonnes	%	tonnes	%
01. C.E.E.....	3.615.733	3,2	15.421.362	95,7	9.745	18,1	11.851.263	89,8	11.927.741	99,9	42.825.844	28,2
02. Reste de l'Europe.....	11.195.270	10,1	699.302	4,3	19.265	35,8	1.346.148	10,2	8.642	0,1	13.268.627	8,7
03. Afrique du Nord.....	40.248.464	36,5	-	-	2.994	5,6	-	-	-	-	40.251.458	26,6
04. Afrique occidentale.....	5.007.433	4,5	-	-	4.189	7,8	-	-	-	-	5.011.622	3,3
05. Afrique centrale, orientale et du Sud.....	2.525.651	2,3	-	-	1.440	2,7	-	-	-	-	2.527.091	1,7
06. Amérique du Nord.....	2.735.423	2,5	-	-	13.287	24,7	-	-	-	-	2.748.710	1,8
07. Amérique Latine.....	4.841.176	4,4	-	-	539	1	-	-	-	-	4.841.715	3,2
08. Asie occidentale.....	38.165.459	34,6	-	-	1.366	2,5	-	-	-	-	38.166.825	25,2
09. Reste de l'Asie.....	557.609	0,5	-	-	924	1,7	-	-	-	-	558.533	0,4
10. Australie et Océanie.....	831.264	0,8	-	-	44	0,1	-	-	-	-	831.304	0,5
00. Autres.....	614.316	0,6	-	-	-	-	-	-	-	-	614.316	0,4
TOTAL.....	110.337.798	100	16.120.664	100	53.789	100	13.197.411	100	11.936.383	100	151.646.045	100

RÉSULTATS PAR ZONES GÉOGRAPHIQUES DE PROVENANCE

Entrées : 1969

ZONES GÉOGRAPHIQUES	MODES DE TRANSPORT										TOTAL	
	Mer		Fer		Air		Route		Voie navigable			
	tonnes	%	tonnes	%	tonnes	%	tonnes	%	tonnes	%	tonnes	%
01. C.E.E.	4.425.987	3,6	16.602.498	95	11.793	19,2	13.893.403	89	12.969.468	99,9	47.903.149	28,3
02. Reste de l'Europe.	13.292.469	10,8	899.580	5	20.631	33,6	1.706.991	11	9.963	0,1	15.929.634	9,4
03. Afrique du Nord.	44.685.664	36,2	-	-	2.795	4,5	-	-	-	-	44.688.459	26,4
04. Afrique occidentale.	7.507.930	6,1	-	-	3.923	6,4	-	-	-	-	7.511.853	4,4
05. Afrique centrale, orientale et du Sud.	3.608.654	2,9	-	-	1.826	3,0	-	-	-	-	3.610.480	2,1
06. Amérique du Nord.	3.513.655	2,8	-	-	17.066	27,8	-	-	-	-	3.530.721	2,1
07. Amérique Latine.	4.931.803	4,0	-	-	662	1,1	-	-	-	-	4.932.465	2,9
08. Asie occidentale.	39.301.387	31,9	-	-	1.357	2,2	-	-	-	-	39.302.744	23,2
09. Reste de l'Asie.	723.214	0,6	-	-	1.314	2,1	-	-	-	-	724.528	0,4
10. Australie et Océanie.	1.190.711	1,0	-	-	65	0,1	-	-	-	-	1.190.776	0,7
00. Autres.	170.487	0,1	-	-	-	-	-	-	-	-	170.487	0,1
TOTAL.	123.351.961	100	17.502.078	100	61.432	100	15.600.394	100	12.979.431	100	169.495.296	100

RÉSULTATS PAR ZONES GÉOGRAPHIQUES DE PREMIÈRE DESTINATION

Sorties : 1968

ZONES GÉOGRAPHIQUES	MODES DE TRANSPORT										TOTAL	
	Mer		Fer		Air		Route		Voie navigable			
	tonnes	%	tonnes	%	tonnes	%	tonnes	%	tonnes	%	tonnes	%
01. C.E.E.....	3.258.645	14	23.698.211	87	13.547	23	15.429.045	84	18.492.877	92	60.892.325	68,4
02. Reste de l'Europe.....	9.682.545	41,7	3.552.702	13	20.682	35	2.948.393	16	1.603.385	8	17.807.707	20
03. Afrique du Nord.....	3.071.819	13,2	-	-	3.893	6,6	-	-	-	-	3.075.712	3,5
04. Afrique occidentale.....	1.217.872	5,2	-	-	3.611	6,1	-	-	-	-	1.221.483	1,4
05. Afrique centrale, orientale et du Sud.....	933.470	4	-	-	3.447	5,9	-	-	-	-	936.917	1
06. Amérique du Nord.....	1.182.400	5,1	-	-	10.223	17,4	-	-	-	-	1.192.623	1,3
07. Amérique Latine.....	1.299.595	5,6	-	-	1.203	2	-	-	-	-	1.300.798	1,5
08. Asie occidentale.....	620.781	2,7	-	-	1.700	2,9	-	-	-	-	622.481	0,7
09. Reste de l'Asie.....	1.673.124	7,2	-	-	416	0,7	-	-	-	-	1.673.540	1,9
10. Australie et Océanie.....	312.749	1,3	-	-	251	0,4	-	-	-	-	313.000	0,3
00. Autres.....	1.900	-	-	-	-	-	-	-	-	-	1.900	-
TOTAL.....	23.254.900	100	27.250.913	100	58.973	100	18.377.438	100	20.096.262	100	89.038.486	100

RÉSULTATS PAR ZONES GÉOGRAPHIQUES DE PREMIÈRE DESTINATION

Sorties : 1969

ZONES GÉOGRAPHIQUES	MODES DE TRANSPORT										TOTAL	
	Mer		Fer		Air		Route		Voie navigable		tonnes	%
	tonnes	%	tonnes	%	tonnes	%	tonnes	%	tonnes	%		
01. C.E.E.....	5.225.779	21,6	26.557.796	87,5	13.008	19,2	16.775.310	84,2	19.386.529	94	67.958.222	71,4
02. Reste de l'Europe.....	8.346.465	34,5	3.789.207	12,5	22.829	33,7	3.143.660	5,8	1.242.038	6	16.544.199	17,4
03. Afrique du Nord.....	3.358.358	13,9	-	-	4.471	6,6	-	-	-	-	3.362.829	3,5
04. Afrique occidentale.....	1.289.968	5,3	-	-	5.143	7,6	-	-	-	-	1.295.111	1,4
05. Afrique centrale, orientale et du Sud.....	952.787	3,9	-	-	5.112	7,5	-	-	-	-	957.899	1,0
06. Amérique du Nord.....	1.370.024	5,7	-	-	12.753	18,8	-	-	-	-	1.382.777	1,5
07. Amérique Latine.....	1.275.022	5,3	-	-	1.506	2,2	-	-	-	-	1.276.528	1,3
08. Asie occidentale.....	509.945	2,1	-	-	1.906	2,8	-	-	-	-	511.851	0,5
09. Reste de l'Asie.....	1.626.141	6,7	-	-	855	1,3	-	-	-	-	1.626.996	1,7
10. Australie et Océanie.....	255.315	1,0	-	-	227	0,3	-	-	-	-	255.542	0,3
00. Autres.....	908	-	-	-	3	-	-	-	-	-	911	-
TOTAL.....	24.210.512	100	30.347.003	100	67.813	100	19.918.970	100	20.628.567	100	95.172.865	100

RÉSULTATS PAR ZONES GÉOGRAPHIQUES
DE PROVENANCE ET DE PREMIÈRE DESTINATION
TRANSPORT PAR MER (Milliers de tonnes)

— Entrées
- - - Sorties

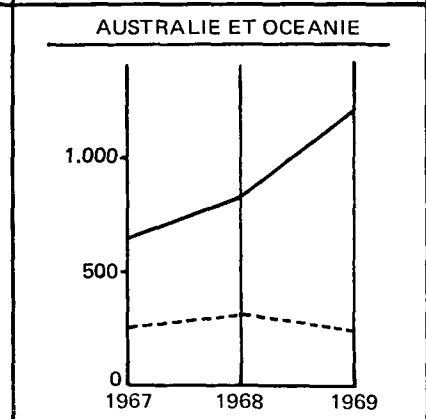
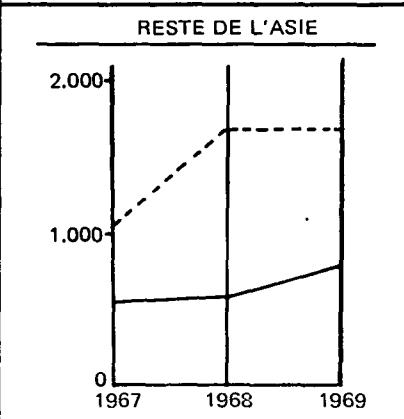
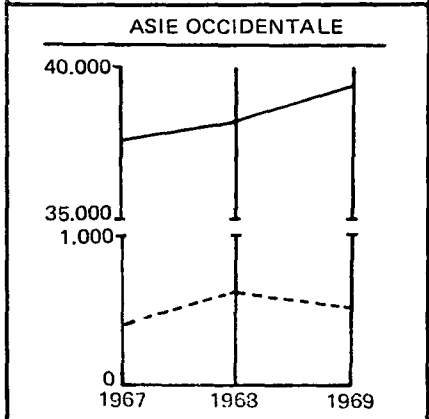
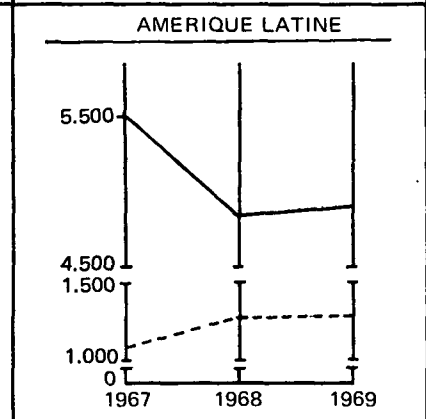
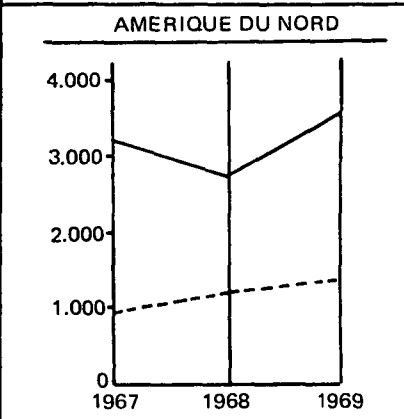
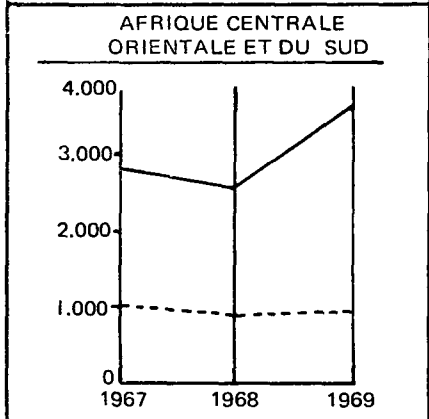
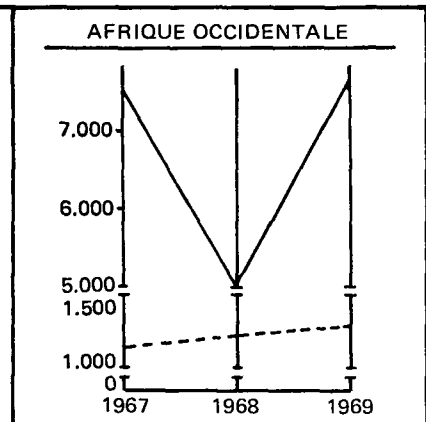
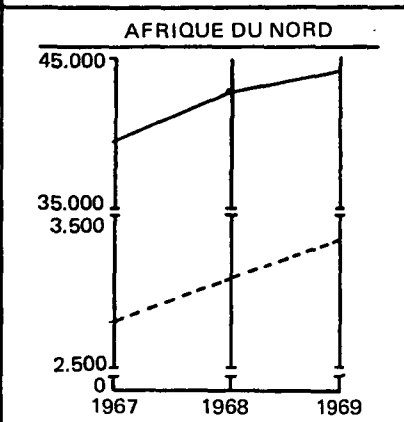
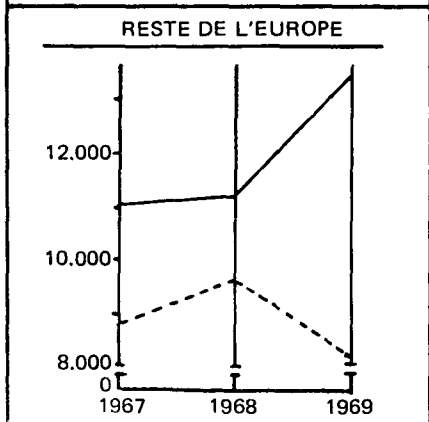
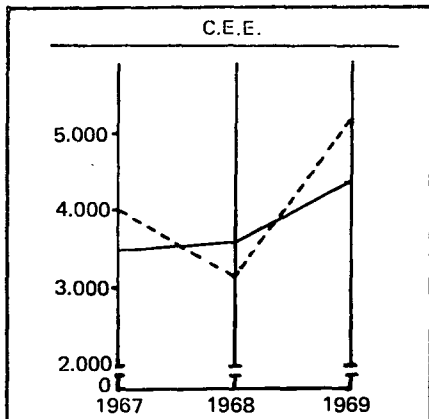

RESULTATS PAR ZONES GEOGRAPHIQUES
DE PROVENANCE ET DE PREMIERE DESTINATION
TRANSPORT PAR AIR (Tonnes)

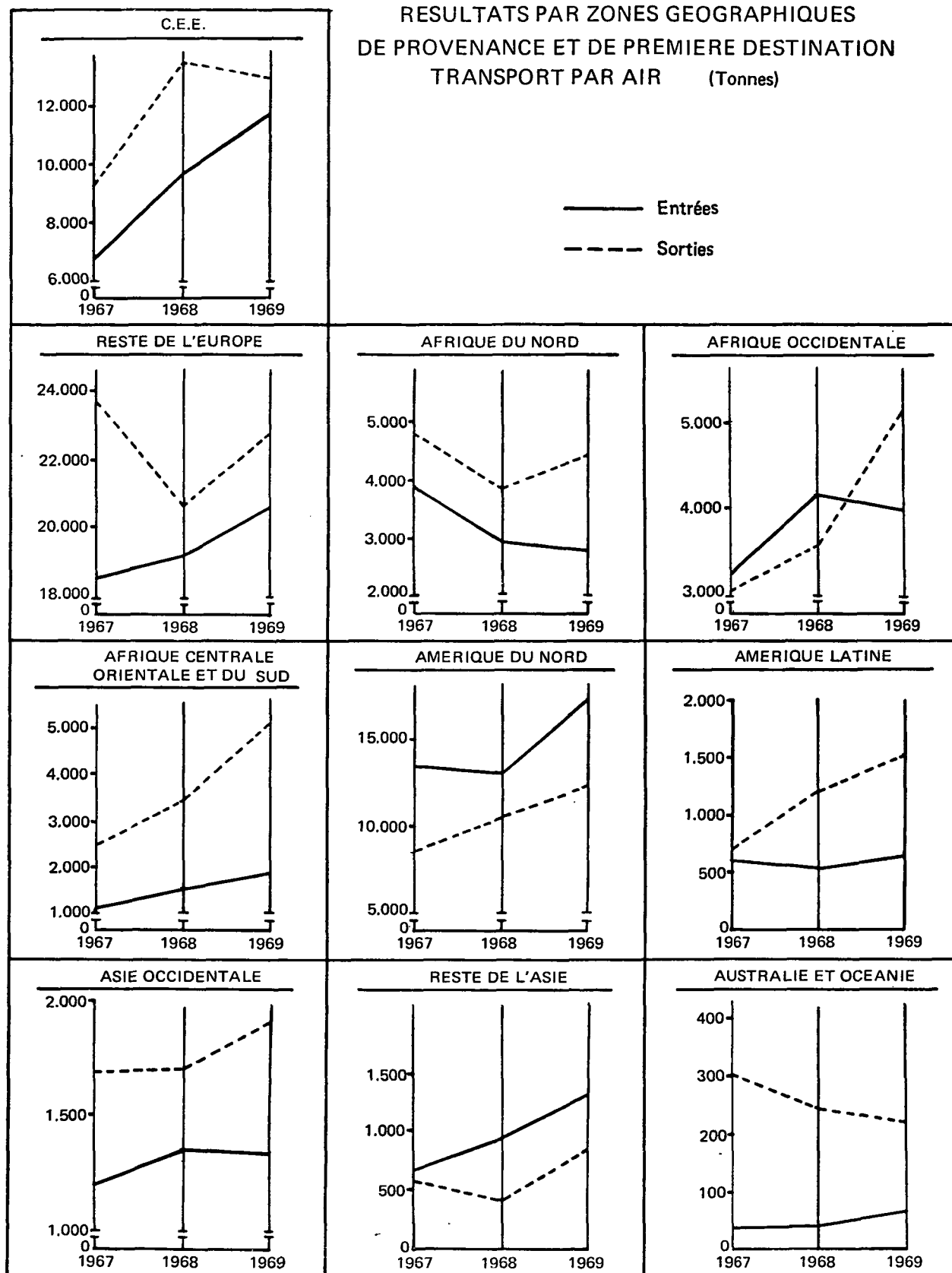

RESULTATS PAR ZONES GEOGRAPHIQUES DE PROVENANCE ET DE PREMIERE DESTINATION

- - - Entrées
 ——— Sorties

TRANSPORT PAR VOIE NAVIGABLE

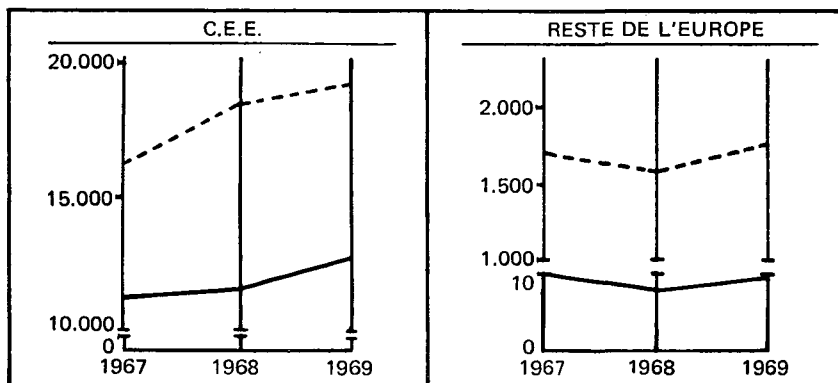

TRANSPORT PAR ROUTE

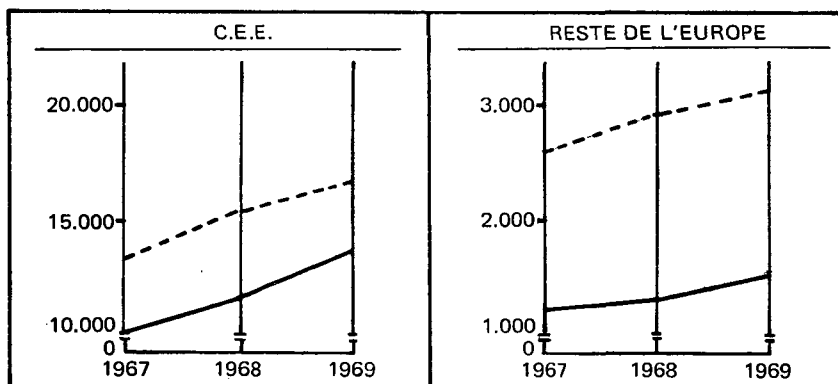

TRANSPORT PAR FER

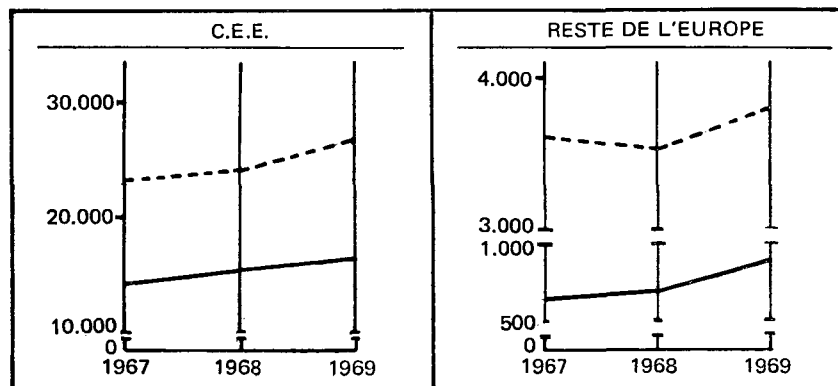

LA PART DU PAVILLON FRANÇAIS

A l'importation la part du pavillon français est prépondérante dans le secteur des transports aériens : elle dépasse 50 % en tonnage et s'établit à 63,1 % en valeur.

En ce qui concerne les autres modes de transport et contrairement à ce que l'on note pour les transports aériens, la part du pavillon français est plus importante en tonnage qu'en valeur. La part du pavillon français est également importante dans le transport par mer puisqu'elle s'établit à 42,6 % en tonnage.

A l'exportation on note la part prépondérante du pavillon français dans les transports aérien et routier (55,7 % et 49,5 % en tonnage). Pour tous les autres modes de transport la part du pavillon français est plus importante en valeur qu'en tonnage.

Entre 1968 et 1969 à l'importation la part du pavillon français progresse en tonnage et valeur dans les transports par air, route et voie navigable. Par contre elle regresse dans le secteur maritime.

A l'exportation la part du pavillon français fléchit légèrement pour les transports par mer et air. Par contre on note une amélioration de la participation des transporteurs français en ce qui concerne la route et surtout la voie navigable.

ÉVOLUTION DE LA PART DU PAVILLON FRANÇAIS

Entrées

MODES DE TRANSPORT	1968		1969	
	% en tonnage	% en valeur	% en tonnage	% en valeur
Mer.	43,5	40,2	42,6	38,5
Air.	49,4	61,4	50,4	63,1
Route	37,4	35	38,6	36,5
Voie navigable.....	31,7	21,9	34	23,6

Sorties

MODES DE TRANSPORT	1968		1969	
	% en tonnage	% en valeur	% en tonnage	% en valeur
Mer.	25,4	47,2	24	46,9
Air.	57,5	60,4	55,7	56,8
Route	49,3	52,1	49,5	53,8
Voie navigable.....	19,5	28,6	22,8	31,2

EVOLUTION DE LA PART DU PAVILLON FRANCAIS

‰ EXPRIMES EN TONNAGES

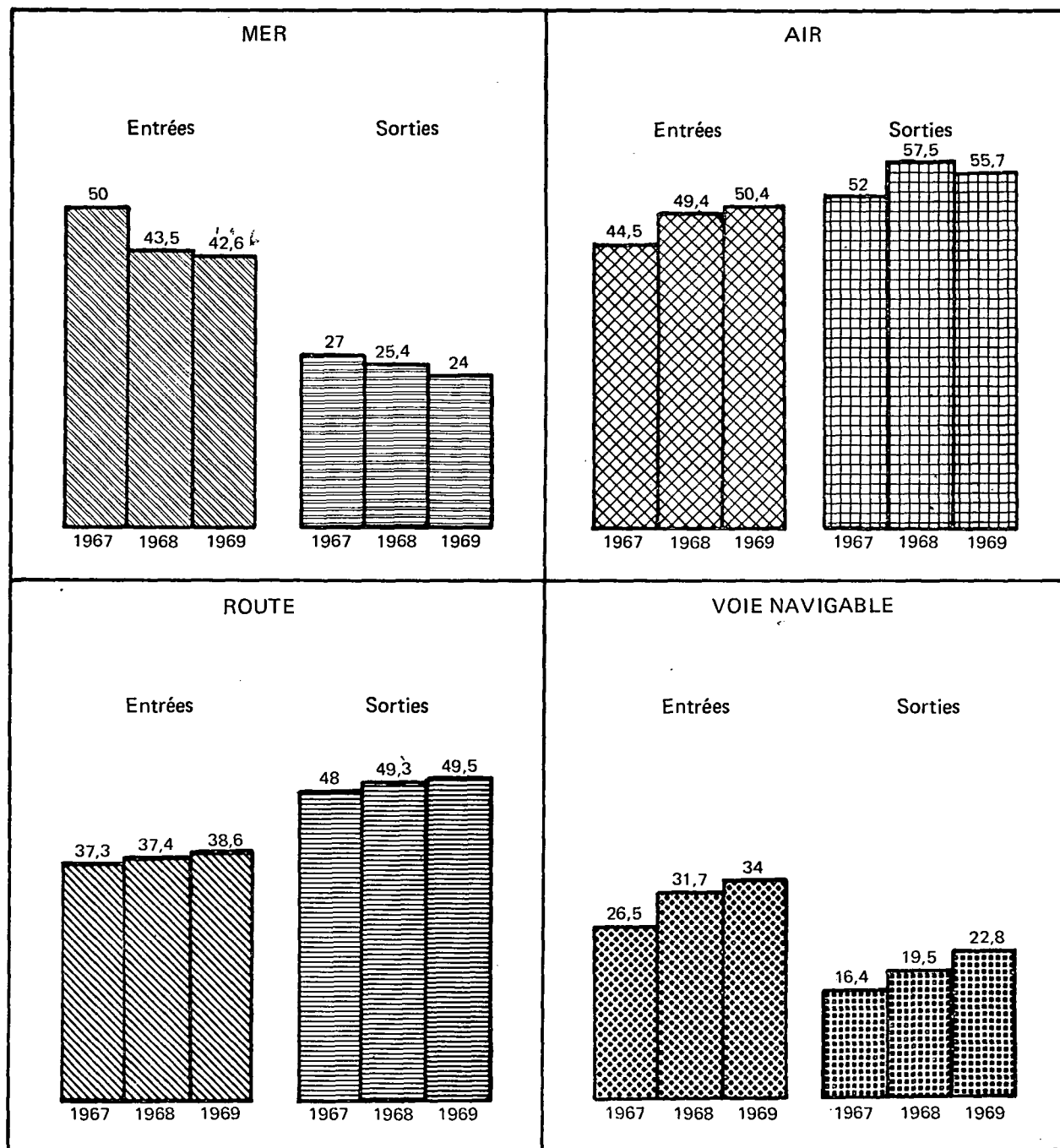

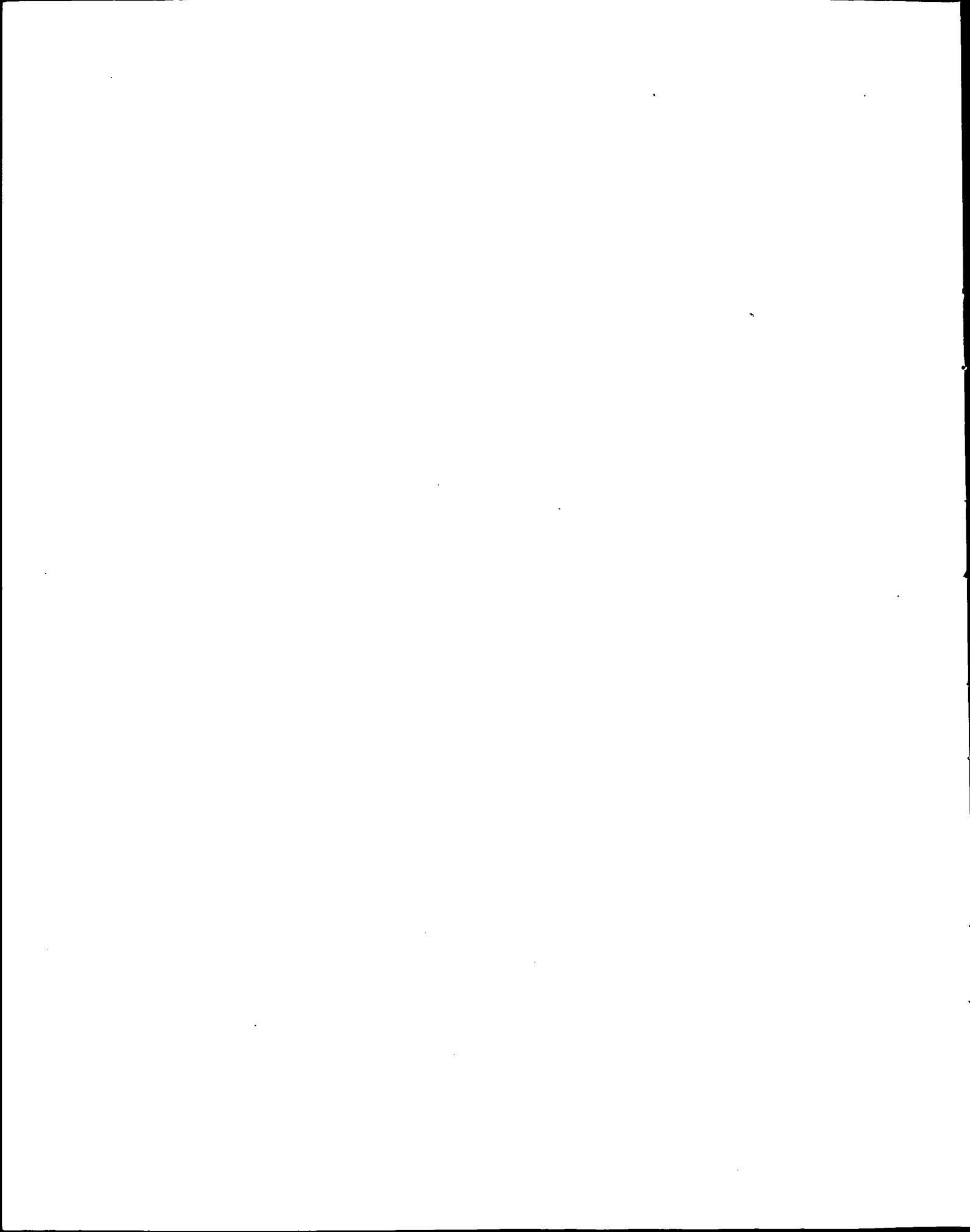

RÉSULTATS PAR PRINCIPAUX PAVILLONS ET CHAPITRES DE LA N.S.T.

Transport par mer

En ce qui concerne les tonnages *importés*, les produits pétroliers constituent l'essentiel du trafic maritime (74 %). Le pavillon français en assure la moitié suivi par les pavillons libérien et norvégien (respectivement 14 et 13 %).

63 % des combustibles minéraux solides sont acheminés par navires français. Le pavillon national participe par ailleurs à concurrence de 36 à 35 % au transport des produits agricoles et des denrées alimentaires.

Sa part apparaît encore plus importante si l'on considère la valeur des marchandises importées : 41 % des denrées alimentaires, 38 % des produits métallurgiques, 36 % des produits agricoles et des produits manufacturés.

On note par ailleurs, en ce qui concerne les autres pavillons, l'importance relative des bâtiments allemands : 17 à 13 % respectivement des acheminements de produits métallurgiques et produits agricoles et des navires britanniques : 15 % des entrées de produits manufacturés et 7 % de celles de produits agricoles.

A l'*exportation*, trois pavillons se partagent le transport des produits pétroliers : ce sont dans l'ordre de leur importance le Royaume-Uni (17 % des sorties), le Libéria (15 %) et la France (14 %). Excepté pour ces produits, l'essentiel des tonnages exportés est acheminé par le pavillon français : 51 % des produits manufacturés, 40 % des produits alimentaires, 39 % des produits chimiques et 36 % des produits métallurgiques.

Les navires allemands assurent toutefois une part importante du transport de produits agricoles (15 % des exportations de ce groupe de produits), de minéraux bruts et manufacturés (14 %) et de produits métallurgiques (13 %).

En valeur, la part du pavillon national est prépondérante : 53 % des expéditions de produits manufacturés, 51 % de celles de produits chimiques, 45 et 43 % respectivement des sorties de produits métallurgiques et denrées alimentaires.

Les principaux pavillons étrangers utilisés sont d'une part le pavillon allemand avec 16 % des exportations de produits agricoles, 10 et 9 % de celles de produits métallurgiques et denrées alimentaires; d'autre part, le pavillon anglais (10 % des livraisons de denrées alimentaires et 9 % de celles de produits agricoles).

Transport par route

43 % des tonnages *importés* consistent en minéraux bruts, manufacturés et matériaux de construction. 50 % de ces produits sont acheminés par camions français et 37 % par véhicules belgo-luxembourgeois.

Les véhicules français assurent par ailleurs 34 % des entrées de produits manufacturés, 32 % de celles de produits chimiques et 31 % des arrivages de produits métallurgiques.

Les transporteurs belgo-luxembourgeois assurent également une part importante du trafic tant au point de vue quantité que diversité des produits :

- produits manufacturés : 20 % des importations de ce groupe de produits;
- produits chimiques : 32 %;
- produits métallurgiques : 29 %;
- produits agricoles : 25 %.

Quant aux véhicules allemands et néerlandais, leur participation bien que moins importante est cependant notable : 25 % des produits élaborés sont transportés par camions allemands (10 % pour les Pays-Bas) lesquels réalisent en outre 21 et 15 % du transport de produits métallurgiques et chimiques. Les camions néerlandais acheminent, pour leur part, 27 % des importations de denrées alimentaires et 22 % de celles de produits agricoles.

Si l'on considère la valeur des marchandises entrant sur le territoire national, les produits manufacturés viennent largement en tête : 62 %. Ils sont transportés à concurrence de 26 % par des véhicules français et 14 et 9 % respectivement par les camions allemands et belgo-luxembourgeois. Ces trois nationalités assurent par ailleurs l'essentiel du transport des produits chimiques (33 % pour la France, 21 % pour l'Allemagne et 17 % pour l'U.E.B.L.) et des produits métallurgiques importés (33, 23 et 32 %).

A la sortie et en tonnages, les véhicules français convoient la quasi-totalité des minerais et déchets pour la métallurgie : 86 %. La part de la France est également importante en ce qui concerne les expéditions de produits agricoles (36 %) de produits chimiques (56 %) et de produits manufacturés (52 %). Les transporteurs français n'acheminent par contre que 26 % des minéraux bruts, manufacturés, matériaux de construction à égalité ou presque avec leurs homologues allemands (27 %) belgo-luxembourgeois (21 %) et suisses (23 %). On note également l'importance des transporteurs allemands pour la prise en charge des produits agricoles (18 % des sorties de ceux-ci), chimiques (15 %) et manufacturés (16 %).

La part prépondérante de la France est encore plus frappante si l'on considère la valeur des marchandises exportées : 59 % des produits chimiques, 54 % des produits manufacturés, 52 % des denrées alimentaires, 47 et 45 % respectivement des produits métallurgiques et agricoles sont expédiés sur camions français.

Les véhicules allemands participent à concurrence de 16, 13 et 20 % au transport des produits manufacturés, des produits métallurgiques et des denrées alimentaires. La participation des transporteurs de l'U.E.B.L. s'élève à 12 % en ce qui concerne ces trois derniers groupes de produits.

Transport par air

Les marchandises transportées par voie aérienne étant constituées pour l'essentiel par des objets manufacturés et des produits chimiques, la valeur unitaire des marchandises acheminées par ce mode de transport est très élevée.

A l'importation 50,4 % du trafic en tonnage est assuré par les compagnies françaises qui transportent 52,2 % des objets manufacturés et 57,8 % des produits chimiques. Le pavillon anglais se situe en seconde position : les compagnies anglaises assurent 18,2 % du trafic aérien et transportent 20,2 % de produits manufacturés et 19,9 % de produits chimiques.

A l'exportation, la participation des compagnies françaises est également prépondérante : 55,7 % des sorties sont effectuées sous pavillon français. Les compagnies françaises transportent 55,9 % des objets manufacturés et 57,9 % des produits chimiques. La part du pavillon anglais est plus faible qu'à l'entrée (10,7 %); 10,9 % des produits manufacturés sont transportés par des avions anglais.

Si l'on considère les valeurs, l'Allemagne (R.F.) devance la Grande-Bretagne : les compagnies allemandes assurent en effet l'acheminement des produits manufacturés à concurrence de 6,1 % contre 5,4 % pour la Grande-Bretagne.

Transport par voie navigable

Les importations effectuées par la voie navigable sont constituées pour l'essentiel en tonnage de combustibles minéraux solides (29,9 %), de minéraux bruts, manufacturés (19,3 %), de produits métallurgiques (12,9 %) de minerais et déchets pour la métallurgie (11,5 %). Leur transport est assuré principalement sous pavillon belgo-luxembourgeois (40,3 %), puis français (34 %), allemand (13,2 %) et néerlandais (11,6 %).

L'U.E.B.L. assure en tonnage le transport de 64,5 % de minéraux bruts et manufacturés importés, de 58,3 % de produits métallurgiques, de 29,3 % de minerais et déchets pour la métallurgie et de 11,8 % de combustibles minéraux solides.

Pour ces mêmes produits la part du pavillon français est la suivante : 21,8 %, 20,8 %, 39 % et 56,2 %. L'Allemagne (R.F.) importe 24,2 % des combustibles minéraux solides et 20,8 % des minerais et déchets pour la métallurgie.

Si l'on considère les valeurs, la part du pavillon belgo-luxembourgeois et celle du pavillon français restent prépondérantes : 54,9 % et 23,6 % respectivement. Le pavillon belgo-luxembourgeois assure 68,3 % des entrées de produits métallurgiques. 55,7 % des combustibles minéraux solides sont importés sous pavillon français.

Les produits agricoles sont transportés à concurrence de 61 % sous pavillon belgo-luxembourgeois et de 21,1 % sous pavillon français.

En tonnage, le trafic fluvial d'exportation porte essentiellement sur des minéraux bruts et manufacturés (45,8 %) et des produits agricoles (23,7 %). Les produits pétroliers et les produits métallurgiques représentent respectivement 9 % et 7,9 % des sorties.

En tonnage le pavillon allemand qui arrive en première position assure le transport de 38 % des exportations contre 23,3 % pour le pavillon belgo-luxembourgeois et 22,8 % pour le pavillon français.

Les compagnies allemandes assurent l'expédition de 64,8 % des minéraux bruts, 28,9 % des produits pétroliers, 19,4 % des produits métallurgiques et 11 % des produits agricoles.

Sous pavillon belgo-luxembourgeois sont exportés 56,9 % des denrées alimentaires, 43,8 % des produits agricoles, 32 % des produits métallurgiques, et 11 % des minéraux bruts.

61 % des produits chimiques, 36 % des produits métallurgiques, 14,8 % des minéraux bruts, manufacturés sont exportés sous pavillon français qui assure également le transport de 33,4 % des produits agricoles.

Les compagnies néerlandaises assurent l'acheminement de 38,8 % des produits pétroliers. 28,3 % des produits pétroliers sont exportés sous pavillon suisse.

Les produits exportés par voie navigable sont, en valeur, constitués à concurrence de 51,5 % par des produits agricoles, 22,6 % par des produits métallurgiques et 10,4 % par des denrées alimentaires.

En valeur, le pavillon belgo-luxembourgeois vient au premier rang (39,8 % des exportations), la France se situe en deuxième position (31,2 %), viennent ensuite les Pays-Bas (13,5 %) et l'Allemagne (RF) (12,8 %).

43,8 % des produits agricoles sont transportés sous pavillon belgo-luxembourgeois, 33,4 % sous pavillon français, 11,2 % néerlandais et 10,8 % allemand.

Les péniches belgo-luxembourgeoises transportent également 56 % des denrées alimentaires exportées par voie navigable, 37,8 % des produits métallurgiques.

Les produits métallurgiques sont également transportés à concurrence de 33,6 % par des bateaux français, puis allemands (16,9 %) et néerlandais (11,20 %).

19 % des denrées alimentaires sont exportées sous pavillon néerlandais.

Les péniches néerlandaises transportent 40,4 % des produits pétroliers, l'Allemagne 25,6 % et la Suisse 29,6 %.

RÉSULTATS PAR PRINCIPAUX PAVILLONS

MER —

CHAPITRES DE LA N.S.T.	PAVIL					
	France		Libéria		Norvège	
	Tonnes	1.000 F	Tonnes	1.000 F	Tonnes	1.000 F
0. Produits agricoles, animaux vivants.....	2.032.970	1.990.327	193.181	103.356	306.134	350.294
1. Denrées alimentaires, fourrages.....	1.394.294	2.143.229	180.856	197.631	234.959	295.300
2. Combustibles minéraux solides.....	2.720.915	269.898	148.512	13.208	182.101	18.845
3. Produits pétroliers.....	42.896.897	3.778.060	12.880.851	1.116.295	11.446.236	1.013.488
4. Minerais et déchets pour la métallurgie.....	1.930.134	223.187	983 017	97.990	662.888	50.881
5. Produits métallurgiques.....	270.862	1.131.422	25.699	78.024	69.469	114.398
6. Minéraux bruts, manufacturés, matériaux de construction.....	423.463	62.086	52.227	7.835	56.597	15.512
7. Engrais.....	501.722	44.090	443.584	35.744	162.602	16.249
8. Produits chimiques.....	137.244	273.341	105.561	16.655	198.557	150.398
9. Machines, véhicules, objets manufacturés.....	298.429	1.909.371	14.118	21.277	150.392	403.196
TOTAL.....	52.606.930	11.825.011	15.027.606	1.688.015	13.469.935	2.428.561

MER —

CHAPITRES DE LA N.S.T.	PAVIL					
	France		Libéria		Norvège	
	Tonnes	1.000 F	Tonnes	1.000 F	Tonnes	1.000 F
0. Produits agricoles, animaux vivants.....	912.572	519.510	509.862	135.397	220.128	62.921
1. Denrées alimentaires, fourrages.....	643.431	1.138.374	111.867	71.047	58.561	111.636
2. Combustibles minéraux solides.....	88.483	8.085	7.311	863	7.933	1.413
3. Produits pétroliers.....	1.054.785	159.948	1.150.556	105.718	639.778	64.949
4. Minerais et déchets pour la métallurgie.....	52.486	19.071	43.639	3.019	52.832	16.766
5. Produits métallurgiques.....	643.886	846.282	78.202	52.543	1377.60	98.670
6. Minéraux bruts, manufacturés, matériaux de construction.....	605.270	126.223	104.844	14.852	157.837	9.120
7. Engrais.....	154.553	30.744	20.881	4.734	3.402	756
8. Produits chimiques.....	511.192	1.368.565	19.592	55.330	128.879	114.807
9. Machines, véhicules, objets manufacturés.....	1.153.251	7.408.749	51.552	325.838	88.370	456.671
TOTAL.....	5.819.909	11.625.551	2.098.306	769.341	1.495.480	937.709

ET PAR CHAPITRES DE LA N.S.T.

ENTRÉE : 1969

LONS									
Royaume-Uni		Allemagne (R.F.)		Italie		Autres Pavillons		Total	
Tonnes	1.000 F	Tonnes	1.000 F	Tonnes	1.000 F	Tonnes	1.000 F	Tonnes	1.000 F
187.314	391.964	790.169	694.726	134.303	186.027	2.037.900	1.766.910	5.681.971	5.483.604
196.931	284.438	407.419	500.511	116.349	168.382	1.385.799	1.643.364	3.916.607	5.232.855
156.393	13.876	350.876	36.353	17.512	2.613	754.624	64.836	4.330.933	419.629
8.076.096	715.494	2.055.138	191.449	2.331.997	253.181	11.422.331	1.100.143	91.109.546	8.168.110
418.734	38.015	813.427	99.478	440.790	65.547	2.889.995	302.731	8.138.985	877.829
35.875	143.758	237.447	495.982	25.284	35.443	327.680	978.350	992.316	2.977.377
514.103	29.100	122.648	22.885	339.850	25.716	827.139	171.031	2.336.027	334.165
103.753	9.359	612.391	52.395	107.188	11.235	1.899.755	200.693	3.830.995	369.765
83.874	149.952	296.774	206.725	89.636	117.220	865.451	704.249	1.777.097	1.618.540
115.720	804.312	133.484	399.785	17.362	73.914	507.979	1.636.284	1.237.484	5.248.139
9.888.793	2.580.268	5.819.773	2.700.289	3.620.271	939.278	22.918.653	8.568.591	123.351.961	30.730.013

SORTIE : 1969

LONS									
Royaume-Uni		Allemagne (R.F.)		Italie		Autres Pavillons		Total	
Tonnes	1.000 F	Tonnes	1.000 F	Tonnes	1.000 F	Tonnes	1.000 F	Tonnes	1.000 F
554.169	202.222	891.561	357.854	404.380	157.081	2.563.699	806.762	6.056.371	2.241.747
117.736	268.343	145.592	246.319	59.826	71.594	487.422	740.809	1.624.435	2.648.122
-	-	37.115	5.082	-	-	47.221	5.191	188.063	20.634
1.305.304	162.134	205.045	38.792	695.182	59.877	2.670.651	287.250	7.721.301	878.668
9.651	2.505	67.175	8.544	57.694	5.102	84.867	25.281	368.344	80.288
64.872	82.047	228.926	184.834	58.312	41.053	556.555	561.925	1.768.513	1.867.354
87.858	10.850	332.527	30.505	69.556	5.652	994.974	133.199	2.352.866	330.401
46.183	7.501	30.138	5.931	5.340	1.135	262.846	52.048	523.343	102.849
106.136	127.289	88.005	168.309	90.328	100.863	383.639	766.693	1.327.771	2.701.856
179.510	715.870	153.278	993.532	37.360	291.849	616.184	3.717.920	2.279.505	13.910.429
2.471.419	1.578.761	2.179.362	2.039.702	1.477.918	734.206	8.668.058	7.097.078	24.210.512	24.782.348

RÉSULTATS PAR PRINCIPAUX PAVILLONS

ROUTE —

CHAPITRES DE LA N.S.T.	NATIONALITÉ					
	France		U.E.B.L.		Allemagne (R.F.)	
	Tonnes	1.000 F	Tonnes	1.000 F	Tonnes	1.000 F
0. Produits agricoles, animaux vivants.....	167.636	321.142	305.154	732.832	76.100	113.156
1. Denrées alimentaires, fourrages.....	292.525	763.899	324.453	727.810	100.535	313.292
2. Combustibles minéraux solides.....	6.339	853	5.902	784	1.191	193
3. Produits pétroliers.....	124.644	24.695	41.064	11.091	38.474	11.496
4. Minerais et déchets pour la métallurgie.....	21.437	37.379	49.479	47.289	7.980	18.201
5. Produits métallurgiques.....	467.247	771.137	607.175	130.074	308.513	527.852
6. Minéraux bruts, manufacturés, matériaux de construction.....	3.388.385	225.761	2.505.987	100.103	270.452	124.551
7. Engrais.....	77.862	16.371	201.025	48.702	1.708	1.108
8. Produits chimiques.....	576.218	1.066.732	561.535	562.762	267.525	668.757
9. Machines, véhicules, objets manufacturés.....	900.022	8.089.930	532.935	2.854.882	644.941	4.486.527
TOTAL.....	6.022.315	11.317.899	5.134.709	5.816.329	1.717.419	6.265.133

ROUTE —

CHAPITRES DE LA N.S.T.	NATIONALITÉ					
	France		U.E.B.L.		Allemagne (R.F.)	
	Tonnes	1.000 F	Tonnes	1.000 F	Tonnes	1.000 F
0. Produits agricoles, animaux vivants.....	1.010.152	791.602	710.950	450.340	503.653	225.807
1. Denrées alimentaires, fourrages.....	656.920	1.506.423	388.816	345.784	294.446	561.192
2. Combustibles minéraux solides.....	17.689	2.284	226	32	574	76
3. Produits pétroliers.....	155.018	31.793	113.601	17.003	631.550	87.370
4. Minerais et déchets pour la métallurgie.....	4.521.214	176.954	99.824	68.689	13.110	41.788
5. Produits métallurgiques.....	399.535	924.696	372.389	310.663	291.920	486.178
6. Minéraux bruts, manufacturés, matériaux de construction.....	1.339.266	83.905	1.093.428	44.716	1.399.489	62.270
7. Engrais.....	30.581	4.201	143.135	29.993	22.200	6.550
8. Produits chimiques.....	820.493	1.792.301	178.250	376.921	224.423	392.194
9. Machines, véhicules, objets manufacturés.....	900.029	7.649.892	279.004	1.673.497	284.290	2.134.229
TOTAL.....	9.850.897	12.964.051	3.379.623	3.317.638	3.665.655	3.997.654

ET PAR CHAPITRES DE LA N.S.T.

ENTRÉE : 1969

DES VÉHICULES

Pays-Bas		Italie		Suisse		Autres nationalités		Total	
Tonnes	1.000 F	Tonnes	1.000 F	Tonnes	1.000 F	Tonnes	1.000 F	Tonnes	1.000 F
269.450	662.557	33.477	34.368	7.066	3.831	365.420	332.301	1.224.303	2.200.187
303.143	1.026.976	26.811	63.811	7.704	44.829	66.982	204.133	1.122.153	3.144.750
4.021	563	639	53	31	3	78	106	18.201	2.555
8.191	11.402	931	1.122	175	510	60	90	213.539	60.406
11.178	21.260	93	124	429	1.440	1.400	901	91.996	126.594
62.658	164.460	21.671	41.329	6.173	13.119	17.059	67.336	1.490.406	2.315.357
21.350	12.339	218.934	114.263	284.757	3.246	62.226	23.830	6.752.091	604.098
13.012	2.999	126	45	63	11	-	-	293.796	69.236
302.352	693.923	35.894	87.835	13.535	84.358	18.793	58.093	1.775.852	3.222.460
260.459	1.799.293	156.970	1.089.918	35.841	373.334	86.799	606.523	2.617.967	19.300.407
1.255.814	4.395.772	495.546	1.432.873	355.774	524.681	618.817	1.293.363	15.600.394	31.046.050

SORTIE : 1969

DES VÉHICULES

Pays-Bas		Italie		Suisse		Autres nationalités		Total	
Tonnes	1.000 F	Tonnes	1.000 F	Tonnes	1.000 F	Tonnes	1.000 F	Tonnes	1.000 F
55.496	94.599	270.166	87.101	105.747	22.641	158.143	78.903	2.814.307	1.750.993
185.896	258.927	71.240	76.544	29.837	64.950	25.662	63.313	1.652.817	2.877.133
5	4	2.948	381	13	2	18	3	21.473	2.782
9.222	6.564	413	463	13.810	3.717	47.089	10.575	970.703	157.485
1.782	8.231	16.494	10.259	448	312	38.384	15.236	4.691.256	321.469
108.414	147.701	13.195	30.012	7.855	19.866	20.916	45.021	1.214.224	1.964.137
41.442	13.176	76.853	9.945	1.190.950	8.541	14.286	5.544	5.155.714	228.097
305	74	2.915	809	2.203	686	329	124	201.668	42.437
93.672	198.232	39.172	80.027	40.491	81.521	66.141	120.059	1.462.642	3.041.255
133.190	900.911	31.401	374.174	35.580	298.538	70.672	697.406	1.734.166	13.728.647
629.424	1.628.419	524.797	669.715	1.426.934	500.774	441.640	1.036.184	19.918.970	24.114.435

RÉSULTATS PAR PRINCIPAUX PAVILLONS

AIR —

CHAPITRES DE LA N.S.T.	PAVIL			
	France		Royaume-Uni	
	Tonnes	1.000 F	Tonnes	1.000 F
0. Produits agricoles, animaux vivants	3.341	72.146	623	31.132
1. Denrées alimentaires, fourrages	1.981	35.446	790	10.644
2. Combustibles minéraux solides	-	1	-	-
3. Produits pétroliers	37	620	7	52
4. Minerais et déchets pour la métallurgie	3	7.080	-	38
5. Produits métallurgiques	541	144.801	139	17.565
6. Minéraux bruts, manufacturés, matériaux de construction	86	76.801	11	884
7. Engrais	-	4	-	-
8. Produits chimiques	1.758	351.785	605	68.563
9. Machines, véhicules, objets manufacturés	23.194	5.051.800	8.988	614.456
TOTAL	30.941	5.740.484	11.163	743.334

AIR —

CHAPITRES DE LA N.S.T.	PAVIL			
	France		Royaume-Uni	
	Tonnes	1.000 F	Tonnes	1.000 F
0. Produits agricoles, animaux vivants	1.932	36.613	893	7.202
1. Denrées alimentaires, fourrages	2.912	30.525	175	1.458
2. Combustibles, minéraux solides	-	-	-	-
3. Produits pétroliers	26	220	-	10
4. Minerais et déchets pour la métallurgie	2	962	3	16
5. Produits métallurgiques	258	71.162	41	2.143
6. Minéraux bruts, manufacturés, matériaux de construction	28	39.163	2	130
7. Engrais	-	5	-	-
8. Produits chimiques	2.265	339.389	235	19.554
9. Machines, véhicules, objets manufacturés	30.328	4.496.124	5.905	437.075
TOTAL	37.751	5.014.163	7.254	467.588

ET PAR CHAPITRES DE LA N.S.T.

ENTRÉE : 1969

LONS

U.S.A.		Pays-Bas		Allemagne (R.F.)		Autres Pavillons		Total	
Tonnes	1.000 F	Tonnes	1.000 F	Tonnes	1.000 F	Tonnes	1.000 F	Tonnes	1.000 F
134	6.187	1.325	26.099	95	2.854	2.979	77.123	8.497	215.541
70	1.379	34	478	54	384	1.381	21.808	4.310	70.139
-	1	-	-	-	-	-	-	-	2
11	143	-	14	-	2	3	29	58	860
-	29	-	14.500	5	10	-	4.848	8	26.505
107	6.368	35	24.878	6	2.146	80	58.148	908	253.906
13	917	2	114	-	16	4	247	116	78.979
-	2	-	-	-	-	28	11.786	28	11.792
343	22.679	81	49.950	22	6.547	234	74.926	3.043	574.450
4.186	576.974	1.061	176.272	1.579	612.427	5.456	836.790	44.464	7.868.719
4.864	614.679	2.538	292.305	1.761	624.386	10.165	1.085.705	61.432	9.100.893

SORTIE : 1969

LONS

U.S.A.		Pays-Bas		Allemagne (R.F.)		Autres Pavillons		Total	
Tonnes	1.000 F	Tonnes	1.000 F	Tonnes	1.000 F	Tonnes	1.000 F	Tonnes	1.000 F
40	2.028	75	2.024	154	2.817	788	15.709	3.882	66.393
795	7.429	319	2.387	58	679	1.022	12.801	5.281	55.279
-	-	-	-	-	-	-	12	-	12
1	11	2	64	-	2	3	43	32	350
-	7	-	-	-	23	-	39	5	1.047
11	563	3	9.726	3	1.690	64	4.298	380	89.582
-	7	-	5	-	8	16	900	46	40.213
-	-	-	-	-	-	-	7	-	12
286	31.177	38	14.294	178	23.853	911	112.341	3.913	540.608
2.684	293.404	1.016	205.163	2.132	488.813	12.209	2.110.500	54.274	8.031.079
3.817	334.626	1.453	233.663	2.525	517.885	15.013	2.256.650	67.813	8.824.575

RÉSULTATS PAR PRINCIPAUX PAVILLONS

VOIE NAVIGABLE —

CHAPITRES DE LA N.S.T.	PAVIL			
	U.E.B.L.		France	
	Tonnes	1.000 F	Tonnes	1.000 F
0. Produits agricoles, animaux vivants	521.534	247.476	180.684	81.268
1. Denrées alimentaires, fourrages	322.032	185.083	161.003	97.833
2. Combustibles minéraux solides	459.958	44.982	2.181.849	190.780
3. Produits pétroliers	26.169	3.742	30.975	5.187
4. Minerais et déchets pour la métallurgie.....	439.956	140.951	585.135	87.770
5. Produits métallurgiques	980.594	1.084.498	350.707	271.126
6. Minéraux bruts, manufacturés, matériaux de construction.....	1.618.175	81.035	548.056	21.421
7. Engrais	569.169	122.296	238.158	62.716
8. Produits chimiques	258.261	163.316	119.200	67.787
9. Machines, véhicules, objets manufacturés.....	31.711	19.980	17.199	14.700
TOTAL	5.227.559	2.093.359	4.412.966	900.588

VOIE NAVIGABLE —

CHAPITRES DE LA N.S.T.	PAVIL			
	U.E.B.L.		France	
	Tonnes	1.000 F	Tonnes	1.000 F
0. Produits agricoles, animaux vivants	2.142.756	1.010.805	1.631.209	770.730
1. Denrées alimentaires, fourrages	520.809	261.849	205.498	91.289
2. Combustibles minéraux solides	115.220	11.763	69.900	8.655
3. Produits pétroliers	6.931	1.020	68.203	9.776
4. Minerais et déchets pour la métallurgie.....	171.492	27.691	52.742	11.082
5. Produits métallurgiques	519.596	384.105	585.408	341.069
6. Minéraux bruts, manufacturés, matériaux de construction.....	1.043.604	14.681	1.402.376	14.606
7. Engrais	107.490	15.537	288.116	39.695
8. Produits chimiques	161.418	38.093	368.566	84.216
9. Machines, véhicules, objets manufacturés.....	23.403	18.175	30.083	27.372
TOTAL	4.812.719	1.783.719	4.702.101	1.398.490

ET PAR CHAPITRES DE LA N.S.T.

ENTRÉE : 1969

LONS

Allemagne (R.F.)		Pays-Bas		Suisse		Autres Pavillons		Total	
Tonnes	1.000 F	Tonnes	1.000 F	Tonnes	1.000 F	Tonnes	1.000 F	Tonnes	1.000 F
7.483	4.561	135.153	87.958	1.681	3.130	7.664	2.958	854.199	427.351
7.703	4.388	107.857	87.720	70	165	635	787	599.300	375.976
941.364	80.707	280.067	23.945	20.139	1.745	1.321	112	3.884.698	342.271
100.270	12.836	114.161	13.664	34.896	3.914	-	-	306.471	39.343
312.760	23.734	152.430	21.448	9.291	1.777	218	35	1.499.790	275.715
156.108	87.613	188.669	141.524	4.881	3.016	1.030	635	1.681.989	1.588.412
89.772	4.955	239.350	21.862	12.829	1.833	1.176	254	2.509.358	131.360
8.312	2.159	167.172	40.682	93	27	250	92	983.154	227.972
80.873	47.071	76.747	37.548	16.570	11.219	1.032	768	552.683	327.709
13.828	9.901	44.476	28.309	70	535	505	155	107.789	73.640
1.718.473	277.985	1.506.082	504.660	100.520	27.361	13.831	5.796	12.979.431	3.809.749

SORTIE : 1969

LONS

Allemagne (R.F.)		Pays-Bas		Suisse		Autres Pavillons		Total	
Tonnes	1.000 F	Tonnes	1.000 F	Tonnes	1.000 F	Tonnes	1.000 F	Tonnes	1.000 F
535.599	249.417	538.080	259.113	38.089	17.609	2.747	1.111	4.888.480	2.308.785
44.263	23.510	141.927	89.114	2.572	1.488	262	85	915.331	467.335
33.309	4.058	18.682	2.176	5.810	417	-	-	242.921	27.069
537.526	62.643	722.394	98.706	526.886	72.369	-	-	1.861.940	244.514
14.057	2.546	16.810	3.333	5.702	284	-	-	260.803	44.936
315.431	171.785	199.914	113.713	4.191	2.861	1.230	1.560	1.625.770	1.015.093
6.127.554	26.077	570.302	5.218	306.959	1.615	2.049	1	9.452.844	62.198
198.137	26.903	68.894	10.461	46.799	6.596	25	4	709.461	99.196
29.743	6.109	34.145	8.946	12.426	3.008	294	226	606.592	140.598
852	1.853	8.031	16.319	975	1.950	1.081	10.011	64.425	75.680
7.836.471	574.901	2.319.179	607.099	950.409	108.197	7.688	12.998	20.628.567	4.485.404

RESULTATS PAR PAVILLON OU NATIONALITE
DES VEHICULES

TRANSPORT PAR MER
% DU TONNAGE TOTAL

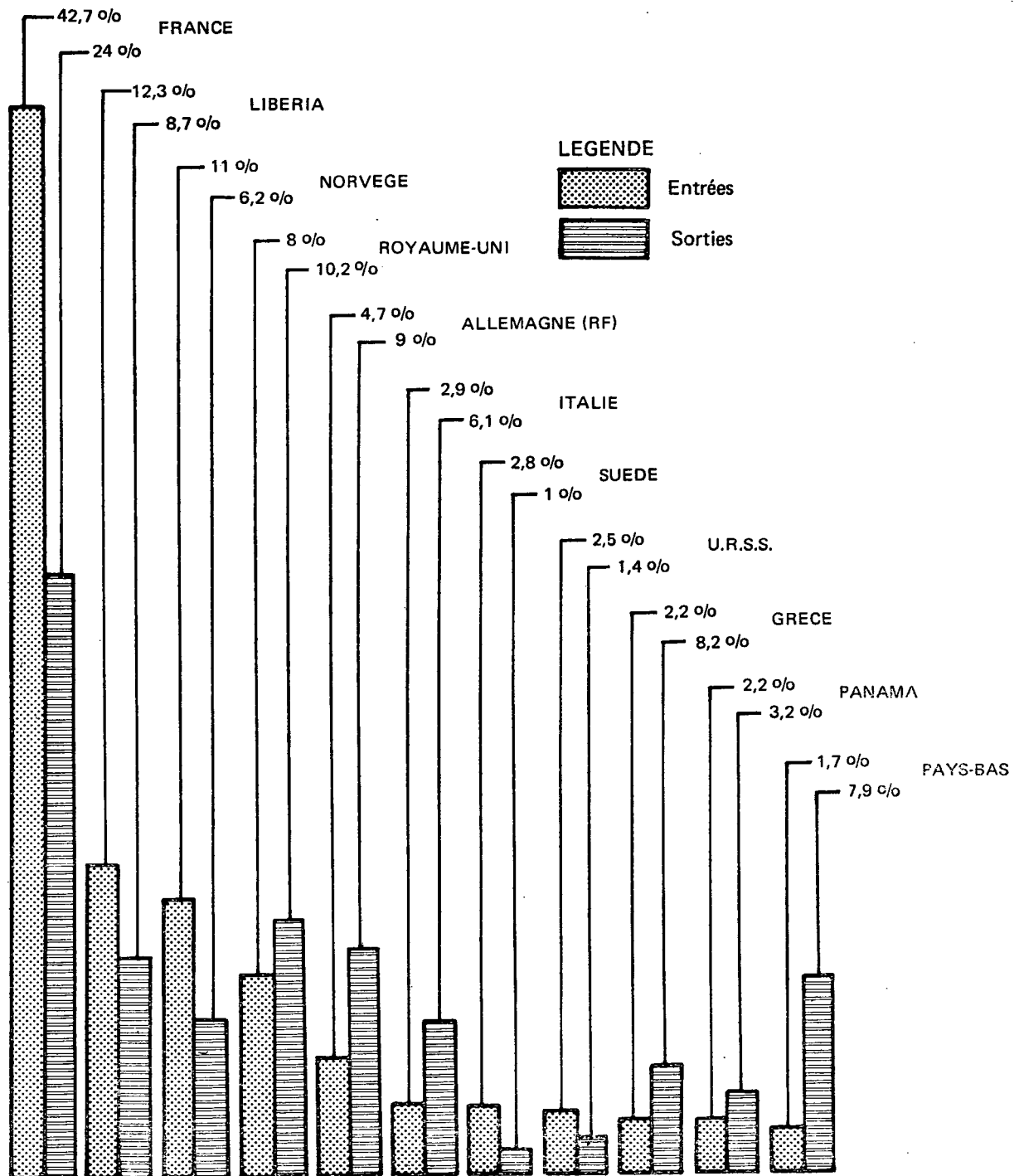

RESULTATS PAR PAVILLON OU NATIONALITE DES VEHICULES

TRANSPORT PAR ROUTE % DU TONNAGE TOTAL

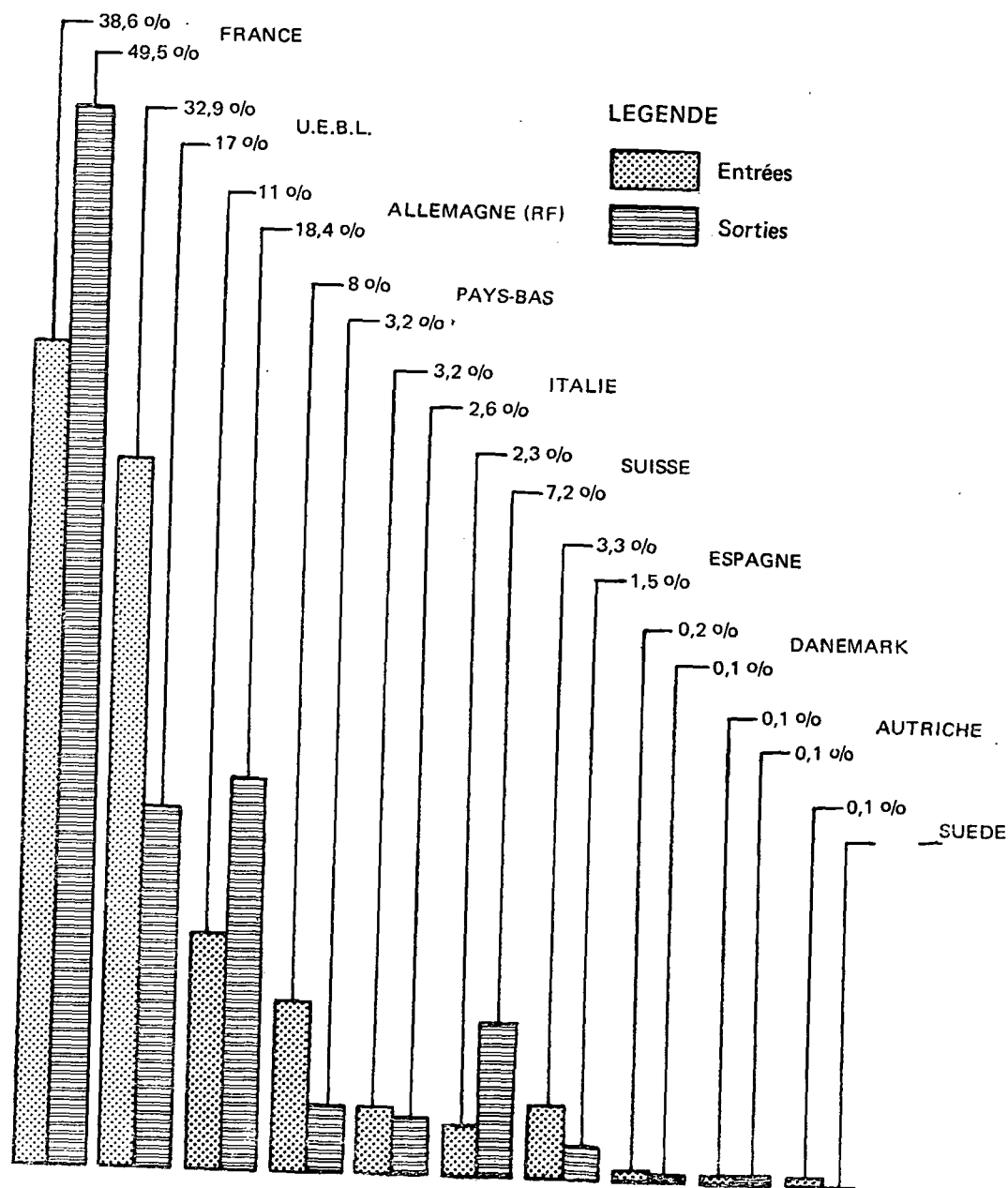

RESULTATS PAR PAVILLON OU NATIONALITE
DES VEHICULES

TRANSPORT PAR AIR
% DU TONNAGE TOTAL

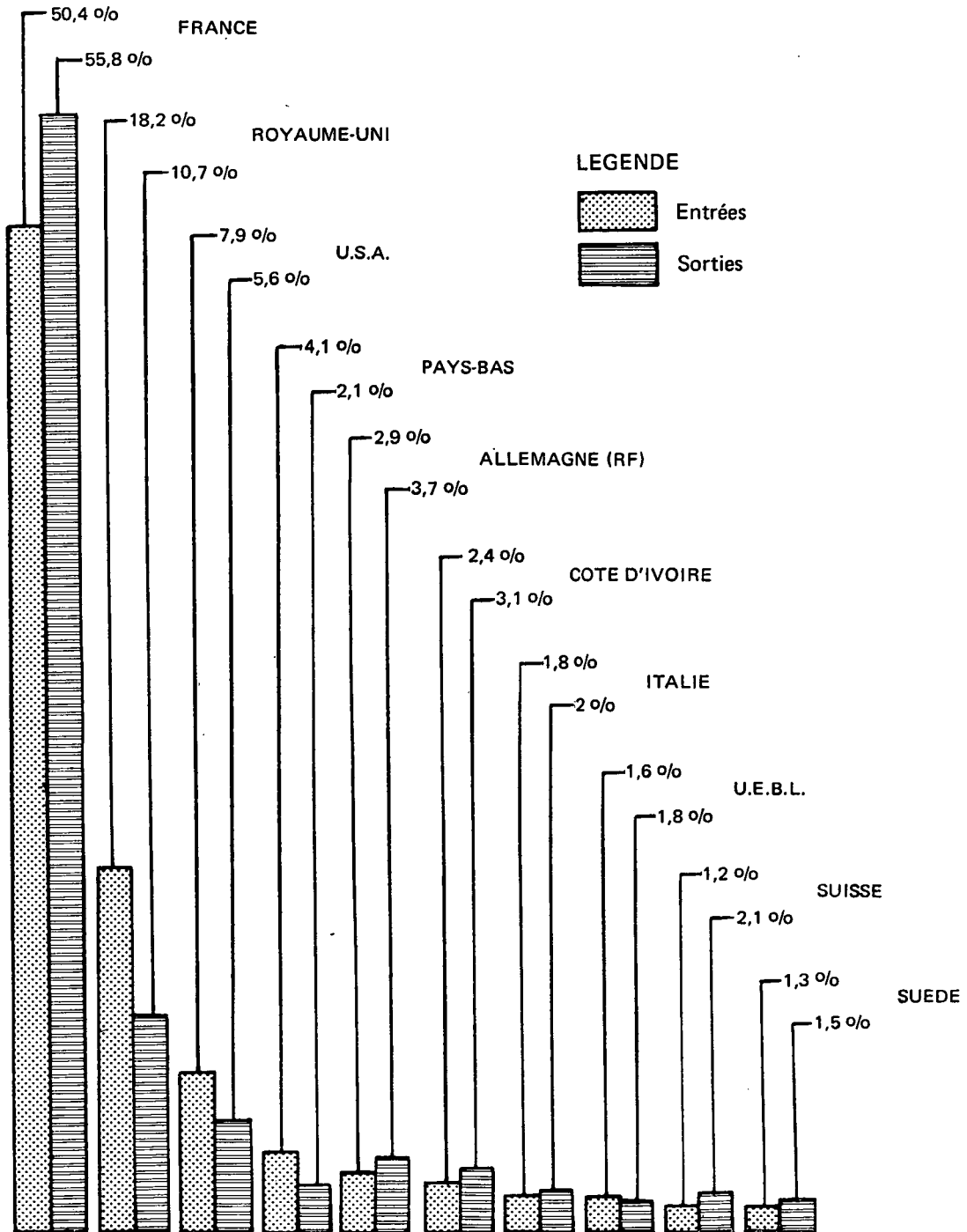

RESULTATS PAR PAVILLON OU NATIONALITE
DES VEHICULES

TRANSPORT PAR VOIE NAVIGABLE
% DU TONNAGE TOTAL

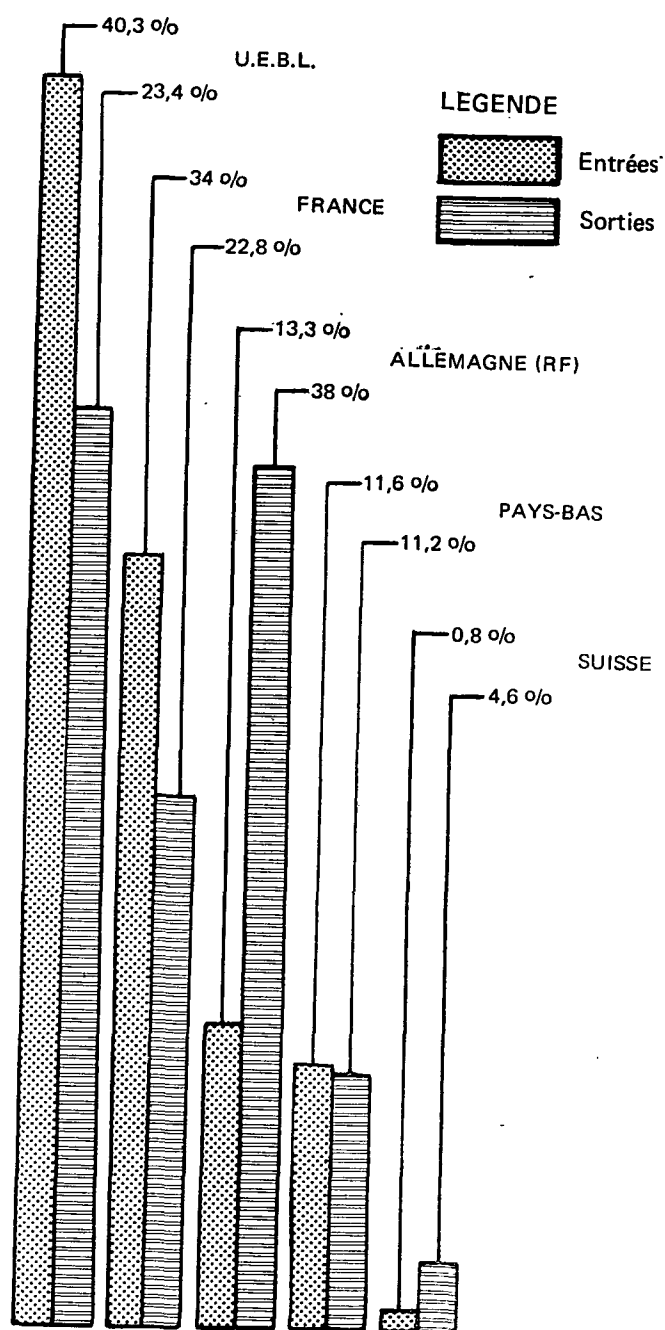

RÉSULTATS PAR PAVILLON OU NATIONALITÉ DES VÉHICULES

Transport par mer

PAVILLONS	ENTRÉE				SORTIE			
	tonnes	%	1 000 F	%	tonnes	%	1 000 F	%
France.....	52.606.930	42,7	11.825.011	38,5	5.819.909	24,0	11.625.551	47,0
Libéria.....	15.027.606	12,3	1.688.015	5,5	2.098.306	8,7	769.341	3,1
Norvège.....	13.469.935	11,0	2.428.561	7,9	1.495.480	6,2	937.709	3,8
Royaume-Uni.....	9.888.793	8,0	2.580.268	8,4	2.471.419	10,2	1.578.761	6,4
Allemagne (R. F.).....	5.819.773	4,7	2.700.289	3,8	2.179.362	9,0	2.039.702	8,2
Italie.....	3.620.271	2,9	939.278	3,0	1.477.978	6,1	734.206	3,0
Suède.....	3.468.762	2,8	754.151	2,5	248.711	1,0	230.863	0,9
U.R.S.S.....	3.118.950	2,5	672.285	2,2	334.586	1,4	560.267	2,3
Grèce.....	2.767.586	2,2	813.939	2,6	1.985.245	8,2	747.622	3,0
Panama.....	2.723.797	2,2	405.415	1,3	770.373	3,2	305.308	1,2
Pays-Bas.....	2.144.137	1,7	1.736.657	5,7	1.904.111	7,9	1.399.866	5,6
Autres.....	8.695.421	7,0	4.186.144	13,6	3.425.032	14,1	3.853.152	15,5
TOTAL.....	123.351.961	100	30.730.013	100	24.210.512	100	24.782.348	100

Transport par air

PAVILLONS	ENTRÉE				SORTIE			
	tonnes	%	1 000 F	%	tonnes	%	1 000 F	%
France.....	30.941	50,4	5.740.484	63,1	37.751	55,8	5.014.163	56,8
Royaume-Uni.....	11.163	18,2	743.334	8,2	7.254	10,7	467.588	5,2
États-Unis.....	4.864	7,9	614.679	6,7	3.817	5,6	334.626	3,7
Pays-Bas.....	2.538	4,1	292.305	3,2	1.453	2,1	233.663	3,0
Allemagne (R. F.).....	1.761	2,9	624.386	6,9	2.525	3,7	517.885	5,8
Côte-d'Ivoire.....	1.455	2,4	52.082	0,6	2.105	3,1	99.053	1,1
Italie.....	1.108	1,8	101.737	1,1	1.371	2,0	129.629	1,5
U.E.B.L.....	995	1,6	124.476	1,4	1.227	1,8	122.261	1,4
Suisse.....	719	1,2	168.857	1,8	1.431	2,1	440.761	5,0
Suède.....	828	1,3	131.061	1,4	986	1,5	107.639	1,2
Autres.....	5.060	8,2	507.492	5,6	7.893	11,6	1.357.307	15,3
TOTAL.....	61.432	100	9.100.893	100	67.813	100	8.824.575	100

RÉSULTATS PAR PAVILLON OU NATIONALITÉ DES VÉHICULES

Transport par route

NATIONALITÉ des véhicules	ENTRÉE				SORTIE			
	tonnes	%	1 000 F	%	tonnes	%	1 000 F	%
France.....	6.022.315	38,6	11.317.899	36,4	9.850.897	49,5	12.964.051	53,8
Belgique-Luxembourg.....	5.134.709	32,9	5.816.329	18,7	3.379.623	17,0	3.317.638	13,7
Allemagne (R. F.).....	1.717.419	11,0	6.265.133	20,2	3.665.655	18,4	3.997.654	16,6
Pays-Bas.....	1.255.814	8,0	4.395.772	14,2	629.424	3,2	1.628.419	6,8
Italie.....	495.546	3,2	8.731.432	4,6	524.797	2,6	669.715	2,8
Suisse.....	355.774	2,3	524.681	1,7	1.426.934	7,2	500.774	2,1
Espagne.....	512.180	3,3	609.994	2,0	308.638	1,5	403.437	1,7
Danemark.....	25.208	0,2	175.311	0,6	14.572	0,1	107.163	0,4
Autriche.....	15.593	0,1	56.914	0,2	22.435	0,1	56.612	0,2
Suède.....	22.478	0,1	229.419	0,7	10.175	-	101.397	0,4
Autres.....	43.358	0,3	221.725	0,7	85.820	0,4	367.575	1,5
TOTAL.....	15.600.394	100	31.046.050	100	19.918.970	100	24.114.435	100

Transport par voie navigable

PAVILLONS	ENTRÉE				SORTIE			
	tonnes	%	1 000 F	%	tonnes	%	1 000 F	%
U.E.B.L.	5.227.559	40,3	2.093.359	55,0	4.812.719	23,4	1.783.719	40,0
France.....	4.412.966	34,0	900.588	23,7	4.702.101	22,8	1.398.490	31,3
Allemagne (R. F.).....	1.718.473	13,3	277.985	7,4	7.836.471	38,0	574.901	12,8
Pays-Bas.....	1.506.082	11,6	504.660	13,2	2.319.179	11,2	607.099	13,5
Suisse.....	100.520	0,8	27.361	0,7	950.409	4,6	108.197	2,4
Israël.....	3.883	-	1.509	-	-	-	-	-
Norvège.....	3.786	-	1.455	-	-	-	-	-
Autriche.....	1.905	-	313	-	839	-	636	-
Pologne.....	1.352	-	968	-	3.438	-	9.127	-
Autres.....	2.905	-	1.551	-	3.411	-	3.235	-
TOTAL.....	12.979.431	100	3.809.749	100	20.628.567	100	4.485.404	100

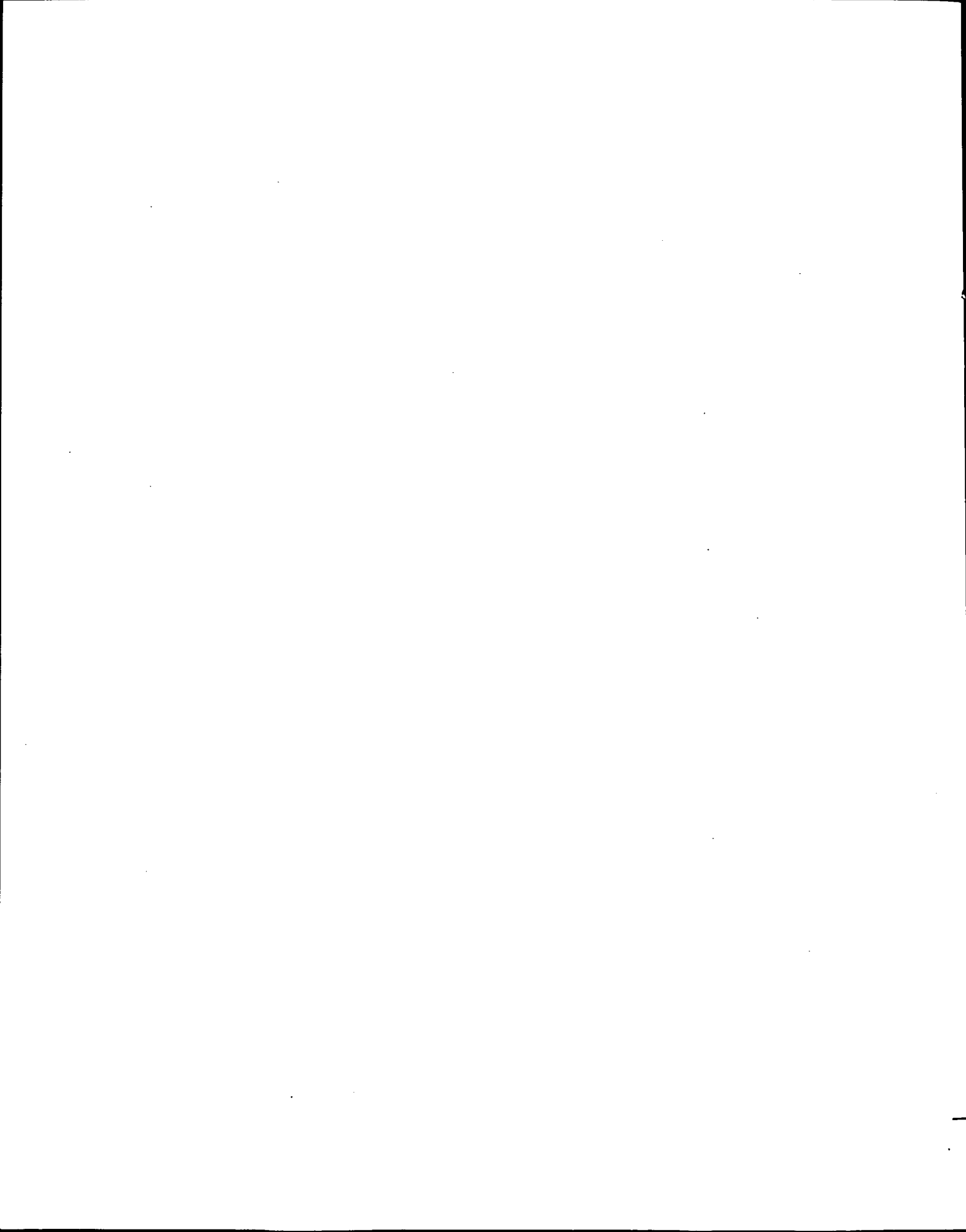

VALEUR UNITAIRE DE LA TONNE TRANSPORTÉE

La valeur unitaire la plus élevée concerne les transports par route et surtout par air en raison de l'importance des produits élaborés dans ces modes de transport. Par contre la faible valeur unitaire des marchandises importées par mer résulte de la part prépondérante qu'y occupent les produits pétroliers bruts.

On constate par rapport à 1968 une amélioration sensible de la valeur des produits transportés tant à l'entrée qu'à la sortie.

Si l'on considère la valeur des marchandises transportées par les différents pavillons, la France ne vient en tête que pour les exportations par voie maritime. En ce qui concerne les transporteurs étrangers, on trouve à la première place :

- pour les entrées par mer : le pavillon néerlandais;
- pour le trafic aérien : l'allemand à l'importation, le britannique à l'exportation;
- pour les transports routiers : à l'entrée l'allemand précédant de peu le néerlandais, à la sortie ce dernier.
- pour les apports et envois effectués par voie navigable : le pavillon belgo-luxembourgeois.

VALEUR UNITAIRE DE LA TONNE TRANSPORTÉE
PAR LES DIFFÉRENTS MODES DE TRANSPORT

MODES DE TRANSPORT	ENTRÉE		SORTIE	
	1968	1969	1968	1969
	francs	francs	francs	francs
Mer.....	236	249	974	1.024
Fer.....	933	1.107	557	596
Air.....	126.180	148.146	112.679	130.131
Route.....	1.677	1.990	999	1.211
Voie navigable.....	246	294	177	217

VALEUR UNITAIRE DE LA TONNE TRANSPORTÉE
PAR LES PRINCIPAUX PAVILLONS

Transport par mer

PAVILLONS	ENTRÉE		SORTIE	
	1968	1969	1968	1969
	francs	francs	francs	francs
France.....	218	225	1.806	1.998
Libéria.....	113	112	288	367
Norvège.....	169	180	425	627
Royaume-Uni.....	263	261	604	639
Allemagne (R. F.).....	422	464	873	936
Pays-Bas.....	620	810	792	735

Transport par air

PAVILLONS	ENTRÉE		SORTIE	
	1968	1969	1968	1969
	francs	francs	francs	francs
France.....	157.066	185.530	118.394	132.821
Royaume-Uni.....	61.159	66.589	508.875	644.593
U.S.A.....	158.836	126.373	86.065	87.667
Pays-Bas.....	111.268	115.171	135.528	160.814
Allemagne (R. F.).....	220.326	354.563	207.872	205.103
Suisse.....	224.737	234.850	159.603	308.009

VALEUR UNITAIRE DE LA TONNE TRANSPORTÉE
PAR LES PRINCIPAUX PAVILLONS

Transport par route

NATIONALITÉ DES VÉHICULES	ENTRÉE		SORTIE	
	1968	1969	1968	1969
	francs	francs	francs	francs
France.....	1.573	1.879	1.056	1.316
U.E.B.L.....	950	1.133	970	982
Allemagne (R. F.).....	3.178	3.648	874	1.090
Pays-Bas.....	2.932	3.500	2.115	2.587
Italie.....	2.409	2.892	1.148	1.276
Suisse.....	1.224	1.475	288	351

Transport par voie navigable

PAVILLONS	ENTRÉE		SORTIE	
	1968	1969	1968	1969
	francs	francs	francs	francs
U.E.B.L.....	319	400	325	371
France.....	170	204	260	297
Pays-Bas.....	278	335	206	262
Allemagne (R. F.).....	143	162	63	73
Suisse.....	258	272	100	114

VALEUR UNITAIRE DE LA TONNE TRANSPORTEE
PAR LES DIFFERENTS MODES DE TRANSPORT (FRANCS)

ENTREE

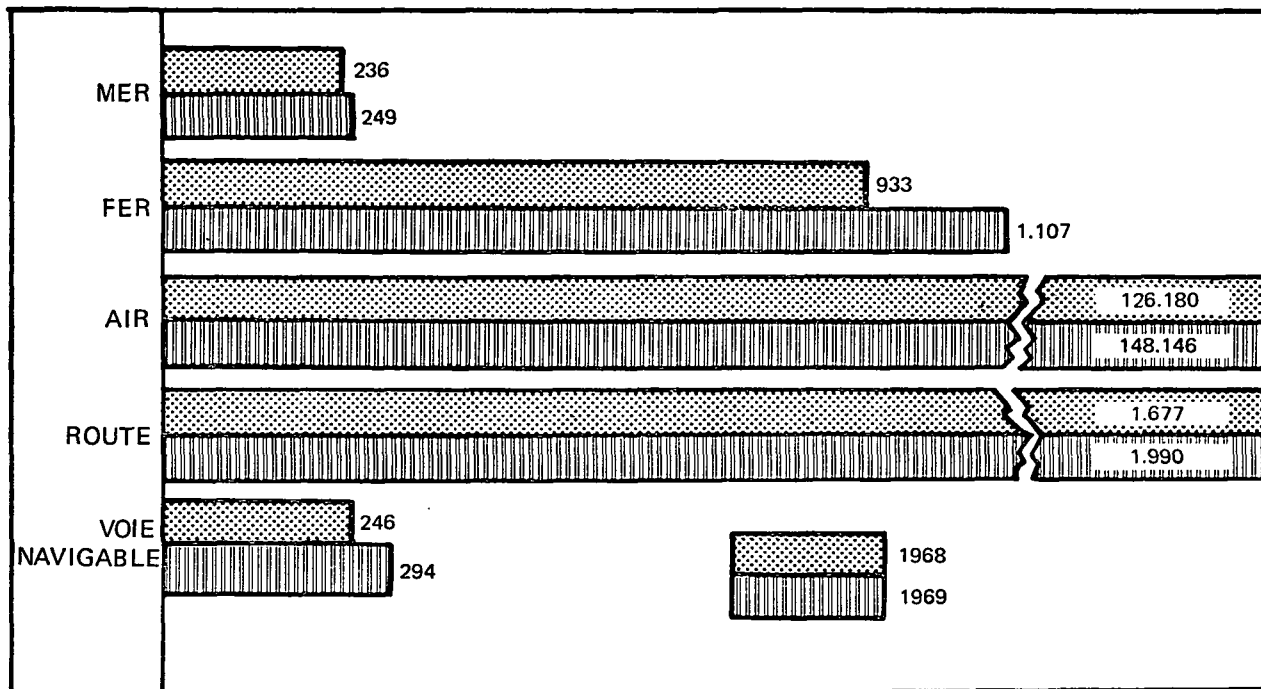

SORTIE

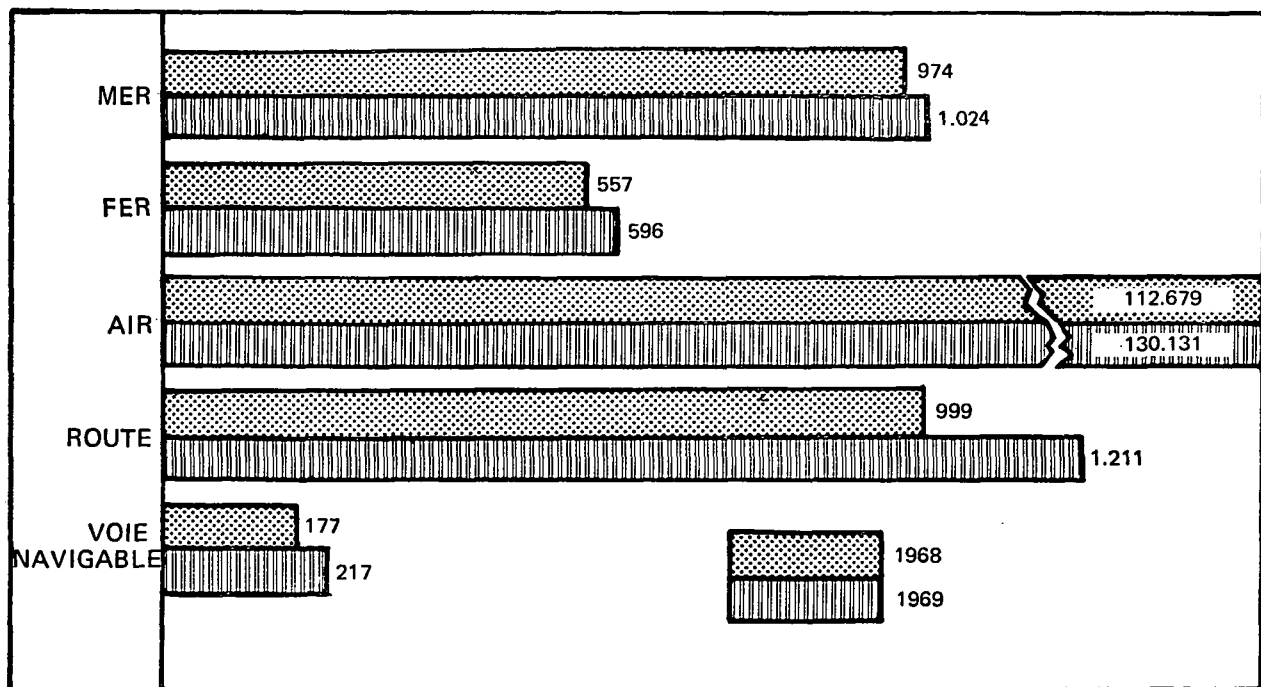

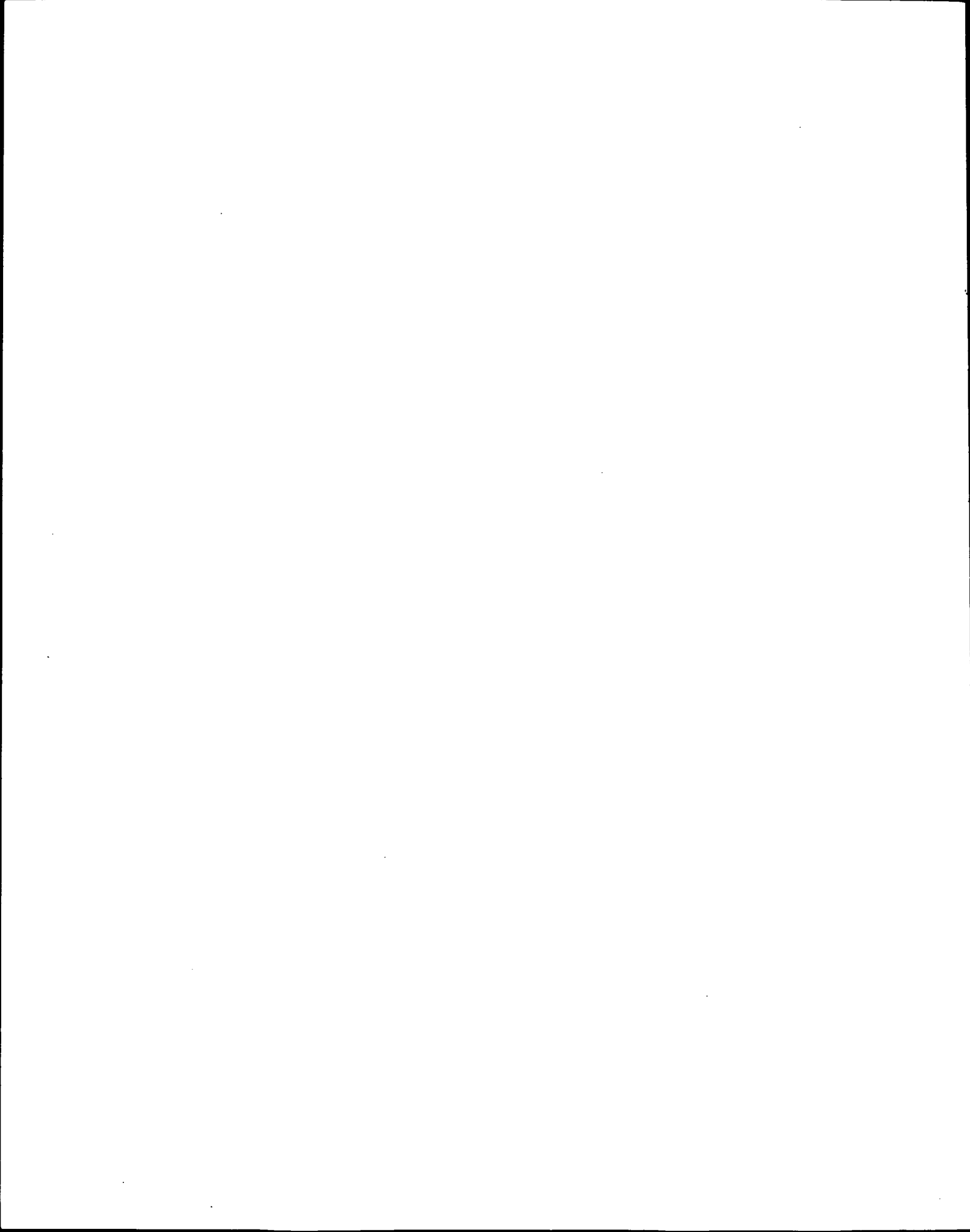

LE TRANSPORT INTÉRIEUR

AXES DE TRAFIC

Transport par fer

ZONES d'entrée	RÉGIONS											TOTAL
	Nord	Picardie	Région Parisienne	Haute- Normandie	Pays de la Loire	Aquitaine	Lorraine	Alsace	Rhône- Alpes	Provence Côte d'Azur Corse	Autres	
Dunkerque.....	813.580	134.128	100.300	10.754	1.046	809	647.551	2.289	13.218	671	26.693	1.751.039
Lille.....	622.768	23.094	66.794	36.605	14.490	4.010	2.855	1.326	21.287	3.390	34.452	831.071
Valenciennes....	2.618.346	286.410	454.756	73.580	43.708	24.050	34.759	10.059	72.314	27.743	239.067	3.884.792
Metz.....	190.509	97.850	746.994	30.860	58.447	35.055	5.432.587	432.620	446.040	100.449	526.990	8.098.401
Strasbourg.....	22.678	18.646	162.254	9.336	8.061	10.489	129.379	445.602	60.560	20.677	105.368	993.050
Chambéry.....	52.491	33.162	297.714	14.653	16.755	16.427	17.469	10.508	368.651	17.100	146.299	991.229
Marseille-Port..	593	4.557	23.222	11.273	3.323	2.679	6.002	9.185	59.388	81.629	65.849	267.700
Le Havre.....	28.190	18.533	298.358	153.657	4.286	8.765	13.249	7.513	12.951	3.091	115.527	664.120
Rouen.....	53.715	31.178	192.647	472.107	3.958	1.265	46.475	858	23.528	1.195	89.945	916.871
Nancy.....	18.957	601	20.735	299	2.185	735	1.345.407	18.752	66.871	7.400	94.205	1.576.147
Autres.....	27.994	20.574	379.102	60.220	147.517	296.476	153.592	195.879	597.427	871.091	1.465.526	4.215.398
dont : Bayonne..	589	6.080	59.948	1.370	1.599	90.507	556	220	4.048	1.258	144.754	310.929
Bordeaux..	103	19	8.801	44	1.040	182.651	307	7	487	545	72.907	266.911
Nice.....	95	87	9.086	470	231	10.164	89	82	973	158.700	63.483	243.510
Marseille extérieur..	-	20	89.367	2.049	5	768	809	21.113	492.077	678.041	54.767	1.339.016
TOTAL.....	4.449.821	668.733	2.742.876	873.344	303.776	400.760	7.829.325	1.134.591	1.742.235	1.134.436	2.909.921	24.189.818

(1) Les zones d'entrée et de sortie sont délimitées à partir des Directions régionales des Douanes, et regroupent l'ensemble des bureaux situés le long des frontières géographiques par lesquels sont acheminées les marchandises en provenance ou à destination de l'étranger.

SORTIE — Tonnes

AXES DE TRAFIC ⁽¹⁾

Transport par fer

ZONES de sortie	RÉGIONS											TOTAL
	Nord	Picardie	Région Parisienne	Haute Normandie	Aquitaine	Centre	Lorraine	Alsace	Rhône- Alpes	Provence Côte d'Azur Corse	Autres	
Dunkerque.....	732.630	199.219	57.410	10.965	6.168	5.607	392.719	13.680	10.777	19.287	125.220	1.573.682
Lille.....	299.040	10.002	8.511	18.199	3.411	34.342	7.182	328	13.357	5.954	69.111	469.437
Valenciennes....	899.058	273.161	285.462	39.174	73.796	29.865	56.706	4.016	55.700	69.974	728.716	2.515.628
Metz.....	326.771	95.747	594.307	36.682	75.193	159.364	11.554.150	111.698	144.654	171.046	1.059.355	14.328.967
Strasbourg.....	48.140	32.260	66.542	17.417	36.225	20.550	444.916	1.248.371	89.284	91.631	293.378	2.388.714
Chambéry.....	133.537	200.281	1.276.523	100.101	61.776	147.961	106.884	14.452	800.826	46.640	946.187	3.835.168
Marseille-Port...	5.212	6.823	25.858	6.119	8.142	4.634	10.183	11.381	74.048	13.995	122.514	288.909
Le Havre.....	9.644	21.544	133.119	88.556	8.446	25.560	5.609	7.419	25.357	4.045	89.454	418.753
Rouen.....	8.485	34.354	267.378	548.438	1.785	1.081.686	7.255	6.456	11.230	3.463	70.078	2.040.608
Nancy.....	15.431	848	3.712	10.136	1.156	3.124	5.697.530	1.185	19.675	160	58.397	5.811.354
Autres.....	194.110	192.616	316.428	51.058	1.157.245	210.908	1.068.756	512.397	268.730	1.188.244	2.059.011	7.219.503
<i>dont</i> : Bayonne..	16.257	5.077	26.371	2.457	983.273	4.489	9.454	796	8.011	4.258	82.897	1.143.340
Lyon.....	6.962	1.232	13.117	2.753	6.412	1.612	4.219	420	90.325	716.222	46.448	889.722
Nice.....	753	2.274	9.381	827	14.357	309	250	1.020	683	337.131	124.537	491.522
TOTAL.....	2.672.058	1.066.855	3.035.250	926.845	1.433.343	1.723.601	19.351.890	1.931.383	1.513.638	1.614.439	5.621.421	40.890.723

Transport par route

ZONES d'entrée	RÉGIONS											TOTAL
	Nord	Région Parisienne	Haute Normandie	Bretagne	Pays de la Loire	Lorraine	Alsace	Rhône- Alpes	Languedoc	Provence Côte d'Azur Corse	Autres	
Dunkerque.....	2.058.709	364.834	7.227	2.309	3.703	55.336	1.898	5.784	2.270	4.360	37.794	2.544.224
Lille.....	3.441.930	967.292	114.010	32.205	51.738	8.867	7.484	50.367	4.966	30.498	373.419	5.082.776
Valenciennes....	1.551.994	509.844	58.456	19.061	24.077	8.889	6.023	103.578	8.542	20.318	346.425	2.657.207
Metz.....	52.468	285.821	13.581	11.936	22.339	2.086.313	143.004	103.324	7.061	23.412	197.999	2.947.258
Strasbourg.....	13.384	186.146	8.093	1.572	6.324	45.582	352.961	88.693	5.266	13.257	116.910	838.188
Chambéry.....	24.702	247.019	9.211	12.493	9.708	15.352	11.243	796.296	1.563	5.887	142.121	1.275.595
Marseille-Port...	7.738	271.036	1.475	1.758	2.923	2.465	4.460	104.049	29.473	1.309.088	145.403	1.879.868
Le Havre.....	130.577	496.206	234.659	6.545	15.271	5.353	3.274	23.058	809	6.339	93.018	1.015.109
Rouen.....	9.286	522.275	1.656.259	1.703	8.835	1.369	1.235	17.369	1.617	2.855	35.719	2.258.522
Nancy.....	1.386	7.874	92	16	57	75.880	16.168	3.207	248	963	27.682	133.573
Autres.....	19.849	803.413	45.658	1.044.563	687.276	31.980	234.669	540.028	336.956	1.271.590	1.864.631	6.880.613
dont : Bretagne.	131	87.641	5.625	991.520	23.728	551	1.575	4.809	1.600	7.291	5.558	1.130.029
Nantes....	66	82.915	1.800	23.188	616.649	-	-	848	12.425	8.678	13.155	759.724
Montpellier	255	57.890	3.985	946	230	597	80	36.796	53.522	3.598	37.505	195.314
TOTAL.....	7.312.023	4.661.760	2.148.721	1.134.161	832.251	2.337.386	782.419	1.835.753	398.771	2.688.567	3.381.121	27.512.933

(1) Les zones d'entrée et de sortie sont délimitées à partir des Directions régionales des Douanes, et regroupent l'ensemble des bureaux situés le long des frontières géographiques par lesquels sont acheminées les marchandises en provenance ou à destination de l'étranger.

SORTIE — Tonnes

AXES DE TRAFIC ⁽¹⁾

Transport par route

ZONES de sortie	RÉGIONS											TOTAL
	Nord	Picardie	Région Parisienne	Haute Normandie	Aquitaine	Champagne	Lorraine	Alsace	Rhône- Alpes	Provence Côte d'Azur Corse	Autres	
Dunkerque.....	1.205.365	10.694	55.270	7.906	1.965	14.002	5.800	4.088	6.014	4.294	18.131	1.333.529
Lille.....	839.170	171.459	228.199	243.717	24.956	32.016	5.648	3.291	45.396	21.411	186.735	1.801.998
Valenciennes....	569.612	208.805	249.632	49.118	38.179	87.885	19.334	6.456	124.587	43.768	222.564	1.619.940
Metz.....	64.122	101.368	138.063	36.016	27.393	110.290	2.424.281	474.190	48.198	45.184	286.162	3.755.267
Strasbourg.....	22.724	33.367	65.094	10.282	20.053	37.457	94.856	2.038.708	104.984	37.085	186.862	2.651.472
Chambéry.....	39.226	53.971	112.298	42.190	4.306	14.218	11.818	12.166	816.501	23.839	156.109	1.286.642
Marseille-Port...	14.438	10.942	154.977	7.578	17.652	8.353	49.414	20.089	259.637	696.136	179.329	1.418.545
Le Havre.....	10.010	40.108	150.616	187.899	29.383	6.773	4.740	10.033	39.083	7.342	177.314	663.301
Rouen.....	5.167	79.300	162.375	234.785	1.217	7.430	2.870	2.824	12.995	5.017	68.859	582.839
Nancy.....	1.361	713	6.287	428	139	36.218	347.869	14.420	1.043	434	6.681	415.593
Autres.....	38.820	151.103	277.082	149.362	827.152	263.703	80.670	762.406	361.766	618.446	1.701.948	5.232.458
<i>dont</i> : Bayonne..	9.268	4.724	32.037	21.815	426.234	1.116	5.690	1.784	19.006	6.513	64.102	592.289
Bordeaux..	257	438	15.042	557	340.111	115	572	179	5.043	1.280	271.363	634.957
Reims.....	1.816	26.012	7.169	246	587	243.200	29.142	730	2.957	1.572	17.308	330.739
Mulhouse..	8.884	4.618	18.049	3.883	2.217	4.962	36.375	754.859	43.608	8.240	99.199	984.894
TOTAL.....	2.810.015	861.830	1.599.893	969.281	992.395	618.345	3.047.300	3.348.671	1.820.204	1.502.956	3.190.694	20.761.584

ENTRÉE — Tonnes

AXES DE TRAFIC ⁽¹⁾

Transport par voie navigable

ZONES d'entrée	RÉGIONS											TOTAL
	Nord	Picardie	Région Parisienne	Haute Normandie	Champagne	Lorraine	Alsace	Bourgogne	Rhône- Alpes	Provence Côte d'Azur Corse	Autres	
Dunkerque.....	370.639	21.126	7.449	204	3.588	2.359	100	1	648	15	1.819	407.948
Lille.....	1.480.930	19.457	11.380	5.108	9.456	3.573	—	8.914	1.501	246	2.117	1.542.682
Valenciennes....	1.656.547	607.390	1.229.713	143.848	280.063	9.068	342	112.580	85.190	11.939	98.424	4.235.104
Reims.....	2.450	18.290	9.326	1.474	313.926	225.635	40.509	38.808	84.130	4.537	26.846	765.931
Metz.....	16.944	3.497	51.649	2.269	27.696	3.271.710	7.080	3.635	56.926	241	25.381	3.467.028
Strasbourg.....	482	—	23.994	15	612	333.350	385.315	55	26.588	—	4.954	775.365
Mulhouse.....	2.340	—	1.580	—	—	3.703	161.136	—	2.641	—	10.265	181.665
Marseille- Extérieur.....	—	—	250	—	—	—	—	—	28.439	33.305	58.479	120.473
Le Havre.....	441	4 234	131.394	370.607	340	—	68	12	1.707	48	1.890	510.741
Rouen.....	60	13.346	185.193	20.085	2.134	—	—	600	1.092	1.254	553	224.307
Autres.....	—	1	92	255	—	—	2	1.150	260	8	24.945	26.713
TOTAL.....	3.530.833	687.341	1.652.020	543.865	637.805	3.849.398	594.552	165.755	289.122	51.593	255.673	12.257.957

(1) Les zones d'entrée et de sortie sont délimitées à partir des Directions régionales des Douanes, et regroupent l'ensemble des bureaux situés le long des frontières géographiques par lesquels sont acheminées les marchandises en provenance ou à destination de l'étranger.

SORTIE — Tonnes

AXES DE TRAFIC ⁽¹⁾

Transport par voie navigable

ZONES de sortie	RÉGIONS											TOTAL
	Nord	Picardie	Région Parisienne	Centre	Haute Normandie	Champagne	Lorraine	Alsace	Bourgogne	Rhône- Alpes	Autres	
Dunkerque.....	247.397	42.736	14.275	1.000	-	30.276	3.375	48	744	-	-	339.851
Lille.....	693.738	204.305	197.962	36.913	1.984	60.628	920	-	20.985	2.168	252	1.219.855
Valenciennes....	880.704	1.017.944	1.354.748	195.838	18.669	351.416	4.448	250	137.760	13.334	6.315	3.981.426
Reims.....	494	31.192	23.696	3.451	-	287.607	385.828	844	9.345	17.457	10.505	770.419
Metz.....	4.332	4.238	21.246	3.658	1.015	76.619	1.553.461	236.040	8.861	24.439	5.792	1.939.701
Strasbourg.....	19.967	38.412	64.154	50.514	1.958	201.755	61.753	1.803.946	54.897	50.554	23.119	2.371.029
Mulhouse.....	4.284	-	12.171	20.129	-	5.169	763	494.679	83.202	56.571	6.023	682.991
Marseille- Extérieur.....	-	-	-	-	-	-	-	-	-	501	337	838
Le Havre.....	4.550	35.943	167.448	27.608	356.689	8.929	1	70	20.943	2	134	622.317
Rouen.....	41	2.974	503.178	69.023	35.331	25.575	250	21	9.833	-	751	646.977
Autres.....	-	-	7.025	6.604	-	1.153	-	172	426	767	240.876	257.023
TOTAL.....	1.855.507	1.377.744	2.365.903	414.738	415.646	1.049.127	2.010.799	2.536.070	346.996	165.793	294.104	12.832.427

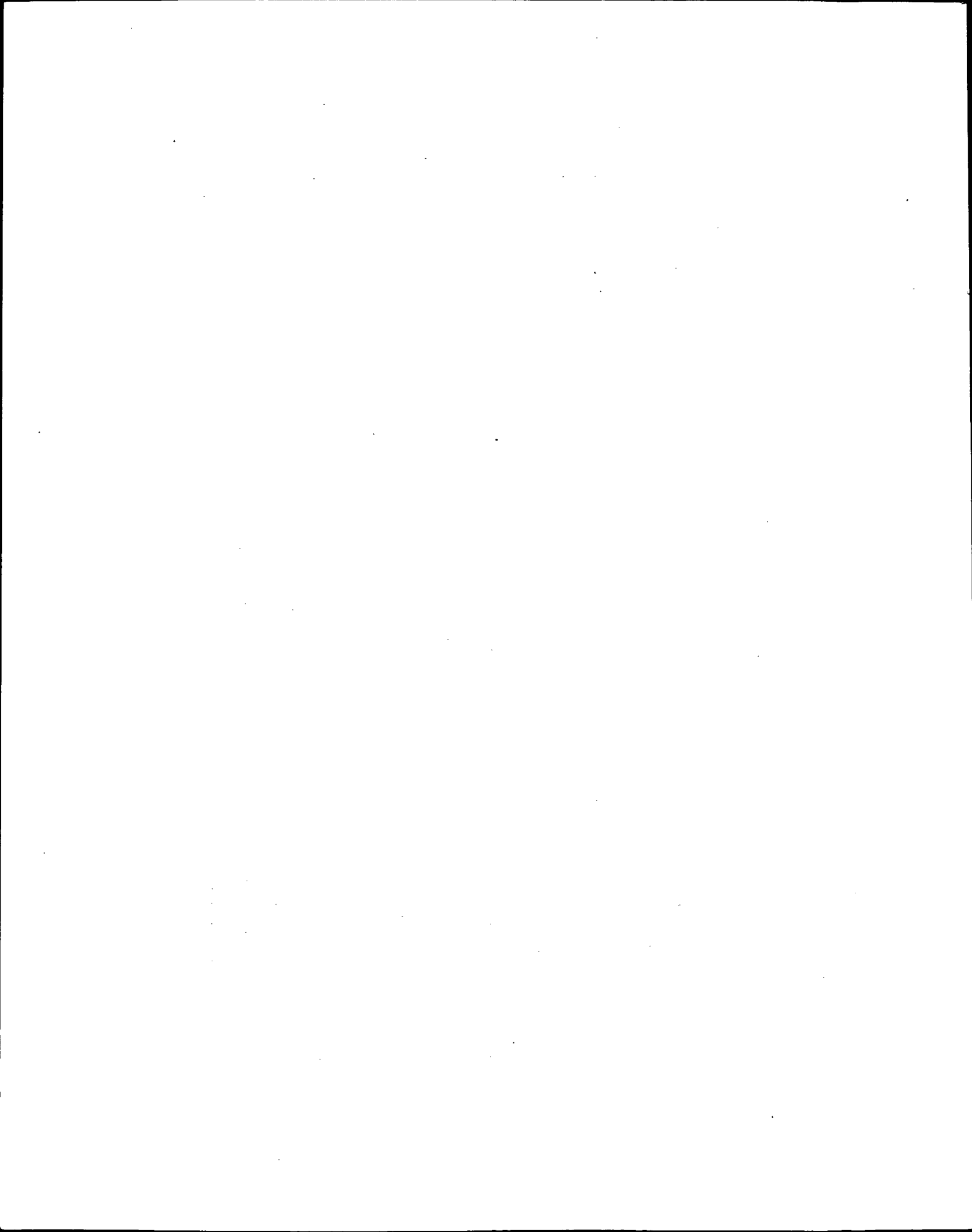

LE TRANSPORT INTÉRIEUR
DU COMMERCE EXTÉRIEUR DES RÉGIONS
ET DES DÉPARTEMENTS

LE TRANSPORT INTÉRIEUR DU COMMERCE EXTÉRIEUR DES RÉGIONS ET DES DÉPARTEMENTS

89

Année 1969

ENTRÉES

RÉGIONS et départements	MODES DE TRANSPORT										TOTAL	
	Fer		Route		Air		Voie navigable		Pipe line et autres			
	tonnes	%	tonnes	%	tonnes	%	tonnes	%	tonnes	%	tonnes	%
NORD	4.449.821	15	7.312.023	25	618	-	3.530.833	12	13.792.543	48	29.085.538	100
59. Nord	3.884.332	16	5.357.457	22	584	-	2.241.509	9	13.108.518	53	24.592.400	85
62. Pas-de-Calais	565.489	13	1.954.566	43	34	-	1.289.324	29	683.725	15	4.493.138	15
PICARDIE	668.733	36	500.196	27	87	-	687.341	37	2.347	-	1.858.704	100
02. Aisne	210.575	29	168.760	23	-	-	351.354	48	126	-	730.815	39
60. Oise	347.330	43	182.372	23	83	-	276.027	34	582	-	806.394	44
80. Somme	110.828	34	149.064	46	4	-	59.960	19	1.639	1	321.495	17
RÉGION PARISIENNE	2.742.876	18	4.661.760	31	3.542	-	1.652.020	11	5.931.176	40	14.991.374	100
75. Seine	1.116.441	20	2.745.597	49	196	-	274.733	5	1.466.278	26	5.603.245	37
77. Seine-et-Marne	263.742	9	97.065	3	1	-	150.789	5	2.446.863	83	2.958.460	20
78. Yvelines	173.976	7	217.286	8	9	-	177.310	7	2.013.213	78	2.581.794	17
91. Essonne	54.369	16	83.694	25	29	-	200.433	59	779	-	339.304	2
92. Hauts-de-Seine	365.405	26	621.725	44	21	-	434.446	30	634	-	1.422.231	9
93. Seine-Saint-Denis	328.065	33	417.351	43	132	-	241.029	24	1 019	-	987.596	7
94. Val-de-Marne	247.502	36	355.392	51	3.130	-	87.344	13	1.416	-	694.784	5
95. Val-d'Oise	193.376	48	123.650	31	24	-	85.936	21	974	-	403.960	3
CENTRE	209.106	42	215.270	43	567	-	78.660	15	96	-	503.699	100
18. Cher	33.608	54	23.756	38	165	-	4.644	8	12	-	62.185	13
28. Eure-et-Loir	62.141	68	28.676	31	42	-	680	1	23	-	91.562	18
36. Indre	7.927	30	18.222	70	41	-	2	-	7	-	26.199	5
37. Indre-et-Loire	35.658	41	50.429	59	7	-	200	-	7	-	86.301	17
41. Loir-et-Cher	20.172	48	21.481	51	15	-	220	1	-	-	41.888	8
45. Loiret	49.600	26	72.706	37	297	-	72.914	37	47	-	195.564	39
HAUTE NORMANDIE	873.344	2	2.148.721	6	9	-	543.865	2	33.044.151	90	36.610.090	100
27. Eure	72.102	16	167.393	38	2	-	21.378	5	177.707	41	438.582	1
76. Seine-Maritime	801.242	2	1.981.328	6	7	-	522.487	1	32.866.444	91	36.171.508	99

BASSE NORMANDIE.....	283.113	18	333.360	22	-	-	10.026	-	925.948	60	1.552.447	100
14. Calvados.....	174.499	13	202.706	16	-	-	9.499	-	919.731	71	1.306.435	84
50. Manche.....	82.490	41	113.482	56	-	-	263	-	6.191	3	202.426	13
61. Orne.....	26.124	60	17.172	40	-	-	264	-	26	-	43.586	3
BRETAGNE.....	133.539	9	1.134.161	74	90	-	-	-	263.990	17	1.531.780	100
22. Côtes-du-Nord.....	30.982	19	55.825	35	1	-	-	-	74.207	46	161.015	11
29. Finistère.....	28.605	5	547.248	93	83	-	-	-	9.827	2	585.763	38
35. Ile-et-Villaine.....	42.014	13	285.622	87	1	-	-	-	479	-	328.116	21
56. Morbihan.....	31.938	7	245.466	54	5	-	-	-	179.477	39	456.886	30
PAYS DE LA LOIRE.....	305.381	4	832.251	11	68	-	7 007	-	6.471.516	85	7.616.223	100
44. Loire-Atlantique.....	191.829	2	625.302	9	61	-	6.845	-	6.435.785	89	7.259.822	96
49. Maine-et-Loire.....	25.612	28	66.476	72	-	-	-	-	132	-	92.220	1
72. Sarthe.....	71.481	57	54.621	43	1	-	-	-	34	-	126.137	2
85. Vendée.....	9.543	9	66.332	59	5	-	162	-	35.530	32	111.572	1
53. Mayenne.....	6.916	26	19.520	74	1	-	-	-	35	-	26.472	-
POITOU-CHARENTES.....	209.322	13	609.618	38	4	-	28	-	779.228	49	1.598 200	100
16. Charente.....	20.918	27	55.907	73	1	-	23	-	21	-	76.870	5
17. Charente-Maritime.....	138.462	11	365.374	28	3	-	5	-	779.187	61	1.283.031	80
79. Deux-Sèvres.....	7.739	4	169.473	96	-	-	-	-	9	-	177.221	11
86. Vienne.....	42.203	69	18.864	31	-	-	-	-	11	-	61.078	4
LIMOUSIN.....	59.956	64	34.356	36	3	-	1	-	30	-	94.346	100
19. Corrèze.....	22.591	68	10.641	32	3	-	1	-	3	-	33.239	35
23. Creuse.....	783	11	6.520	89	-	-	-	-	-	-	7.303	8
87. Haute-Vienne.....	36.582	68	17.195	32	-	-	-	-	27	-	53.804	57
AQUITAINE.....	400 760	7	541.871	9	48	-	1.070	-	4.927.520	84	5.871.269	100
24. Dordogne.....	52.989	77	16.241	23	-	-	-	-	5	-	69.235	1
33. Gironde.....	126.695	3	201.030	4	6	-	253	-	4.584.955	93	4 912.939	84
40. Landes.....	18.409	4	42.340	11	13	-	-	-	332.921	85	393.683	7
47. Lot-et-Garonne.....	113.941	64	64.768	36	-	-	-	-	11	-	178.720	3
64. Basses Pyrénées.....	88.726	28	217.492	69	29	-	817	-	9.628	3	316.692	5

RÉGIONS et départements	MODES DE TRANSPORT										TOTAL	
	Fer		Route		Air		Voie navigable		Pipe line et autres			
	tonnes	%	tonnes	%	tonnes	%	tonnes	%	tonnes	%	tonnes	%
MIDI-PYRÉNÉES.....	345.999	58	230.713	38	1 173	-	23.706	4	100	-	601.691	100
09. Ariège.....	6.441	35	10.412	56	-	-	1.663	9	19	-	18.535	3
12. Aveyron.....	30.072	48	32.229	52	1	-	-	-	-	-	62.302	10
31. Haute-Garonne.....	86.457	49	74.941	43	1.152	-	14.010	8	62	-	176.622	30
32. Gers.....	3.574	30	8.388	70	-	-	-	-	-	-	11.962	2
46. Lot.....	8.552	69	3.801	31	5	-	-	-	-	-	12.358	2
65. Hautes-Pyrénées.....	130.652	90	14.947	10	12	-	-	-	2	-	145.613	24
81. Tarn.....	69.381	44	80.817	51	3	-	8.029	5	13	-	158.243	26
82. Tarn-et-Garonne.....	10.870	67	5.178	33	-	-	4	-	4	-	16.056	3
CHAMPAGNE.....	728.037	40	384.302	21	6	-	637.805	35	68.017	4	1.818.167	100
08. Ardennes.....	238.010	37	189.678	30	-	-	141.565	22	67.671	11	636.924	35
10. Aube.....	83.315	59	38.779	27	-	-	19.299	14	29	-	142.422	8
51. Marne.....	305.404	35	114.294	13	6	-	461.874	52	151	-	881.729	48
52. Haute-Marne.....	100.308	64	41.551	26	-	-	15.067	10	166	-	157.092	9
LORRAINE.....	7.829.325	53	2.337.531	16	31	-	3.849.398	26	642.178	5	14.658.463	100
54. Meurthe-et-Moselle.....	3.000.602	86	192.346	5	4	-	186.228	5	120.652	4	3.499.832	24
55. Meuse.....	132.823	46	60.774	21	1	-	97.254	33	-	-	290.852	2
57. Moselle.....	4.588.883	44	1.981.011	19	23	-	3.436.770	33	521.448	4	10.528.135	72
88. Vosges.....	107.017	32	103.400	30	3	-	129.146	38	78	-	339.644	2
ALSACE.....	1.134.591	11	782.419	7	85	-	594.552	6	8.267.295	76	1.078.942	100
67. Bas-Rhin.....	659.261	7	493.413	5	67	-	363.636	4	8.242.988	84	9.759.365	91
68. Haut-Rhin.....	475.330	47	289.006	28	18	-	230.916	23	24.307	2	1.019.577	9
FRANCHE-COMTÉ.....	176.479	47	147.696	39	6	-	51.698	14	223	-	376.102	100
25. Doubs.....	92.428	55	56.547	34	3	-	19.510	11	191	-	168.679	45
39. Jura.....	28.459	44	22.633	34	-	-	14.540	22	-	-	65.632	17
70. Haute-Saône.....	20.658	33	37.745	60	3	-	4.265	7	2	-	62.673	17
90. Belfort.....	34.934	44	30.771	39	-	-	13.383	17	30	-	79.118	21

BOURGOGNE.....	237.995	39	202.366	33	138	-	165.755	28	46	-	606.300	100
21. Côte-d'Or.....	76.473	47	67.801	42	133	-	18.735	11	26	-	163.168	27
71. Saône-et-Loire.....	118.229	37	83.771	26	3	-	113.216	36	19	-	315.238	52
58. Nièvre.....	24.539	52	15.517	33	-	-	7.451	15	-	-	47.507	8
89. Yonne.....	18.754	23	35.277	44	2	-	26.353	33	1	-	80.387	13
AUVERGNE.....	200.842	52	181.373	47	14	-	5.780	1	62	-	388.071	100
03. Allier.....	44.192	56	28.779	37	3	-	5.780	7	48	-	78.802	20
15. Cantal.....	3.476	57	2.655	43	-	-	-	-	-	-	6.131	2
43. Haute-Loire.....	9.341	37	15.696	63	2	-	-	-	-	-	25.039	6
63. Puy-de-Dôme.....	143.833	52	134.243	48	9	-	-	-	14	-	278.099	72
RHONE-ALPES.....	1.742.235	22	1.835.753	23	1.331	-	289.122	4	4.031.260	51	7.899.701	100
01. Ain.....	91.062	20	362.632	79	207	-	4.487	1	16	-	458.404	6
07. Ardèche.....	26.707	59	17.314	38	2	-	1.370	3	16	-	45.409	-
26. Drôme.....	40.743	48	40.292	47	8	-	4.188	5	7	-	85.238	1
38. Isère.....	263.230	50	237.347	45	181	-	14.956	3	10.077	2	525.791	7
42. Loire.....	192.028	66	75.577	26	11	-	21.966	8	139	-	289.721	4
69. Rhône.....	706.967	13	354.712	7	871	-	216.281	4	4.020.764	76	5.299.595	67
73. Savoie.....	277.527	78	71.316	20	48	-	6.927	2	1	-	355.819	4
74. Haute-Savoie.....	143.971	17	676.563	81	3	-	18.947	2	240	-	839.724	11
LANGUEDOC.....	325.533	8	398.771	10	160	-	77.697	2	3.149.421	80	3.951.582	100
11. Aude.....	51.477	12	19.753	5	-	-	-	-	340.422	83	411.652	10
30. Gard.....	137.545	51	58.088	22	8	-	71.446	27	11	-	267.098	7
34. Hérault.....	80.902	3	97.584	3	139	-	6.035	-	2.808.988	94	2.993.648	76
48. Lozère.....	9.490	87	1.248	11	-	-	216	2	-	-	10.954	-
66. Pyrénées-Orientales.....	46.119	17	222.098	83	13	-	-	-	-	-	268.230	7
PROVENCE-COTE-D'AZUR-CORSE..	1.134.436	4	2.688.567	9	199	-	51.593	-	24.591.773	87	28.466.568	100
04. Basses-Alpes.....	9.709	66	5.042	34	-	-	-	-	-	-	14.751	-
05. Hautes-Alpes.....	4.318	43	5.658	57	-	-	-	-	-	-	9.976	-
06. Alpes-Maritimes.....	67.965	27	181.640	73	49	-	14	-	621	-	250.289	1
13. Bouches-du-Rhône.....	926.816	3	2.158.852	8	121	-	40.958	-	24.512.393	89	27.639.140	97
20. Corse.....	664	-	66.645	94	4	-	-	-	3.697	6	71.011	-
83. Var.....	35.035	23	99.413	66	4	-	2.987	2	13.417	9	150.856	1
84. Vaucluse.....	86.978	36	149.820	61	6	-	7.634	3	-	-	244.438	1
99. Monaco.....	2.951	3	21.496	25	15	-	-	-	61.645	72	86.107	-

LE TRANSPORT INTÉRIEUR DU COMMERCE EXTÉRIEUR DES RÉGIONS ET DES DÉPARTEMENTS

72

Année 1969

SORTIES

RÉGIONS et départements	MODES DE TRANSPORT										TOTAL	
	Fer		Route		Air		Voie navigable		Pipe line et autres			
	tonnes	%	tonnes	%	tonnes	%	tonnes	%	tonnes	%	tonnes	%
NORD.....	2.672.058	31	2.810.110	33	413	-	1.855.507	22	1.205.841	14	8.543.929	100
59. Nord.....	1.923.980	31	1.978.781	32	383	-	1.084.528	18	1.202.488	19	6.190.160	72
62. Pas-de-Calais.....	748.078	32	831.329	35	30	-	770.979	33	3.353	-	2.353.769	28
PICARDIE.....	1.066.855	32	861.876	26	18	-	1.377.744	42	5.882	-	3.312.375	100
02. Aisne.....	292.973	28	249.288	24	-	-	507.098	48	416	-	1.049.775	32
60. Oise.....	651.595	43	341.402	22	17	-	533.270	35	33	-	1.526.317	46
80. Somme.....	122.287	17	271.186	37	1	-	337.376	46	5.433	-	736.283	22
RÉGION PARISIENNE.....	1.695.750	30	1.599.893	28	6.352	-	2.365.903	42	4.894	-	5.672.792	100
75. Seine.....	361.860	28	726.727	58	4.708	-	179.617	14	2.654	-	1.275.566	23
77. Seine-et-Marne.....	354.580	32	108.592	10	-	-	633.441	58	40	-	1.096.653	19
78. Yvelines.....	224.975	20	105.971	9	6	-	806.736	71	1.061	-	1.138.749	20
91. Essonne.....	78.157	13	51.871	8	5	-	492.791	79	294	-	623.118	11
92. Hauts-de-Seine.....	426.947	52	303.826	37	194	-	87.178	11	321	-	818.466	15
93. Seine-Saint-Denis.....	163.846	41	172.845	43	214	-	63.109	16	82	-	400.096	7
94. Val-de-Marne.....	51.175	37	78.026	56	1.223	1	7.994	6	132	-	138.550	2
95. Val-d'Oise.....	34.210	19	52.035	29	2	-	95.037	52	310	-	181.594	3
CENTRE.....	1.723.601	70	309.070	13	234	-	414.738	17	32	-	2.447.675	100
18. Cher.....	81.134	49	14.063	8	192	-	71.641	43	-	-	167.030	7
28. Eure-et-Loir.....	829.645	87	82.241	9	1	-	38.036	4	3	-	949.926	39
36. Indre.....	126.533	71	38.182	21	38	1	14.327	8	2	-	179.082	8
37. Indre-et-Loire.....	46.988	55	38.444	45	1	-	-	-	1	-	85.434	3
41. Loir-et-Cher.....	409.840	83	66.546	13	-	-	21.225	4	23	-	497.634	20
45. Loiret.....	229.461	40	69.594	12	2	-	269.509	58	3	-	568.569	23
HAUTE NORMANDIE.....	926.845	16	969.282	16	1.298	-	415.646	7	3.578.489	61	5.891.560	100
27. Eure.....	272.618	50	188.338	35	1	-	82.421	15	100	-	543.478	9
76. Seine-Maritime.....	654.227	12	780.944	15	1.297	-	333.225	6	3.578.389	67	5.348.082	91

BASSE NORMANDIE,.....	692.724	51	353.702	26	4	-	1.225	-	320.680	23	1.368.335	100
14. Calvados.....	217.744	28	253.161	32	4	-	-	-	317.812	40	788.721	58
50. Manche.....	86.352	54	69.827	44	-	-	473	-	2.863	2	159.515	12
61. Orne.....	388.628	93	30.714	7	-	-	752	-	5	-	420.099	30
BRETAGNE.....	392.261	48	414.680	50	358	-	110	-	19.722	2	827.131	100
22. Côtes-du-Nord.....	63.937	54	36.641	31	3	-	-	-	18.113	15	118.694	14
29. Finistère.....	198.613	51	187.365	49	3	-	107	-	754	-	386.842	47
35. Ille-et-Villaine.....	82.851	34	161.829	66	352	-	2	-	493	-	245.527	30
56. Morbihan.....	46.860	62	28.845	38	-	-	1	-	362	-	76.068	9
PAYS DE LA LOIRE.....	585.820	37	321.346	20	83	-	1.018	-	688.678	43	1.596.945	100
44. Loire-Atlantique.....	326.680	30	131.881	12	36	-	266	-	626.845	58	1.085.708	68
49. Maine-et-Loire.....	170.050	62	104.318	38	36	-	-	-	8	-	274.412	17
72. Sarthe.....	59.216	68	28.269	32	-	-	-	-	11	-	87.496	5
85. Vendée.....	15.643	18	11.723	13	11	-	249	-	61.802	69	89.428	6
53. Mayenne.....	14.231	24	45.155	76	-	-	503	-	12	-	59.901	4
POITOU-CHARENTES.....	318.479	23	234.534	17	3	-	4.815	-	836.196	60	1.394.027	100
16. Charente.....	121.712	60	78.120	39	-	-	2.403	1	13	-	202.248	14
17. Charente-Maritime.....	137.672	13	79.762	8	2	-	631	-	836.183	79	1.054.250	76
79. Deux-Sèvres.....	40.242	41	58.142	59	1	-	-	-	-	-	98.385	7
86. Vienne.....	18.853	48	18.510	47	-	-	1.781	5	-	-	39.144	3
LIMOUSIN.....	74.644	70	24.483	23	18	-	7.784	7	45	-	106.974	100
19. Corrèze.....	16.472	78	4.537	22	15	-	-	-	6	-	21.030	20
23. Creuse.....	17.986	89	2.117	11	-	-	-	-	-	-	20.103	19
87. Haute-Vienne.....	40.186	61	17.829	27	3	-	7.784	12	39	-	55.841	61
AQUITAINE.....	1.433.343	42	992.395	29	163	-	50.762	1	947.325	28	3.423.988	100
24. Dordogne.....	35.149	47	39.539	53	1	-	-	-	9	-	74.698	2
33. Gironde.....	174.235	18	271.681	28	56	-	258	-	532.392	54	978.622	29
40. Landes.....	71.167	39	110.746	61	52	-	-	-	512	-	182.477	5
47. Lot-et-Garonne.....	62.915	21	192.316	63	3	-	49.726	16	-	-	304.960	9
64. Basses-Pyrénées.....	1.089.877	58	378.113	20	51	-	778	-	414.412	22	1.883.231	55

RÉGIONS et départements	MODES DE TRANSPORT										TOTAL	
	Fer		Route		Air		Voie navigable		Pipe line et autres			
	tonnes	%	tonnes	%	tonnes	%	tonnes	%	tonnes	%	tonnes	%
MIDI-PYRÉNÉES.....	648.049	59	421.238	39	1.912	-	22.960	2	140	-	1.094.299	100
09. Ariège.....	64.876	76	20.944	24	1	-	-	-	114	-	85.935	8
12. Aveyron.....	26.611	38	42.770	62	2	-	260	-	-	-	69.643	6
31. Haute-Garonne.....	253.539	49	246.411	48	1.804	-	16.372	3	1	-	518.127	47
32. Gers.....	28.596	72	9.175	23	-	-	1.940	5	6	-	39.717	4
46. Lot.....	13.490	80	3.349	20	1	-	-	-	10	-	16.850	2
65. Hautes-Pyrénées.....	83.362	76	25.964	24	73	-	500	-	-	-	109.899	10
81. Tarn.....	133.131	76	39.737	23	31	-	2.302	1	9	-	175.210	16
82. Tarn-et-Garonne.....	44.444	56	32.888	42	-	-	1.586	2	-	-	78.918	7
CHAMPAGNE.....	865.788	31	618.365	22	291	-	1.049.127	37	283.684	10	2.817.255	100
08. Ardennes.....	170.945	22	201.452	26	3	-	120.771	16	283.657	36	776.828	28
10. Aube.....	258.682	47	83.210	15	1	-	205.784	38	3	-	547.680	19
51. Marne.....	254.068	21	269.404	22	286	-	702.092	57	21	-	1.225.871	44
52. Haute-Marne.....	182.093	68	64.299	24	1	-	20.480	8	3	-	266.876	9
LORRAINE.....	19.351.890	73	3.049.119	11	2	-	2.010.799	8	2.231.032	8	26.642.842	100
54. Meurthe-et-Moselle.....	9.526.371	88	276.263	3	-	-	860.697	8	168.276	1	10.831.607	41
55. Meuse.....	1.496.046	81	304.745	16	1	-	56.914	3	55	-	1.857.761	7
57. Moselle.....	8.218.928	60	2.360.191	17	-	-	1.074.190	8	2.062.690	15	13.715.999	51
88. Vosges.....	110.545	47	107.920	45	1	-	18.998	8	11	-	237.475	1
ALSACE.....	1.931.383	12	3.348.671	21	253	-	2.536.070	15	8.365.074	52	16.181.451	100
67. Bas-Rhin.....	642.746	5	2.560.948	21	231	-	2.034.205	17	7.082.882	57	12.321.012	76
68. Haut-Rhin.....	1.288.637	33	787.723	21	22	-	501.865	13	1.282.192	33	3.860.439	24
FRANCHE-COMTÉ.....	580.231	64	310.748	34	9	-	21.216	2	106	-	912.310	100
25. Doubs.....	297.938	70	128.814	30	7	-	1.049	-	93	-	427.901	47
39. Jura.....	174.317	65	87.015	32	1	-	8.194	3	-	-	269.527	30
70. Haute-Saône.....	63.560	43	73.994	50	-	-	11.321	7	3	-	148.878	16
90. Belfort.....	44.416	67	20.925	32	1	-	652	1	10	-	66.004	7

BOURGOGNE.....	582.684	46	351.196	27	79	-	346.996	27	31	-	1.280.986	100
21. Côte-d'Or.....	223.531	53	103.619	24	26	-	99.479	23	2	-	426.657	33
71. Saône-et-Loire.....	175.714	43	187.899	47	31	-	39.338	10	25	-	403.007	31
58. Nièvre.....	67.807	50	31.658	23	22	-	37.405	27	2	-	136.894	11
89. Yonne.....	115.632	37	28.020	9	-	-	170.774	54	2	-	314.428	25
AUVERGNE.....	273.063	62	163.585	37	121	-	4.270	1	5	-	441.044	100
03. Allier.....	143.988	81	31.352	17	2	-	2.972	2	-	-	178.314	40
15. Cantal.....	14.738	67	7.387	33	1	-	-	-	-	-	22.126	5
43. Haute-Loire.....	21.863	66	10.972	33	54	-	250	1	1	-	33.140	8
63. Puy-de-Dôme.....	92.474	45	113.874	55	64	-	1.048	-	4	-	207.464	47
RHONE-ALPES.....	1.513.638	42	1.820.204	51	2.290	-	165.793	5	80.151	2	3.582.076	100
01. Ain.....	159.138	42	197.751	53	354	-	17.787	5	117	-	375.147	10
07. Ardèche.....	106.765	69	48.188	31	87	-	250	-	20	-	155.310	4
26. Drôme.....	76.872	64	38.163	32	33	-	5.075	4	15	-	120.158	3
38. Isère.....	291.293	39	395.866	54	138	-	50.521	7	45	-	737.863	21
42. Loire.....	150.008	65	77.663	34	67	-	2.255	1	19	-	230.012	7
69. Rhône.....	318.290	47	275.226	40	1.586	-	89.347	13	137	-	684.586	19
73. Savoie.....	317.706	71	126.083	29	7	-	552	-	-	-	444.348	13
74. Haute-Savoie.....	93.566	11	661.264	79	18	-	6	-	79.798	10	834.652	23
LANGUEDOC.....	607.678	38	286.230	18	713	-	166.746	10	540.538	34	1.601.905	100
11. Aude.....	58.422	21	55.063	19	-	-	164.218	58	7.095	2	284.798	18
30. Gard.....	298.684	74	103.086	26	175	-	1.474	-	2	-	403.421	25
34. Hérault.....	182.947	23	68.982	9	538	-	-	-	533.441	68	785.912	49
48. Lozère.....	9.719	60	5.808	36	-	-	800	4	-	-	16.327	1
66. Pyrénées-Orientales.....	57.906	52	53.291	48	-	-	250	-	-	-	111.447	7
PROVENCE-COTE-D'AZUR-CORSE..	1.614.439	26	1.502.956	24	375	-	13.198	-	3.158.805	50	6.289.773	100
04. Basses-Alpes.....	33.339	25	98.410	75	-	-	-	-	-	-	131.749	2
05. Hautes-Alpes.....	20.970	22	73.963	78	-	-	-	-	-	-	94.933	1
06. Alpes-Maritimes.....	41.507	36	73.733	63	138	-	876	1	545	-	116.799	2
13. Bouches-du-Rhône.....	1.252.350	23	983.418	18	89	-	11.559	-	3.138.266	59	5.385.682	86
20. Corse.....	631	17	3.019	80	102	3	-	-	-	-	3.752	-
83. Var.....	63.904	25	173.315	67	18	-	252	-	19.994	8	257.483	4
84. Vaucluse.....	201.409	68	94.647	32	2	-	510	-	-	-	296.568	5
99. Monaco.....	329	12	2.451	87	26	1	1	-	-	-	2.807	-

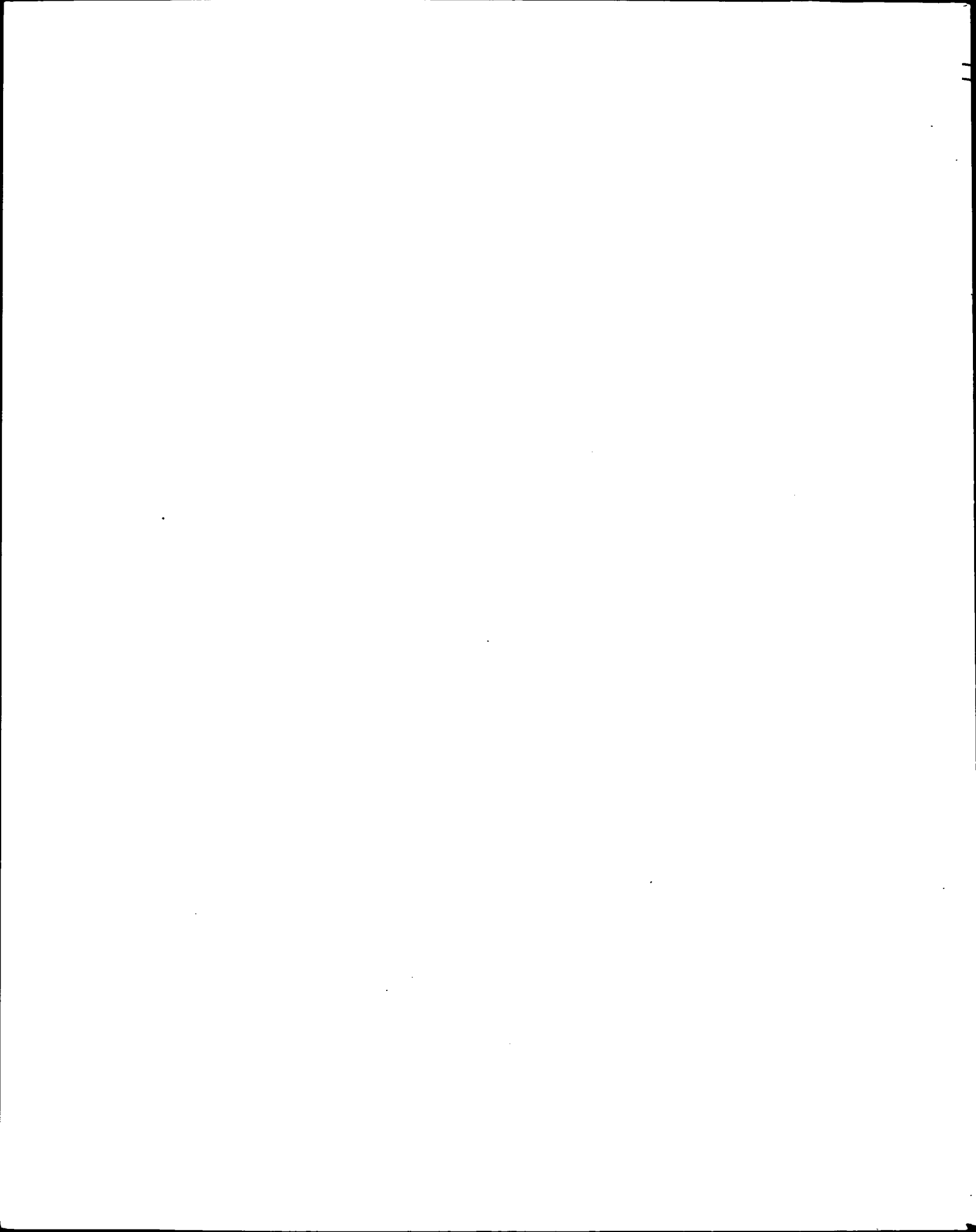

LES LIAISONS
ENTRE LES GRANDS PORTS
ET LES RÉGIONS

LES LIAISONS ENTRE LES SEPT GRANDS PORTS
ET LES PRINCIPALES CIRCONSCRIPTIONS D'ACTION RÉGIONALE

TRANSPORT PAR FER

Entrées

RÉGIONS	PORTS															
	Dunkerque		Rouen		Le Havre		Nantes-Saint-Nazaire		Bordeaux		Marseille		Strasbourg		TOTAL	
	tonnes	%	tonnes	%	tonnes	%	tonnes	%	tonnes	%	tonnes	%	tonnes	%	tonnes	%
Nord.....	638.981	42	53.022	6	28.190	4	-	-	103	-	593	-	-	-	720.889	15
Picardie.....	109.377	7	27.091	3	18.553	3	-	-	19	-	4.577	-	-	-	159.617	3
Région parisienne.....	91.526	6	178.406	20	298.443	46	2.290	2	8.792	3	89.624	8	-	-	669.081	14
Haute Normandie.....	8.358	1	464.519	53	152.090	23	3.058	2	44	-	11.623	1	-	-	639.692	13
Pays de la Loire.....	1.022	-	3.343	-	4.285	1	118.890	92	1.040	-	3.323	-	-	-	131.903	3
Aquitaine.....	801	-	482	-	8.765	1	596	-	182.651	69	2.679	-	-	-	195.974	4
Lorraine.....	627.652	42	46.397	5	13.247	2	-	-	307	-	6.002	-	90.428	37	784.033	16
Alsace.....	1.209	-	823	-	7.483	1	-	-	7	-	30.283	3	152.658	63	192.463	4
Rhône-Alpes.....	10.068	1	21.975	3	12.923	2	72	-	487	-	418.430	40	32	-	463.987	10
Provence-Côte-d'Azur.....	586	-	267	-	3.091	-	-	-	545	-	399.318	37	-	-	403.807	9
Autres régions.....	19.283	1	85.968	10	115.459	17	5.690	4	72.907	28	112.798	11	211	-	412.316	9
TOTAL.....	1.508.863	100	882.293	100	662.529	100	130.596	100	266.902	100	1.079.250	100	243.329	100	4.773.762	100

LES LIAISONS ENTRE LES SEPT GRANDS PORTS
ET LES PRINCIPALES CIRCONSCRIPTIONS D'ACTION RÉGIONALE

TRANSPORT PAR FER

Sorties

RÉGIONS	PORTS															
	Dunkerque		Rouen		Le Havre		Nantes-Saint-Nazaire		Bordeaux		Marseille		Strasbourg		TOTAL	
	tonnes	%	tonnes	%	tonnes	%	tonnes	%	tonnes	%	tonnes	%	tonnes	%	tonnes	%
Nord.....	688.057	45,5	6.099	0,3	9.647	2,3	174	0,2	10	-	5.227	1,8	-	-	709.214	13,1
Picardie.....	198.985	13,1	33.361	1,6	21.543	5,1	-	-	338	0,2	6.823	2,3	-	-	261.050	4,8
Région parisienne.....	56.150	3,7	264.967	13,2	133.185	31,7	250	0,2	1.322	0,7	25.898	8,8	-	-	481.772	8,9
Haute Normandie.....	10.932	0,7	547.247	27,2	89.839	21,3	-	-	113	0,1	6.119	2,0	-	-	654.250	12,1
Aquitaine.....	6.116	0,4	686	-	8.442	2,0	682	0,7	99.149	53,6	8.146	2,8	261	-	123.482	2,3
Franche-Comté.....	3.220	0,2	9.442	0,5	13.773	3,3	-	-	4.289	2,3	36.057	12,2	6.807	0,8	73.588	1,4
Lorraine.....	392.671	26,0	7.054	0,4	5.606	1,3	5	-	429	0,2	16.682	5,6	188.936	21,2	611.383	11,3
Alsace.....	13.617	0,9	6.388	0,3	7.424	1,8	-	-	175	0,1	11.385	3,9	683.328	76,6	722.317	13,3
Rhône-Alpes.....	7.904	0,5	8.358	0,4	25.352	6,0	-	-	4.393	2,4	74.053	25,1	787	0,1	120.847	2,2
Provence-Côte-d'Azur.....	19.224	1,3	2.762	0,1	4.045	1,0	2	-	435	0,2	13.995	4,7	25	-	40.488	0,7
Autres régions.....	116.380	7,7	1.126.807	56,0	101.587	24,2	97.588	98,9	74.340	40,2	91.091	30,8	11.659	1,3	1.619.452	29,9
TOTAL.....	1.513.256	100	2.013.171	100	420.443	100	98.701	100	184.993	100	295.476	100	891.803	100	5.417.843	100

LES LIAISONS ENTRE LES SEPT GRANDS PORTS
ET LES PRINCIPALES CIRCONSCRIPTIONS D'ACTION RÉGIONALE

TRANSPORT PAR ROUTE

Entrées

RÉGIONS	PORTS															
	Dunkerque		Rouen		Le Havre		Nantes-Saint-Nazaire		Bordeaux		Marseille		Strasbourg		TOTAL	
	tonnes	%	tonnes	%	tonnes	%	tonnes	%	tonnes	%	tonnes	%	tonnes	%	tonnes	%
Nord.....	1.379.232	79	7.084	-	130.483	14	66	-	534	-	7.738	-	-	-	1.525.137	20
Picardie.....	8.717	-	9.297	-	13.558	1	-	-	-	-	1.145	-	-	-	32.717	-
Région parisienne.....	325.236	18	295.158	16	495.078	50	81.566	11	85.904	20	278.492	15	-	-	1.561.434	20
Haute Normandie.....	1.952	-	1.529.577	82	190.734	20	1.522	-	3.520	1	1.475	-	-	-	1.728.780	22
Pays de la Loire.....	175	-	8.075	-	15.270	2	607.964	82	1.546	-	2.923	-	-	-	635.953	8
Aquitaine.....	166	-	731	-	6.166	1	2.799	-	185.827	45	5.432	-	-	-	201.121	3
Lorraine.....	51.346	3	875	-	5.353	1	-	-	249	-	2.465	-	3.874	60	64.162	-
Alsace.....	1.539	-	1.227	-	3.274	-	-	-	669	-	4.460	-	1.906	30	13.075	-
Rhône-Alpes.....	1.525	-	14.805	1	23.038	2	848	-	1.996	-	134.730	7	667	10	177.609	2
Provence-Côte-d'Azur.....	1.776	-	2.362	-	6.328	1	8.678	1	5.005	1	1.376.366	69	-	-	1.400.515	18
Autres régions.....	6.495	-	17.799	1	79.383	8	45.969	6	135.771	33	175.294	9	-	-	460.711	6
TOTAL.....	1.778.159	100	1.886.990	100	968.665	100	749.412	100	421.021	100	1.990.520	100	6.447	100	7.801.214	100

LES LIAISONS ENTRE LES SEPT GRANDS PORTS
ET LES PRINCIPALES CIRCONSCRIPTIONS D'ACTION RÉGIONALE

TRANSPORT PAR ROUTE

Sorties

RÉGIONS	PORTS															
	Dunkerque		Rouen		Le Havre		Nantes-Saint-Nazaire		Bordeaux		Marseille		Strasbourg		TOTAL	
	tonnes	%	tonnes	%	tonnes	%	tonnes	%	tonnes	%	tonnes	%	tonnes	%	tonnes	%
Nord.....	208.717	66,5	4.191	1,0	9.990	1,6	30	-	253	-	14.438	1,0	-	-	237.619	6,4
Picardie.....	8.250	2,6	16.496	3,8	40.108	6,4	14	-	100	-	10.942	0,7	-	-	75.910	2,0
Région parisienne.....	50.546	16,1	159.179	36,9	150.470	23,8	4.830	2,9	14.998	2,4	155.309	10,6	500	1,3	535.832	14,6
Haute Normandie.....	7.168	2,3	172.175	39,9	156.167	24,7	22	-	537	0,1	7.580	0,5	-	-	343.649	9,3
Aquitaine.....	1.242	0,4	1.072	0,2	29.383	4,7	742	0,5	339.148	53,5	17.675	1,2	-	-	389.262	10,6
Franche-Comté.....	211	0,1	892	0,2	4.403	0,7	1	-	631	0,1	7.780	0,5	-	-	13.918	0,4
Lorraine.....	5.525	1,8	1.966	0,5	4.740	0,8	17	-	572	0,1	49.414	3,4	330	0,9	62.564	1,7
Alsace.....	2.686	0,9	2.500	0,6	10.026	1,6	-	-	179	-	20.089	1,4	35.527	94,6	71.007	1,9
Rhône-Alpes.....	3.908	1,2	10.584	2,4	39.045	6,1	11	-	5.032	0,8	278.271	18,9	216	0,6	337.067	9,2
Provence-Côte-d'Azur.....	3.481	1,1	1.898	0,4	7.342	1,1	38	-	1.271	0,2	728.461	49,6	-	-	742.491	20,2
Autres régions.....	21.964	7,0	60.836	14,1	179.662	28,5	158.267	96,6	270.808	42,8	179.910	12,2	994	2,6	872.488	23,7
TOTAL.....	313.698	100	431.883	100	631.336	100	163.972	100	633.529	100	1.469.869	100	37.567	100	3.681.807	100

LES LIAISONS ENTRE LES SEPT GRANDS PORTS
ET LES PRINCIPALES CIRCONSCRIPTIONS D'ACTION RÉGIONALE

TRANSPORT PAR VOIE NAVIGABLE

Entrées

RÉGIONS	PORTS															
	Dunkerque		Rouen		Le Havre		Nantes-Saint-Nazaire		Bordeaux		Marseille		Strasbourg		TOTAL	
	tonnes	%	tonnes	%	tonnes	%	tonnes	%	tonnes	%	tonnes	%	tonnes	%	tonnes	%
Nord.....	162.814	85	60	-	441	-	-	-	-	-	-	-	482	-	163.797	9
Picardie.....	18.986	10	13.346	6	4.234	1	-	-	-	-	-	-	-	-	36.566	2
Région parisienne.....	3.609	2	185.193	84	131.394	26	-	-	-	-	87	-	23 884	3	344.167	19
Haute Normandie.....	152	-	20.085	9	370.607	73	-	-	-	-	-	-	15	-	390.859	21
Pays de la Loire.....	-	-	37	-	125	-	5.732	100	-	-	-	-	-	-	5.894	-
Aquitaine.....	-	-	-	-	-	-	-	-	-	-	-	-	563	-	563	-
Lorraine.....	2.098	1	-	-	-	-	-	-	-	-	-	-	333.029	44	335.127	18
Alsace.....	1	-	-	-	68	-	-	-	-	-	2	-	382.946	50	383.017	21
Rhône-Alpes.....	3	-	1.092	-	1.707	-	-	-	-	-	21.774	19	26.588	3	51.164	3
Provence-Côte-d'Azur.....	-	-	1.254	-	48	-	-	-	-	-	32.881	29	-	-	34.183	2
Autres régions.....	2.876	2	3.240	1	2.117	-	-	-	11.961	100	59.629	52	5.058	-	84.881	5
TOTAL.....	190.539	100	224.307	100	510.741	100	5.732	100	11.961	100	114.373	100	772.565	100	1.830.218	100

LES LIAISONS ENTRE LES SEPT GRANDS PORTS
ET LES PRINCIPALES CIRCONSCRIPTIONS D'ACTION RÉGIONALE

TRANSPORT PAR VOIE NAVIGABLE

Sorties

RÉGIONS	PORTS															
	Dunkerque		Rouen		Le Havre		Nantes-Saint-Nazaire		Bordeaux		Marseille		Strasbourg		TOTAL	
	tonnes	%	tonnes	%	tonnes	%	tonnes	%	tonnes	%	tonnes	%	tonnes	%	tonnes	%
Nord.....	208.886	69,4	41	-	4.550	0,7	-	-	-	-	-	-	7.710	0,8	221.187	8,6
Picardie.....	42.736	14,2	2.974	0,5	35.943	5,8	-	-	-	-	-	-	38.162	4,1	119.815	4,6
Région parisienne.....	14.275	4,7	503.178	77,8	167.448	26,9	-	-	6.111	7,7	-	-	58.382	6,4	749.394	29,1
Haute Normandie.....	-	-	35.331	5,4	356.689	57,3	-	-	-	-	-	-	1.938	0,2	393.958	15,5
Aquitaine.....	-	-	-	-	-	-	-	-	50.759	63,6	3	-	-	-	50.762	2,0
Franche-Comté.....	-	-	-	-	-	-	-	-	-	-	-	-	4.264	0,5	4.264	0,2
Lorraine.....	3.250	1,1	250	-	1	-	-	-	-	-	-	-	57.062	6,2	60.563	2,3
Alsace.....	40	-	21	-	70	-	-	-	-	-	172	2,2	392.657	42,7	392.960	15,2
Rhône-Alpes.....	-	-	-	-	2	-	-	-	-	-	761	9,7	46.412	5,0	47.175	1,8
Provence-Côte-d'Azur.....	-	-	-	-	-	-	-	-	-	-	6.485	82,4	2.749	0,3	9.234	0,4
Autres régions.....	32.020	10,6	105.181	16,3	57.614	9,3	-	-	22.949	28,7	446	5,7	311.217	33,8	529.427	20,5
TOTAL.....	301.207	100	646.976	100	622.317	100	-	-	79.819	100	7.867	100	920.553	100	2.578.739	100

IMPRIMERIE NATIONALE
— 0 079588 6 —
